

INSTRUCCIONES DE INSTALACIÓN Y USO
INSTALLATION ET MODE D'EMPLOI
INSTRUÇÕES DE INSTALAÇÃO E UTILIZAÇÃO
REQUISITI PER L'INSTALLAZIONE E ISTRUZIONI PER L'USO

ESTUFA DE LEÑA
POELE A BOIS
CHAMINÉ
STUFA A LEGNA



STELAR 74



STELAR 94

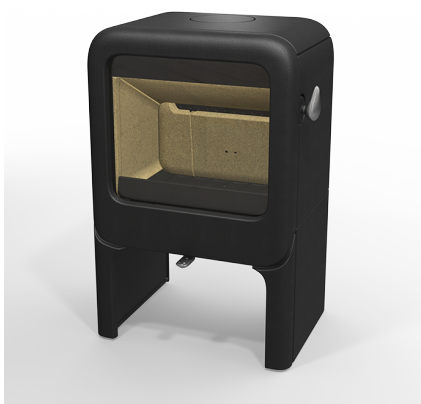

STELAR 72

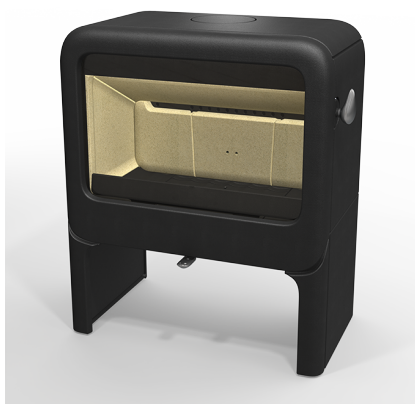

STELAR 92

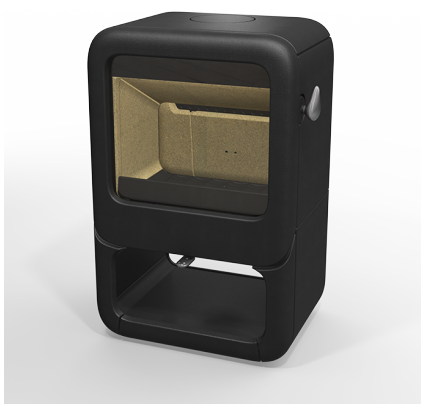

STELAR 73

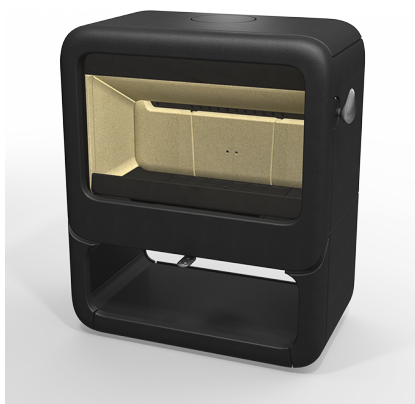

STELAR 93

STELAR

Índice

Introducción	3
Declaración de prestaciones	4
Declaración de prestaciones	6
Seguridad	8
Condiciones de instalación	8
Condiciones generales	8
Chimenea	8
Ventilación de la habitación	9
Suelo y paredes	10
Descripción del producto	10
Instalación	11
Preparación general	11
Preparación de la conexión a la chimenea	12
Preparación de la toma de aire exterior	13
Colocación e instalación	14
Uso	14
Primer uso	14
Combustible	14
Encendido	15
Alimentar con leña	16
Cantidad máxima de madera	16
Regulación del aire de combustión	17
Extinción del fuego	18
Eliminar la ceniza	18
Nieblas y brumas	18
Posibles problemas	18
Mantenimiento	18
Chimenea	18
Limpieza y mantenimiento periódico	18
Piezas de recambio STELAR	21
Anexo 1: Especificaciones técnicas	22
Anexo 2: Medidas	24
STELAR 73	25
STELAR 70	25
STELAR 94	26
STELAR 90	27
STELAR 92	28
STELAR 93	29
Anexo 3: Distancia a materiales inflamables	30
Anexo 4: Diagnóstico de problemas	33
Índice	34

Introducción

Estimado cliente:

con la compra de este aparato de calefacción DOVRE, usted ha adquirido un producto de calidad. Este producto forma parte de una nueva generación de aparatos de calefacción respetuosos con el medio ambiente y con un consumo de energía más eficiente. Estos aparatos hacen un uso óptimo tanto del calor por convección como del calor por irradiación.

- ▶ Su aparato DOVRE ha sido fabricado con los más modernos procesos de fabricación. En caso de avería en su aparato, puede enviar su reclamación al servicio técnico de DOVRE.
- ▶ El aparato no puede modificarse; utilice siempre componentes originales.
- ▶ El aparato está creado para el uso en viviendas. Debe conectarse de manera hermética a una chimenea que funcione correctamente.
- ▶ Le aconsejamos que la instalación de su aparato la realice un instalador certificado.
- ▶ DOVRE no se hace responsable de los problemas o daños originados por la instalación inadecuada de sus productos.
- ▶ Durante la instalación, tenga en cuenta los consejos de seguridad que se describen a continuación.

En este manual podrá leer cómo instalar, utilizar y mantener su aparato de calefacción DOVRE de manera segura. Si desea obtener más información o datos técnicos adicionales, o si tiene problemas con la instalación, póngase en contacto con su distribuidor.

© 2016 DOVRE NV

Declaración de prestaciones

De conformidad con el reglamento de productos de construcción 305/2011

N.º ES-S-027

1. Código de identificación único del tipo de producto:

STELAR 70-72-73-74 / 7kW

2. Número de tipo, partida o serie, así como otro medio de identificación para el producto de construcción, tal y como se describe en el artículo 11, apartado 4:

Número de serie único.

3. Usos previstos del producto de construcción, de conformidad con la especificación técnica armonizada aplicable, tal y como haya determinado el fabricante:

Estufa para combustible fijo sin producción de agua caliente según EN 13240.

4. Nombre, nombre comercial registrado o marca comercial registrada y dirección de contacto del fabricante, tal y como se describe en el artículo 11, apartado 5:

LACUNZA KALOR GROUP S.A.L. , Pol. Ind. Ibarrea s/n 31800 Alsasua (Navarra) (España)

5. Siempre que sea aplicable, nombre y dirección de contacto del apoderado que desempeña las tareas indicadas en el artículo 12, apartado 2:

-

6. El sistema o los sistemas para la evaluación y verificación de la constancia de las prestaciones del producto de construcción, mencionadas en el anexo V:

Sistema 3

7. En el caso de que la declaración de prestaciones esté relacionada con un producto de construcción sujeto a una norma armonizada:

el organismo KVBG designado, registrado con el número 2013, ha realizado con arreglo al sistema 3 un examen de tipo y ha proporcionado el informe de prueba n.º KVBG 2016/0047.

8. En el caso de que la declaración de prestaciones esté relacionada con un producto de construcción para el que se ha emitido una evaluación técnica europea:

-

9. Prestación declarada:

La norma armonizada	EN 13240:2001/A2 ;2004/AC :2007
Características esenciales	Prestaciones Leña
Seguridad contra incendios	
Resistencia al fuego	A1
Distancia a materiales inflamables	Distancia mínima en mm Parte posterior: 250 Borde: 400
Riesgo de caída de brasas incandescentes	Conforme
Emisión de productos de combustión	CO: 0,06 % (13 % O ₂)
Temperatura de la superficie	Conforme
Seguridad eléctrica	-
Limpieza sencilla	Conforme
Presión máxima de funcionamiento	-
Temperatura del gas residual a potencia nominal	274 °C
Resistencia mecánica (carga máxima de la chimenea)	No determinada
Potencia nominal	7 kW
Rendimiento	80 %

10. Las prestaciones del producto descrito en los puntos 1 y 2 son conformes con las prestaciones declaradas en el punto 9.

Esta declaración de prestaciones se emite bajo la exclusiva responsabilidad del fabricante mencionado en el punto 4.

T. Gehem

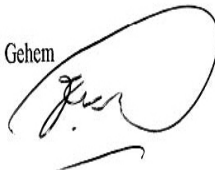

01/06/2016 Alsasua

José Julián Garciandia Pellejero
Director Gerente

En el marco de la mejora continua de nuestros productos, las especificaciones del aparato suministrado pueden variar de aquellas descritas en este manual, sin necesidad de previo aviso.

LACUNZA KALOR GROUP S.A.L.
Pol. Ind. Ibarrea s/n
31800 Alsasua, Navarra
España

Tel: (0034) 948 56 35 11
Fax: (0034) 948 56 35 05
Email: comercial@lacunza.net
Web: www.lacunza.net



Declaración de prestaciones

De conformidad con el reglamento de productos de construcción 305/2011

N.º ES-S-028

1. Código de identificación único del tipo de producto:

STELAR 90-92-93-94 / 9 kW

2. Número de tipo, partida o serie, así como otro medio de identificación para el producto de construcción, tal y como se describe en el artículo 11, apartado 4:

Número de serie único.

3. Usos previstos del producto de construcción, de conformidad con la especificación técnica armonizada aplicable, tal y como haya determinado el fabricante:

Estufa para combustible fijo sin producción de agua caliente según EN 13240.

4. Nombre, nombre comercial registrado o marca comercial registrada y dirección de contacto del fabricante, tal y como se describe en el artículo 11, apartado 5:

LACUNZA KALOR GROUP S.A.L. , Pol. Ind. Ibarrea s/n 31800 Alsasua (Navarra) (España)

5. Siempre que sea aplicable, nombre y dirección de contacto del apoderado que desempeña las tareas indicadas en el artículo 12, apartado 2:

-

6. El sistema o los sistemas para la evaluación y verificación de la constancia de las prestaciones del producto de construcción, mencionadas en el anexo V:

Sistema 3

7. En el caso de que la declaración de prestaciones esté relacionada con un producto de construcción sujeto a una norma armonizada:

el organismo RRF designado, registrado con el número 1625, ha realizado con arreglo al sistema 3 un examen de tipo y ha proporcionado el informe de prueba n.º RRF-40 16 4280.

8. En el caso de que la declaración de prestaciones esté relacionada con un producto de construcción para el que se ha emitido una evaluación técnica europea:

-

9. Prestación declarada:

La norma armonizada	EN 13240:2001/A2 ;2004/AC :2007
Características esenciales	Prestaciones Leña
Seguridad contra incendios	
Resistencia al fuego	A1
Distancia a materiales inflamables	Distancia mínima en mm Parte posterior: 520 Borde: 600
Riesgo de caída de brasas incandescentes	Conforme
Emisión de productos de combustión	CO: 0,10 % (13 % O ₂)
Temperatura de la superficie	Conforme
Seguridad eléctrica	-
Limpieza sencilla	Conforme
Presión máxima de funcionamiento	-
Temperatura del gas residual a potencia nominal	240 °C
Resistencia mecánica (carga máxima de la chimenea)	No determinada
Potencia nominal	9 kW
Rendimiento	80 %

10. Las prestaciones del producto descrito en los puntos 1 y 2 son conformes con las prestaciones declaradas en el punto 9.

Esta declaración de prestaciones se emite bajo la exclusiva responsabilidad del fabricante mencionado en el punto 4.

T. Gehem

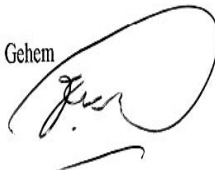

01/06/2016 Alsasua

José Julián Garciandia Pellejero
Director Gerente













En el marco de la mejora continua de nuestros productos, las especificaciones del aparato suministrado pueden variar de aquellas descritas en este manual, sin necesidad de previo aviso.



LACUNZA KALOR GROUP S.A.L.
Pol. Ind. Ibarrea s/n
31800 Alsasua, Navarra
España

Tel: (0034) 948 56 35 11
Fax: (0034) 948 56 35 05
Email: comercial@lacunza.net
Web: www.lacunza.net



Seguridad

-  ¡Atención! Siga las instrucciones de seguridad del fabricante al pie de la letra.
-  Lea atentamente las instrucciones para la instalación, uso y mantenimiento del aparato antes de ponerlo en funcionamiento.
-  La instalación del aparato debe cumplir con todas las normativas y regulaciones vigentes en su país de residencia.
-  El aparato debe cumplir con todas las disposiciones locales y las disposiciones que tengan relación con normativas nacionales o europeas.
-  Haga instalar preferiblemente su aparato por un instalador certificado. Este podrá informarle de todas las disposiciones y normativas vigentes.
-  Este aparato se ha diseñado para fines de calefacción. ¡Todas las superficies del mismo, incluyendo el cristal y el tubo de conexión, pueden alcanzar temperaturas muy elevadas (más de 100 °C)! Para manipular el aparato cuando esté en funcionamiento, utilice una "mano fría" o guantes protectores contra el calor.
-  Asegúrese de que existe suficiente protección cuando haya niños, minusválidos, ancianos o animales cerca del aparato.
-  Se deben respetar estrictamente las distancias de seguridad hasta el material inflamable.
-  Evite colocar cortinas, prendas, ropa lavada u otros materiales inflamables sobre el aparato o en las cercanías del mismo.
-  Cuando el aparato esté en funcionamiento, no utilice sustancias inflamables o explosivas cerca del mismo.
-  Evite incendios en la chimenea haciéndola limpiar periódicamente. No deje la puerta abierta mientras el fuego esté encendido.
-  En caso de incendio en la chimenea: cierre las entradas de aire del aparato y llame a los bomberos.

-  En el caso de que el cristal de su aparato se haya roto o agrietado, deberá reemplazar el cristal antes de volver a utilizar el aparato.
-  No fuerce la puerta, evite que los niños tiren de la puerta cuando ésta esté abierta, no se apoye ni se sienta nunca en la puerta cuando esté abierta ni ponga objetos pesados sobre ella.
-  Mantenga la habitación donde se coloque el aparato bien ventilada. Si la ventilación es insuficiente, la combustión no será completa, lo que podría liberar gases tóxicos en la habitación. Consulte la sección "Condiciones de instalación" para saber más sobre la necesidad de ventilación.

Condiciones de instalación

Condiciones generales

- ▶ El aparato debe conectarse a una chimenea en buen estado.
- ▶ Para realizar la conexión, consulte el anexo «Especificaciones técnicas».
- ▶ Infórmese en su departamento local de bomberos y / o en su compañía aseguradora sobre posibles requisitos y normativas.

Chimenea

La chimenea es necesaria para:

- ▶ La evacuación de los gases inflamables, mediante el tiro natural.
 -  El aire caliente que se encuentra en el interior de la chimenea es más ligero que el aire exterior. Esto provoca que el aire se eleve.
- ▶ La succión del aire, necesaria para la combustión del combustible dentro del aparato.

Una chimenea en mal estado puede ocasionar el retorno de los gases al abrir la puerta del aparato. Los daños producidos por el retorno de gases están excluidos de la garantía.

-  No conecte varios aparatos a la misma chimenea (por ejemplo, conectar además del

aparato, una caldera de calefacción central), a menos que las normativas locales o nacionales así lo permitan. En el caso de dos conexiones, asegúrese de que la diferencia de altura entre las conexiones es de al menos 200 mm.

Su instalador podrá asesorarle sobre las normativas de seguridad de la chimenea. Consulte la Normativa Europea EN13384 para hacer un cálculo adecuado de la capacidad de su chimenea.

La chimenea debe cumplir con las siguientes **condiciones**:

- ▶ La chimenea debe estar fabricada con materiales ignífugos, preferentemente materiales cerámicos o acero inoxidable.

- ▶ La chimenea debe estar herméticamente cerrada y bien limpia, y debe asegurar un tiro suficiente.

i Lo ideal es conseguir un tiro / presión mínima de 15 - 20 Pa durante una carga normal.

- ▶ La chimenea debe ser lo más vertical posible, desde el punto de salida del aparato. Las desviaciones y / o posibles tramos horizontales dificultan la evacuación de los gases inflamables, pudiendo originar acumulaciones de hollín.

- ▶ El interior del tubo no debe ser demasiado grande, para evitar que los gases inflamables se enfríen demasiado rápido y se reduzca la capacidad de tiro.

- ▶ Es aconsejable que la chimenea tenga el mismo diámetro que el cuello de conexión del aparato.

i Para el diámetro nominal: consulte el anexo "Especificaciones técnicas". Cuando el conducto de humos está bien aislado, el diámetro puede ser algo más grande (como máximo el doble de la sección del cuello de conexión).

- ▶ La sección (superficie) del conducto de humos ha de ser constante en toda su longitud. Los ensanchamientos y (muy especialmente) los estrechamientos pueden obstaculizar la evacuación de los gases inflamables.

- ▶ Al aplicar la caperuza o sombrerete sobre la chimenea: evite que la caperuza estreche la salida de la chimenea o que obstaculice la liberación de gases de combustión.

- ▶ La chimenea debe desembocar en una zona del tejado que no esté obstaculizada por edificios adyacentes, árboles cercanos u otros obstáculos.
- ▶ La parte de la chimenea situada fuera de la vivienda debe estar aislada.
- ▶ La chimenea debe tener una altura mínima de 4 metros.
- ▶ Puede seguir esta sencilla regla: 60 cm sobre la parte más alta del tejado.
- ▶ Si el caballete del tejado está situado a más de 3 metros de la salida de la chimenea: siga las medidas indicadas en la siguiente imagen. A = el punto más alto del tejado dentro de una distancia de 3 metros.

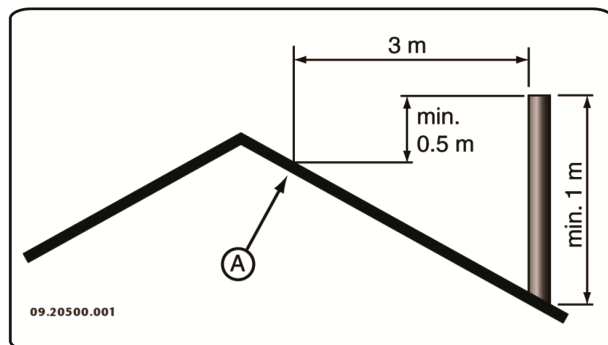

Ventilación de la habitación

Para que la combustión sea adecuada, el aparato necesita aire (oxígeno). Este aire entra por las tomas de aire regulables y procede del espacio en el que está situado el aparato.

⚠ Si la ventilación es insuficiente, la combustión no será completa, lo que podría liberar gases tóxicos en la habitación.

Una regla sencilla es que la entrada de aire debe ser de 5,5 cm²/kW. Se necesita ventilación adicional en los siguientes casos:

- ▶ Cuando el aparato está en un espacio bien aislado.
- ▶ Cuando existe ventilación mecánica en el espacio, p. ej., un sistema de extracción de aire central o una campana extractora en una cocina abierta.

Para una ventilación adicional, puede instalar una rejilla de ventilación en el muro exterior.

Procure que otros aparatos de aire caliente (como secadoras, aparatos de calefacción o calefactores de

baño) tengan su propio acceso de aire exterior, o que estén apagados mientras el aparato está funcionando.



Otra solución es conectar el aparato a una toma de aire exterior. El aparato incluye un set de conexión para este fin. En este caso no necesitará ventilación adicional.

Suelo y paredes

El suelo sobre el cual se coloca el aparato debe tener una capacidad de carga suficiente. El peso del aparato se encuentra en el anexo "Especificaciones técnicas".



Proteja los suelos inflamables instalando una placa ignífuga que los aisle de la radiación de calor. Consulte el anexo "Distancia a materiales inflamables".



Retire los materiales inflamables como el linóleo, las alfombras, etc. de debajo de la placa ignífuga.



Mantenga siempre una distancia de seguridad entre el aparato y materiales inflamables tales como paredes de madera y muebles.



Tenga en cuenta que el tubo de conexión también irradia calor. Procure que haya siempre suficiente distancia o protección entre el tubo de conexión y los materiales inflamables.

La regla de tres para un tubo sencillo es dejar una distancia equivalente a tres veces el diámetro. En caso de que el tubo lleve un revestimiento protector, esta distancia puede reducirse a una vez el diámetro.



Las alfombras deben colocarse a una distancia mínima de 80 cm del fuego.



Proteja los suelos inflamables delante de la estufa instalando una placa protectora ignífuga para protegerlo contra la posible caída de cenizas. Dicha placa protectora debe cumplir con las regulaciones nacionales vigentes.



Encontrará las medidas de la placa protectora ignífuga en el anexo "Distancia de materiales inflamables".



Para más requisitos de seguridad contra incendios, consulte el anexo "Distancia de materiales inflamables".

Descripción del producto

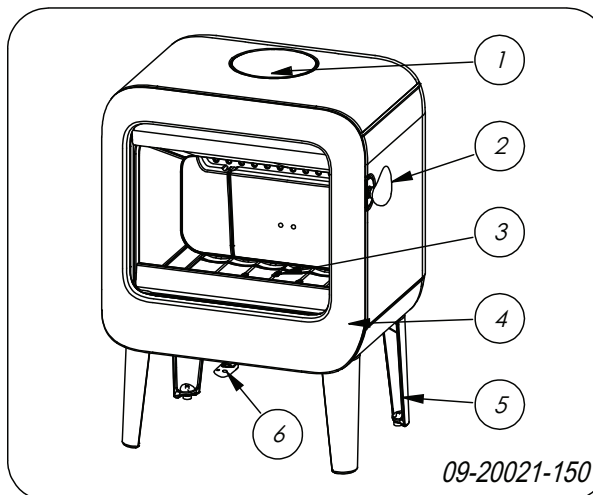

1. Cuello de conexión
2. Bloqueo
3. Base de fuego
4. Puerta
5. Pata
6. Regulador de tiro

Cierre de las puertas y mano fría

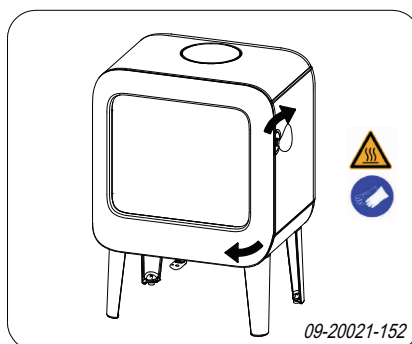

El aparato viene con el pestillo de cierre instalado. La puerta se abre girando el pestillo en el sentido de las agujas del reloj. Como el pestillo de cierre se calienta con el uso, se suministra un guante para proteger la mano. Además, el pestillo puede ser liberado del dispositivo y por lo tanto ser utilizado como "mano fría".

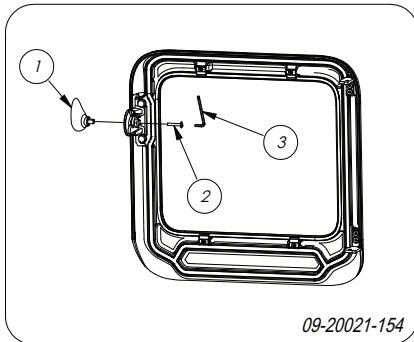

1. Abra la puerta del aparato.
2. Retire el perno (2) por medio de una llave Allen (3).
3. Retire el pestillo (1) de la puerta.
4. Conserve el tornillo (2) si desea montar de nuevo el pestillo.

Instalación

Preparación general

- ▶ Nada más recibir el aparato, compruebe que no esté dañado (por ejemplo, durante el transporte) y que no tenga defectos. La parte inferior del aparato está atornillada sobre un palet.
- ⚠ Si detecta daños (producidos en el transporte) o defectos en el aparato, no lo utilice y póngase en contacto con su distribuidor.
- ▶ Retire los componentes desmontables (placas refractarias, parrilla, placa superior, cajón cenicero) del aparato antes de proceder a la instalación.
- i** Quitando estos componentes desmontables, le será más fácil manipular y mover el aparato sin dañarlo.
- ⚠ Fíjese en la posición original de estos elementos antes de retirarlos, para poder volver a colocarlos en la posición correcta.

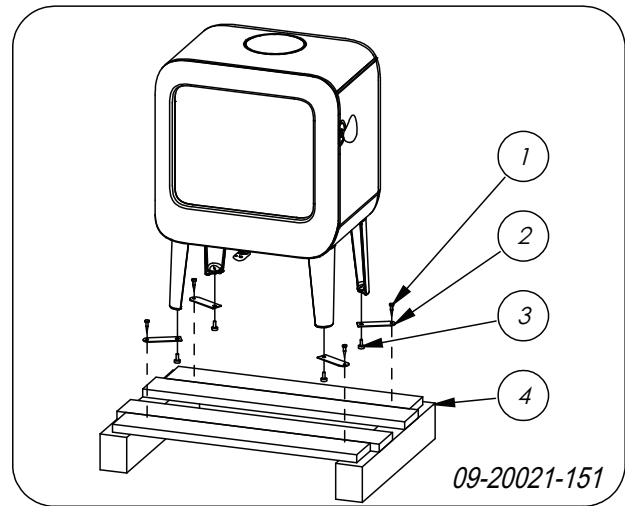

1. Retire el aparato del palet (4) desatomillando los (1) tornillos.
2. Retire las fijaciones (2) girando las patas niveladoras (3).
3. Vuelva a montar las patas niveladoras (3).

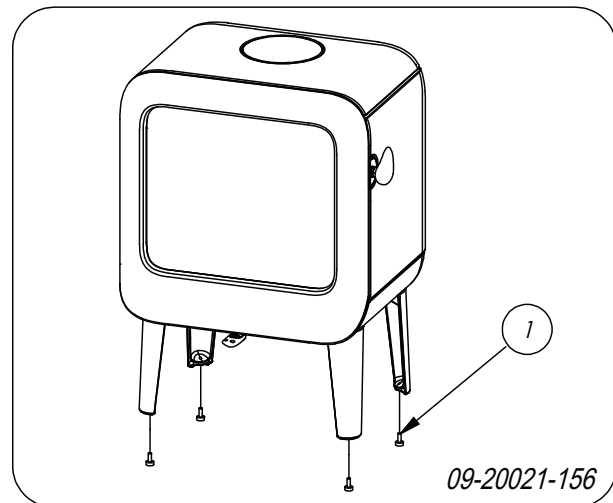

4. Abra la puerta; véase la siguiente imagen.

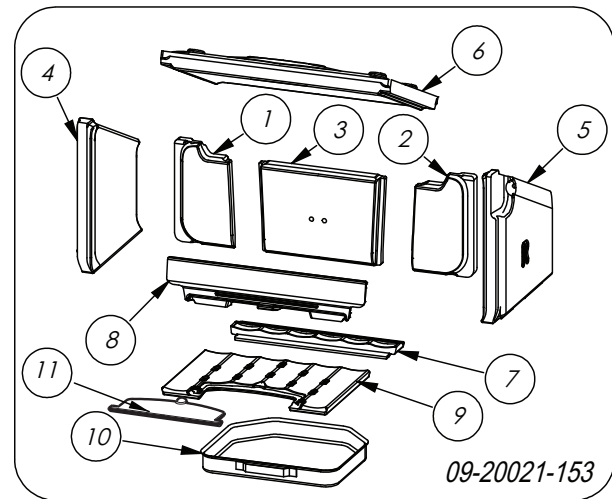
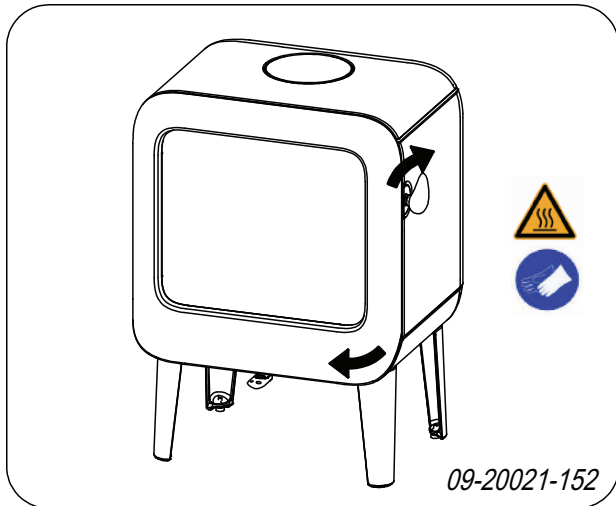

5. Retire las placas refractarias; vea la siguiente imagen.

- a. Gire ligeramente el deflector de humos (6) hacia la izquierda.
- b. Retire la placa refractaria (4).
- c. Gire ligeramente el deflector de humos (6) hacia la derecha.
- d. Retire la placa refractaria (5).
- e. Retire el deflector de llama (6).
- f. Retire las placas refractarias 1, 2 y 3.
- g. Retire el salva-leña (8).
- h. Retire la trampilla de limpieza (11).
- i. Retire la parrilla (9) y la (7).
- j. Retire el cajón cenicero (10).

i Las placas de vermiculita tienen un peso muy ligero y en el momento de la compra tienen un color ocre. Estas placas aíslan la cámara de combustión del aparato, favoreciendo así la combustión.

Componentes interiores desmontables

- 01 placa posterior izquierda
- 02 placa central derecha
- 03 placa central posterior
- 04 placa refractaria izquierda
- 05 placa refractaria derecha
- 06 deflector de llama
- 07 base de fuego posterior
- 08 rejilla
- 09 base de fuego delantera
- 10 cajón cenicero
- 11 trampilla de limpieza

Preparación de la conexión a la chimenea

Al conectar el aparato a la chimenea, puede optar entre realizar la conexión en la **parte superior** o en la **parte posterior** del aparato.

Conexión en la parte superior

El aparato se suministra de serie con el cuello de conexión montado para una conexión en la parte superior; véase la siguiente imagen.

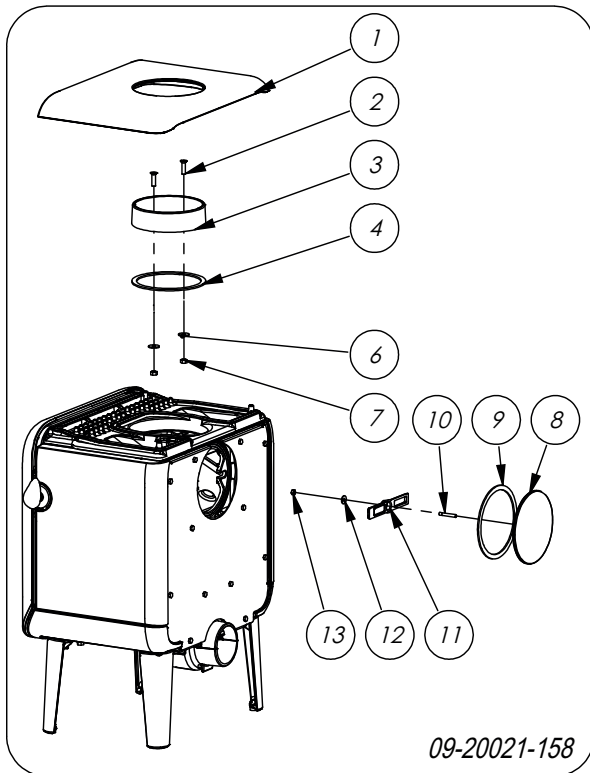

Conexión en la parte posterior

Para la conexión en la parte posterior se debe cambiar la posición del cuello de conexión. El cuello de conexión está fijado con 2 tuercas M8 (llave 13). Proceda de la siguiente manera:

Desmontaje (véase el dibujo anterior)

1. Retire el deflector de llama.
2. Desmonte la tapa (8) de la pared posterior aflojando la tuerca (13) y retirando la abrazadera (12).
3. Retire la tapa (8) y el sellado (9).

! Compruebe que la cinta de sellado no está dañada en la superficie de contacto. Sustituya la cinta de sellado si está dañada.

4. Desmonte el cuello de conexión (3) aflojando los tornillos (2).
5. Retire el cuello de conexión (3), el sellado (4), los elementos de fijación (2, 6, 7).

! Compruebe que la cinta de sellado no está dañada en la superficie de contacto. Sustituya la cinta de sellado si está dañada.

Montaje (véase el dibujo a continuación)

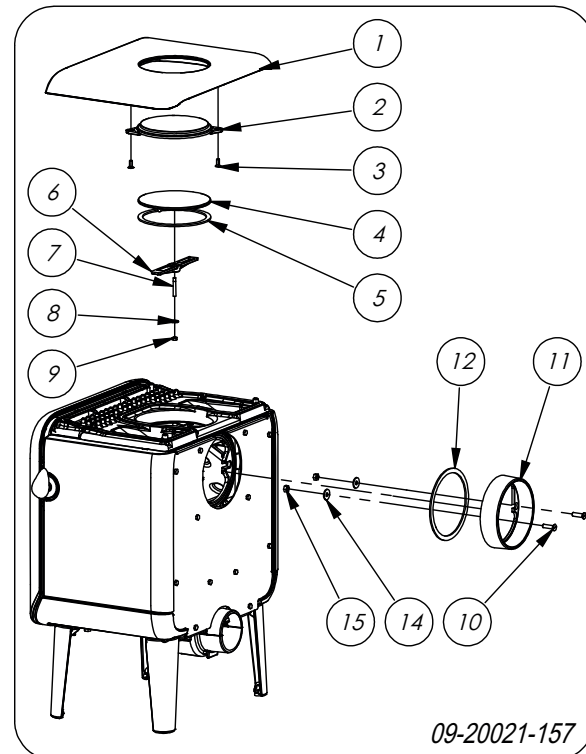

1. Retire la placa superior (1).
2. Coloque el embellecedor suministrado (2) con sus elementos de fijación (3).
3. Monte la tapa (4) y el sellado (5) con los elementos de fijación (6, 7, 8, 9).
4. Coloque la placa superior (1) con el embellecedor montado (2) en el aparato.
5. Monte el cuello de conexión (11), el sellado (12) con los elementos de fijación (10, 14, 15) en la pared posterior

Preparación de la toma de aire exterior.

Si el aparato está situado en una habitación que cuenta con una ventilación insuficiente, puede conectar la toma de aire exterior en el aparato.

El tubo de suministro de aire tiene un diámetro de 100 mm. Si el tubo es recto, éste podrá tener un máximo de 12 metros de longitud. Si se utilizan accesorios como codos, deberá restar a la longitud total (12 metros) 1 metro por cada accesorio utilizado.

Suministro de aire exterior a través de la pared

1. Realice un orificio de conexión en la pared (consulte el anexo "Medidas" para ver la posición exacta del orificio).
2. Conecte herméticamente el conducto de suministro de aire de la pared.

Colocación e instalación

1. Coloque el aparato en un lugar adecuado, sobre una superficie lisa y nivelada. El aparato está equipado con patas regulables que ya se encuentran montadas o que se suministran con el mismo. Utilice estas patas regulables de manera que el aparato se pueda instalar perfectamente nivelado.

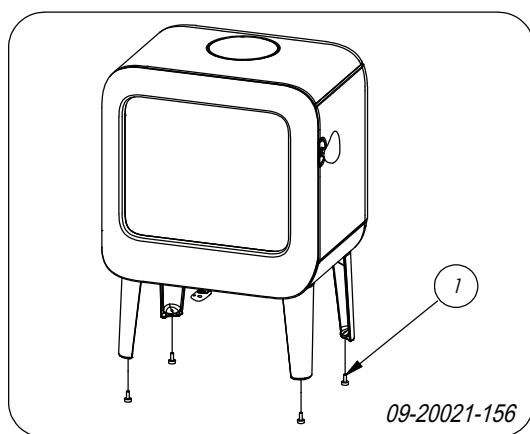

2. Si el aparato se sitúa sobre una superficie resbaladiza, se pueden colocar las cuatro almohadillas antideslizantes en las patas para evitar que se mueva (véase la siguiente imagen).

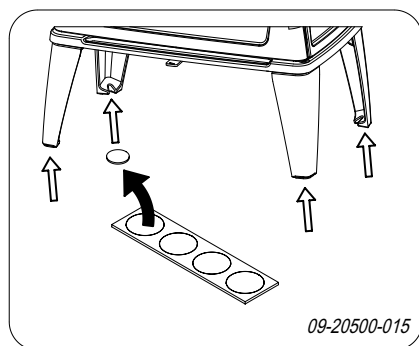

3. Conecte herméticamente el aparato a la chimenea.

4. Para la toma de aire exterior: conecte el suministro del aire exterior al juego de conexión que se ha instalado en el aparato.
5. Vuelva a colocar los elementos desmontados en el aparato.

 No encienda nunca el aparato sin las placas refractarias.

El aparato ya está listo para su uso.

Uso

Primer uso

Cuando utilice el aparato por primera vez, déjelo encendido a fuego lento durante algunas horas. De este modo la pintura anticorrosiva se endurecerá. Esto podría producir algo de humo y olores desagradables. Ventile la habitación abriendo puertas y ventanas.

Combustible

Este aparato únicamente es apto para quemar madera natural serrada, cortada y suficientemente seca.

No utilice otros combustibles, ya que éstos podrían dañar seriamente el aparato.

No utilice los combustibles que aparecen a continuación, no sólo porque contaminan el medio ambiente, sino porque además ensucian el conducto de humos, pudiendo llegar a ocasionar incendios en el mismo:

- ▶ Maderas tratadas como maderas de desecho, maderas pintadas, maderas impregnadas, maderas conservadas, multiplex y aglomerado.
- ▶ Plástico, papel usado y residuos domésticos.

Leña

- ▶ Utilice preferentemente maderas duras como roble, haya, abedul y madera de árboles frutales. Esta madera quema más lentamente y con menos llama. Las maderas de coníferas contienen más resina, queman más rápido y producen más chispas.
- ▶ Utilice maderas secas con un porcentaje máximo de humedad del 20%. Para ello, las maderas deben dejarse secar al menos 2 años. La madera con un porcentaje de humedad del 20% produce 4,2 kWh

por kg de madera. La madera con un porcentaje de humedad del 15% produce 4,4 kWh por kg de madera. La madera fresca cortada tiene un porcentaje de humedad del 60% y solo produce 1,6 kWh por kg de madera.

- ▶ Tale y corte las maderas cuando todavía están verdes. La madera verde se corta más fácilmente, mientras que la madera cortada seca mejor y más rápido. Almacene la madera bajo techo, en un lugar donde circule libremente el viento.
- ▶ No utilice maderas húmedas. Las maderas húmedas no producen calor debido a que la energía se pierde al evaporarse la humedad. Esto produce acumulaciones de hollín en la puerta del aparato y en la chimenea. El vapor de agua se condensa en el aparato y se filtra al exterior a través de las juntas, pudiendo ocasionar manchas negras en el suelo. Además, el vapor de agua podría condensarse en la chimenea, formando creosota. La creosota es una sustancia muy inflamable y puede originar incendios en la chimenea.

Encendido

Compruebe que la chimenea tiene tiro suficiente encendiendo una bola de papel de periódico sobre el deflector de humos. Una chimenea fría tendrá un tiro insuficiente, lo que ocasiona la entrada de humo en la habitación. Encendiendo el aparato del modo que le indicamos a continuación, evitará este problema.

1. Coloque dos leños de tamaño medio-grande cruzados entre sí.
2. Coloque sobre los leños dos o tres capas de leña más fina de forma entrecruzada.
3. Coloque una pastilla de encendido entre la leña fina y enciéndala siguiendo las instrucciones que vienen en el paquete de la misma.

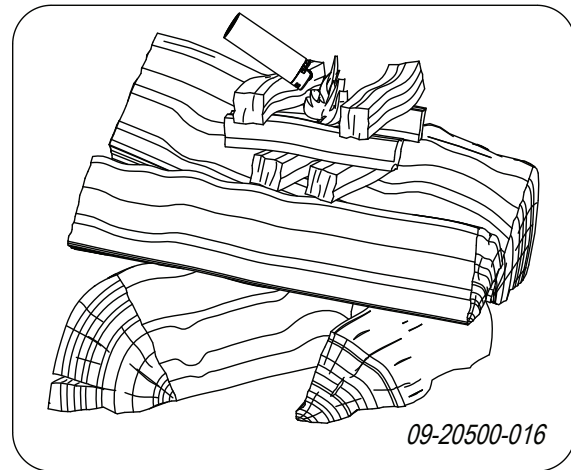

4. Cierre la puerta del aparato y abra la entrada de aire principal y la entrada de aire secundaria del aparato; véase la siguiente imagen.
5. Deje que el fuego arda intensamente hasta que quede una capa de brasas vivas. Introduzca la siguiente carga de leña en el aparato; consulte el apartado "Alimentar con leña".

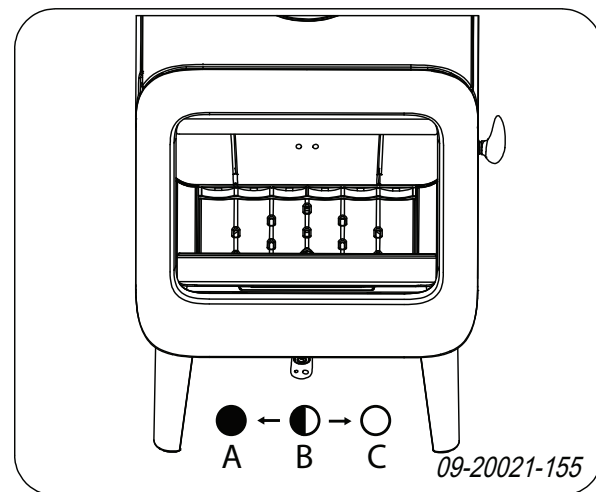

C:

Entrada de aire principal abierta (durante el encendido)

Entrada de aire secundaria abierta (aclaramiento del cristal)

Entrada de aire para postcombustión abierta

B:

Entrada de aire secundaria abierta (aclaramiento del cristal)

Entrada de aire para postcombustión abierta

A:

Entrada de aire para postcombustión abierta
(no cerrar completamente para conseguir una buena combustión)

Alimentar con leña

Una vez que haya seguido las instrucciones para el encendido:

1. Abra despacio la puerta del aparato.
2. Reparta las brasas por la base de fuego de manera homogénea.
3. Coloque varios leños sobre las brasas.

Apilado suelto

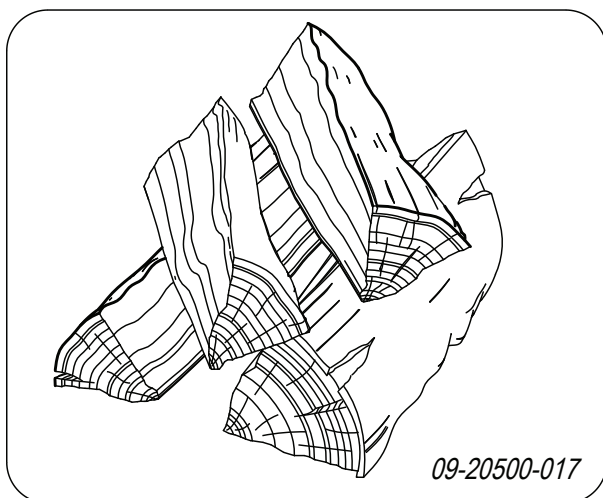

Apilando los leños de manera suelta, la leña se quema mucho más rápido, ya que el oxígeno puede llegar a todas las partes de la madera. Utilice un apilamiento suelto si quiere que el fuego prenda rápidamente.

Apilamiento compacto

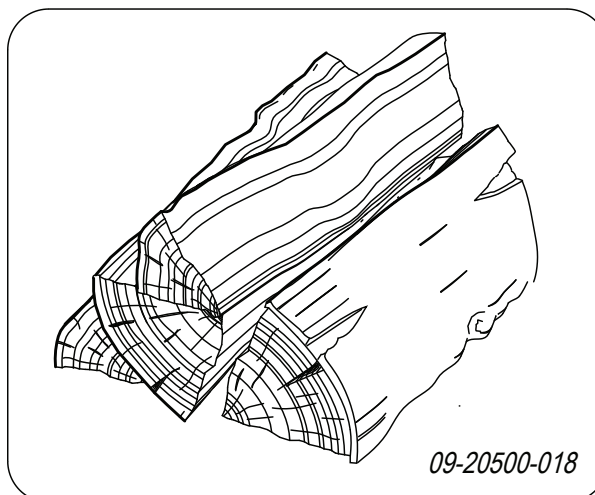

Apilando los leños de manera compacta, la leña se quema más lentamente, ya que el oxígeno no puede llegar a todas las áreas de la madera. Utilice un apilamiento compacto si desea mantener el fuego encendido durante mucho tiempo.

4. Cierre la puerta del aparato.
5. Cierre la entrada de aire principal y deje abierta la entrada secundaria.



Cargue el aparato hasta un máximo equivalente a un tercio de su capacidad.

Cantidad máxima de madera

Para poder mantener la potencia nominal de la caldera, hay que rellenarla cada 45 minutos. Si en cada recarga introduce menor cantidad de madera, podrá rellenar con más frecuencia. Cada caldera está diseñada para trabajar con una determinada cantidad máxima de madera. Si introduce una cantidad de madera superior, aumentará la emisión de calor. Si eso ocurre, la caldera puede sufrir una sobrecarga de trabajo y se puede estropear.

Cantidad máxima permitida de combustible para madera con un porcentaje de humedad del 15%:

- STELAR 7 KW tiene una carga máxima de 1,5 kg de madera cada 45 minutos.
- STELAR 9 KW tiene una carga máxima de 1,5 kg de madera cada 45 minutos.

Cargue madera en la cámara de combustión hasta un máximo de un tercio de su volumen, y no sobrepase nunca las aperturas de la entrada de aire secundaria.

Regulación del aire de combustión

El aparato tiene una única toma de aire que regula tanto el aire principal como el secundario. Cuando la toma de aire se encuentra en posición C, las entradas de aire principal y secundario están abiertas. A medida que se cierra la toma de aire, se va cerrando la entrada de aire principal y, a continuación, la entrada de aire secundario. Cuando la toma de aire se encuentra completamente cerrada en la posición A, queda una pequeña abertura de aire para la poscombustión bajo el deflector de llama.

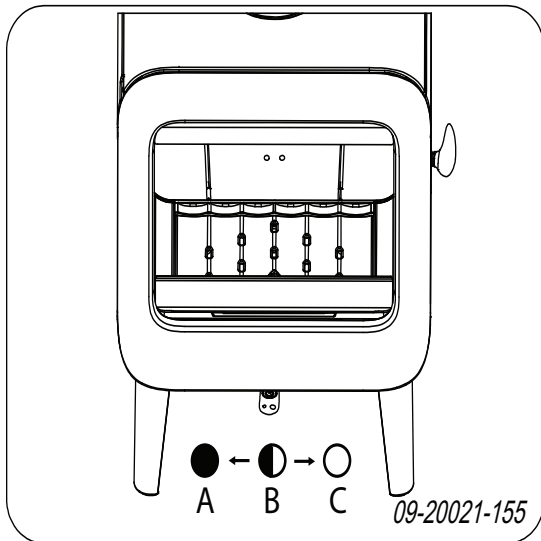

La entrada de aire principal regula el aire que pasa bajo la parrilla (1).

La entrada de aire secundaria regula el aire delante del cristal (air-wash) (2).

La pared trasera tiene orificios de aire permanentes (3) debajo del deflector de llama que aseguran la poscombustión.

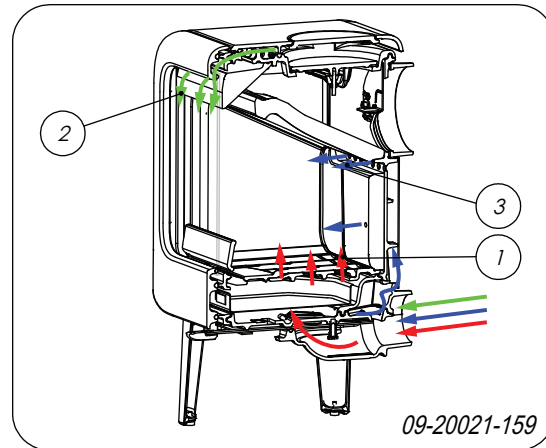

Consejos

- ⚠ No deje la puerta abierta mientras el fuego esté encendido.
- ⚠ Encienda un fuego vivo de vez en cuando.

Si tiene el aparato calentando a fuego lento durante mucho tiempo, podrían formarse depósitos de alquitrán y creosota dentro de la chimenea. La carbonilla y la creosota son materiales muy inflamables. Si se producen demasiados sedimentos de estos materiales, pueden inflamarse si se alcanzan repentinamente altas temperaturas. Encendiendo de vez en cuando fuegos intensos, se eliminan los posibles restos de carbonilla y creosota. Además si el fuego es demasiado débil puede acumularse alquitrán en el vidrio y en la puerta del aparato.

Por ello, en caso de una temperatura exterior suave es preferible dejar que el aparato caliente a fuego fuerte durante unas horas que dejarlo calentar a fuego lento durante mucho tiempo.

- ▶ Regular la entrada de aire con el regulador de tiro.
- i** La entrada de aire airea no solo el fuego, sino el cristal del aparato, evitando así la acumulación de suciedad.
- ▶ Abra la toma de aire principal si la entrada de aire por la secundaria es insuficiente, o si quiere avivar el fuego.
- ▶ Introducir regularmente pequeñas cantidades de leña es mejor que agregar muchos bloques al mismo tiempo.

Extinción del fuego

Deje de añadir combustible y que el fuego se vaya apagando por sí mismo. No intente sofocar el fuego reduciendo la entrada de aire: podrían liberarse gases tóxicos. Deje que el fuego se consuma por sí mismo. Vigile el fuego hasta que éste esté bien apagado. Una vez que el fuego se haya extinguido completamente, podrá cerrar todas las entradas de aire.

Eliminar la ceniza

Cuando se quema leña en el aparato, siempre queda una pequeña cantidad de cenizas. Este lecho de cenizas no solo es un buen aislante para la base de fuego del aparato, sino que además favorece la combustión. Así que puede dejar una capa fina de cenizas en el suelo del aparato.

No obstaculice la entrada de aire situada en el suelo de la chimenea ni deje que se acumule ceniza en la parte posterior de las placas de hierro. Para ello, elimine de forma periódica el exceso de cenizas.

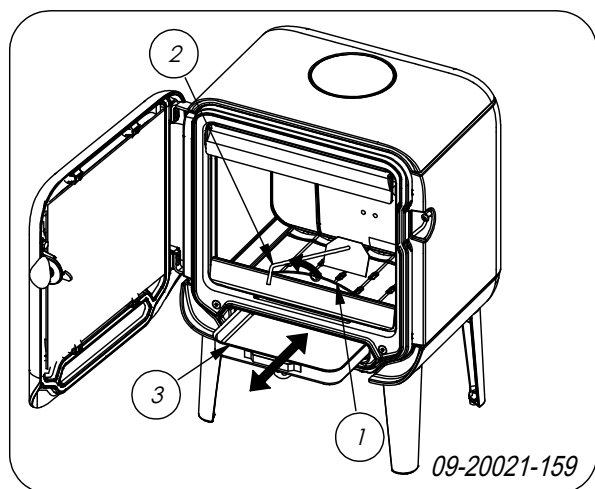

1. Abra la puerta del aparato.
2. Utilice el recogedor para abrir el cajón cenicero (1).
3. Utilice el recogedor para sacudir el exceso de ceniza y para que esta caiga al cajón cenicero.
4. Retire y vacíe el cajón cenicero (3) con ayuda del guante suministrado.
5. Vuelva a colocar el cajón cenicero en su sitio y cierre la puerta del aparato.

Nieblas y brumas

Las nieblas y las brumas en el exterior pueden dificultar la salida de los gases inflamables por la chimenea. Éstas pueden hacer que el humo baje por el conducto y ocasione olores. En condiciones de nieblas o brumas, le recomendamos que no utilice el aparato a menos que sea realmente necesario.

Posibles problemas

Consulte el anexo "Diagnóstico de problemas" para solucionar posibles problemas durante la utilización del aparato.

Mantenimiento

Siga las instrucciones de mantenimiento que se describen en esta sección para mantener su aparato en buen estado.

Chimenea

En muchos países, la ley obliga a revisar y llevar un mantenimiento regular de las chimeneas.

- ▶ Al principio de la temporada de calefacción: haga limpiar la chimenea por un deshollinador cualificado.
- ▶ Durante la temporada de calefacción y si la chimenea no se ha utilizado durante un largo período de tiempo: haga que un técnico cualificado controle los niveles de hollín.
- ▶ Al final de la temporada de calefacción: cierre la chimenea mediante una bola de papel de periódico.

Limpieza y mantenimiento periódico

 No limpie el aparato cuando éste todavía está caliente.

- ▶ Limpie el exterior del aparato con un paño seco que no suelte pelusas.

Al final de la temporada de fríos, limpie muy bien el interior del aparato:

- ▶ Para ello, retire primero las placas refractarias. En el capítulo "Instalación" encontrará instrucciones sobre cómo extraer y colocar las placas

refractarias.

- ▶ También puede limpiar los conductos de aire.
- ▶ Retire y limpie el deflector de humos de la parte superior del aparato.

Comprobar las placas refractarias

Las placas refractarias son consumibles sometidos a un gran desgaste. Las placas refractarias de vermiculita son frágiles. Tenga cuidado de no golpear las placas refractarias con los leños. Revise regularmente las placas refractarias y sustitúyalas si fuera necesario.

- ▶ En el capítulo "Instalación" encontrará instrucciones sobre cómo extraer y colocar las placas refractarias.



Las placas refractarias aislantes de vermiculita o chamota pueden mostrar pequeñas grietas sin que esto tenga un efecto adverso en su funcionamiento.



Las placas de hierro interiores durarán mucho tiempo si limpia las cenizas acumuladas en su parte posterior con regularidad. Si no retira la acumulación de ceniza de la placa ésta no podrá proyectar el calor correctamente y puede llegar a deformarse o rajarse.



No encienda nunca el aparato sin las placas refractarias.

Limpiar el cristal

Si el cristal se limpia correctamente, la suciedad tarda más en acumularse. Proceda de la siguiente manera:

1. Quite el polvo y la suciedad con un paño seco.
2. Limpie el cristal con un limpiador especial para cristales de estufa:
 - a. Extienda el limpiador con una esponja de cocina, frote la superficie del cristal y déjelo actuar unos minutos.
 - b. Retire la suciedad con un paño húmedo o papel de cocina.
3. Vuelva a limpiar el cristal con su producto limpiacristales habitual.
4. Seque el cristal con un paño seco o con papel de cocina.

- ▶ No utilice productos abrasivos o corrosivos para limpiar el cristal.
- ▶ Utilice siempre guantes para proteger sus manos.



En el caso de que el cristal de su aparato se haya roto o agrietado, deberá reemplazar el cristal antes de volver a utilizar el aparato.



No deje restos del limpiador de cristales para estufas entre el cristal y la puerta de hierro.

Mantenimiento de estufas esmaltadas

Nunca limpie el aparato si todavía está caliente. Utilice un jabón verde suave y agua tibia para limpiar las superficies esmaltadas de la estufa. Utilice la mínima cantidad de agua posible y seque muy bien la superficie para prevenir la corrosión. Nunca utilice lana de acero u otros productos abrasivos. No ponga nunca teteras directamente sobre el esmalte de la estufa; utilice un salvamanteles para evitar daños. Asegúrese de que no caen productos ácidos agresivos sobre los componentes esmaltados.

Engrasado

Aunque los componentes de hierro ya son de alguna manera autoengrasantes, debe lubricar las partes móviles con cierta regularidad.

- ▶ Lubrique las partes móviles (como sistemas de guiado, pasadores de bisagra, pestillos y tomas de aire) con grasa especial para chimeneas, que encontrará en establecimientos especializados

Reparar daños en la pintura

Puede reparar pequeños daños en la pintura con un aerosol de pintura anticorrosiva que podrá adquirir a través de su proveedor habitual.

Reparar la superficie esmaltada

El esmaltado es un proceso artesanal que puede hacer que aparezcan pequeñas diferencias de color y daños en el aparato. Los aparatos son sometidos en la fábrica a un control visual, es decir, el controlador examina desde una distancia de 1 metro, durante 10 segundos, la superficie.

Los eventuales daños que no se advierten serán considerados OK. Junto con el aparato se suministra una pintura especial anticorrosiva con la cual se pueden reparar pequeños daños (del transporte).

Aplique la pintura anticorrosiva en capas finas y deje



secar por completo antes de comenzar a usar el aparato.

- ▶ Algunos colores de esmalte son sensibles a los cambios de temperatura. Por esta razón es posible que el color cambie durante el uso del aparato. Cuando el aparato se haya enfriado, el color original del esmalte vuelve a ser el habitual.
- ▶ Si las superficies esmaltadas alcanzan temperaturas muy elevadas, se pueden producir fisuras. Este es un fenómeno normal y no influye de ninguna manera en el funcionamiento de la estufa.

⚠ Asegúrese de que la estufa no se sobrecarga. En caso de sobrecarga, la temperatura de la superficie aumentará demasiado y se pueden producir daños permanentes en el esmalte.

Revisar sellado

- ▶ Compruebe que la junta de sellado de la puerta cierra correctamente. Este material se deteriora con el tiempo y ha de cambiarse regularmente.
- ▶ Compruebe que el aparato no tenga fugas de aire. Selle posibles rendijas con masilla para estufas.

⚠ Deje que la masilla se endurezca completamente antes de encender el aparato, si no la humedad de la masilla se evaporará y la fuga volverá a abrirse.

Ajustar el cierre de la puerta

Compruebe que la puerta se cierra correctamente. En el caso de que resulte necesario ajustar el cierre de la puerta de forma más ajustada o más suelta, esto se puede hacer cambiando la distancia del bulón de cierre hasta la puerta. Proceda de la siguiente manera:

1. Abra la puerta.
2. Retire el deflector de humos derecho.
3. Afloje la tuerca (1) del interior del aparato.
4. Ajuste el bulón de cierre (2) al interior mediante el uso de una llave Allen.
5. Vuelva a ajustar la tuerca (1).
6. Cierre la puerta.

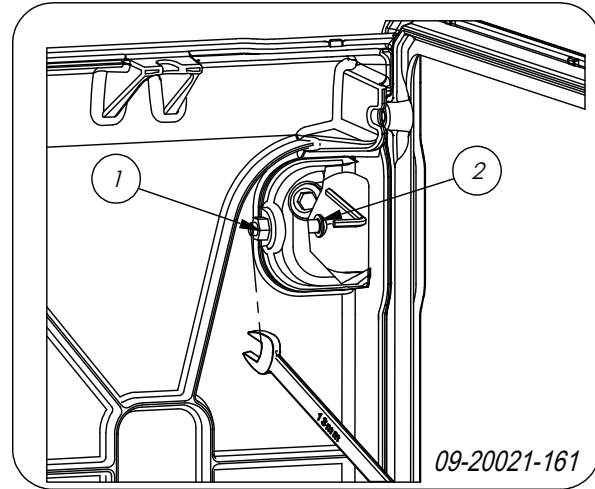

Cambiar el cristal

⚠ En el caso de que el cristal de su aparato se haya roto o agrietado, deberá reemplazar el cristal antes de volver a utilizar el aparato.

Proceda de la siguiente manera:

1. Afloje las cuatro pestañas de sujeción del cristal con las piezas (1) y (2) y retire el cristal (3); véase la siguiente figura.
2. Compruebe las juntas del cristal y, en caso necesario, aplique una nueva cuerda de sellado.
3. Coloque el nuevo cristal en la ranura y atomille las pestañas de sujeción.

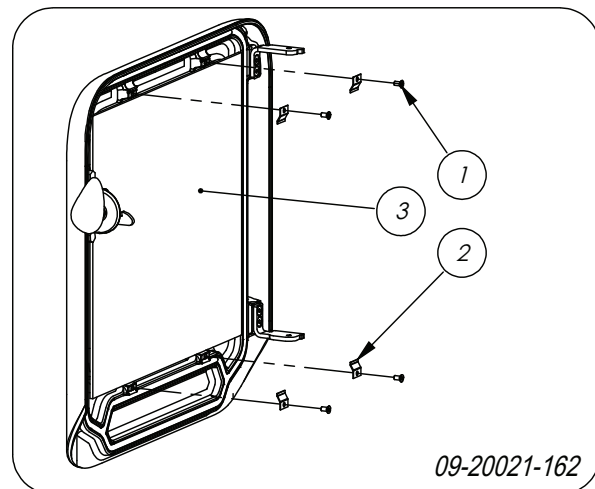

Piezas de recambio STELAR

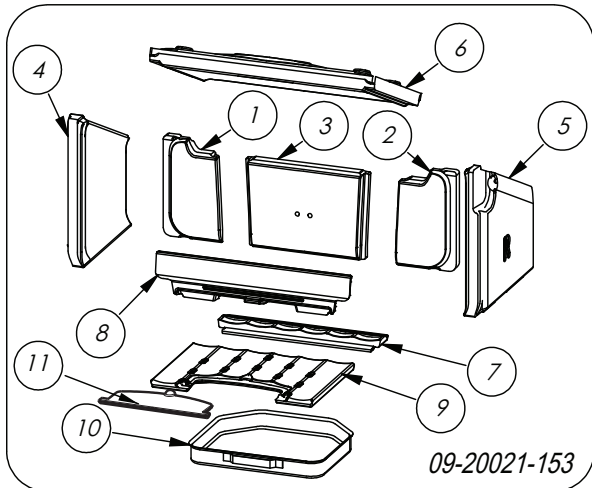

STELAR 70

Pos.	N.º de artículo	Descripción	Cantidad
01	70.77608.000	placa refractaria posterior izquierda	1
02	70.77609.000	placa refractaria posterior derecha	1
03	70.77610.000	placa refractaria posterior central	1
04	70.77606.000	placa refractaria lateral izquierda	1
05	70.77607.000	placa refractaria lateral derecha	1
06	70.77611.000	deflector de llama	1
07	70.56335.021	base de fuego posterior	1
08	70.77471.021	rejilla	1
09	70.66578.021	base de fuego delantera	1
10	70.05216.000	cajón cenicero	1
11	70.05407.021	tapa base de fuego	1

70.26396.000 vidrio

70.26101.041 kit de recambio de sujeción del cristal

70.79870.000 kit de recambio de cable 6 mm

70.79869.000 kit de recambio de cable 8mm

70.79868.000 kit de recambio de cinta autoadhesiva

STELAR 90

Pos.	N.º de artículo	Descripción	Cantidad
01	70.77613.000	placa refractaria posterior izquierda	1
02	70.77614.000	placa refractaria posterior derecha	1
03	70.77610.000	placa refractaria posterior central	1
04	70.77606.000	placa refractaria lateral izquierda	1
05	70.77607.000	placa refractaria lateral derecha	1
06	70.77612.000	deflector de llama	1
07	70.56335.021	base de fuego posterior	1
08	70.77476.021	rejilla	1
09	70.66578.021	base de fuego delantera	1
10	70.05216.000	cajón cenicero	1
11	70.05407.021	tapa base de fuego	1

70.26400.000 vidrio

70.26101.041 kit de recambio de sujeción del cristal

70.79870.000 kit de recambio de cable 6 mm

70.79869.000 kit de recambio de cable 8mm

70.79868.000 kit de recambio de cinta autoadhesiva

Anexo 1: Especificaciones técnicas

Modelo	STELAR 70-72-73-74
Potencia nominal	7 kW
Conexión de la chimenea (diámetro)	150 mm
Peso	110 kg
Combustible recomendado	Leña
Características combustible, longitud máx.	35 cm
Caudal másico de gases residuales	5,2 g/s
Temperatura de los gases residuales en la sección de medición	269°C
Temperatura medida en la salida del aparato	274 °C
Tiro mínimo	12 Pa
Emisiones de CO (13%O ₂)	0,1 %
Emisiones de NOx (13% O ₂)	90 mg/Nm ³
Emisiones de CnHm (13%O ₂)	96 mg/Nm ³
Emisión de partículas	34,6 mg/Nm ³
Emisiones de partículas según la norma NS3058-NS3059	4,17 g/kg
Rendimiento	80 %

Modelo	STELAR 90-92-93-94
Potencia nominal	9 kW
Conexión de la chimenea (diámetro)	150 mm
Peso	150 kg
Combustible recomendado	Leña
Características combustible, longitud máx.	50 cm
Caudal máximo de gases residuales	9,3 g/s
Temperatura de los gases residuales en la sección de medición	240 °C
Temperatura medida en la salida del aparato	215 °C
Tiro mínimo	12 Pa
Emisiones de CO (13%O ₂)	0,10 %
Emisiones de NOx (13% O ₂)	139 mg/Nm ³
Emisiones de CnHm (13%O ₂)	92 mg/Nm ³
Emisión de partículas	29 mg/Nm ³
Emisiones de partículas según la norma NS3058-NS3059	- g/kg
Rendimiento	80 %

Anexo 2: Medidas

STELAR 74

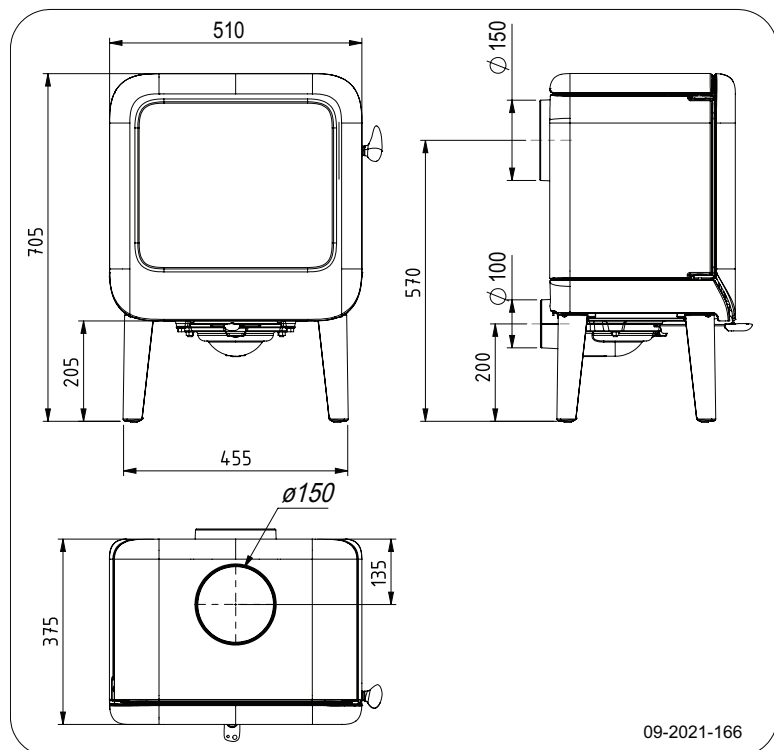

STELAR 72

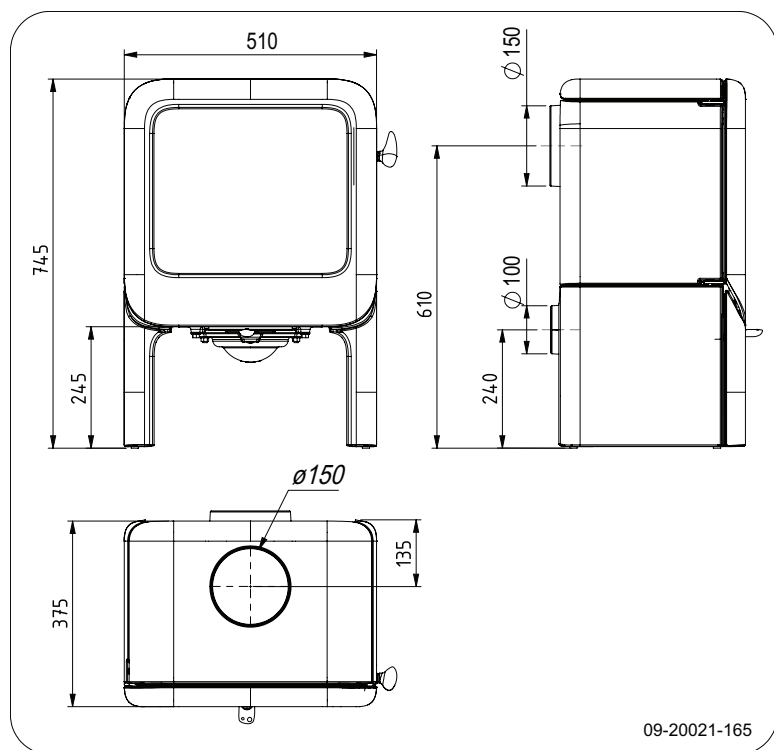

STELAR 73

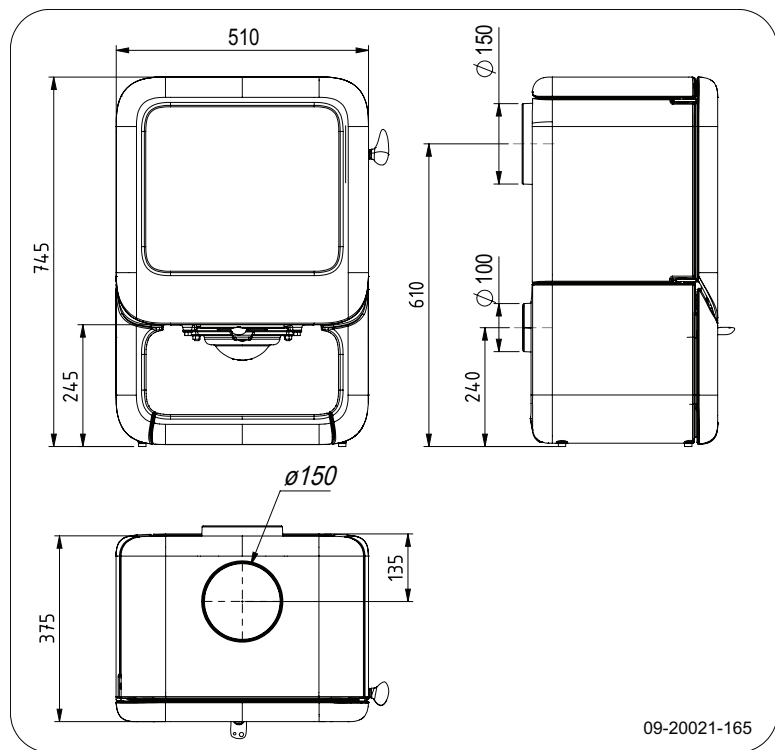

STELAR 70

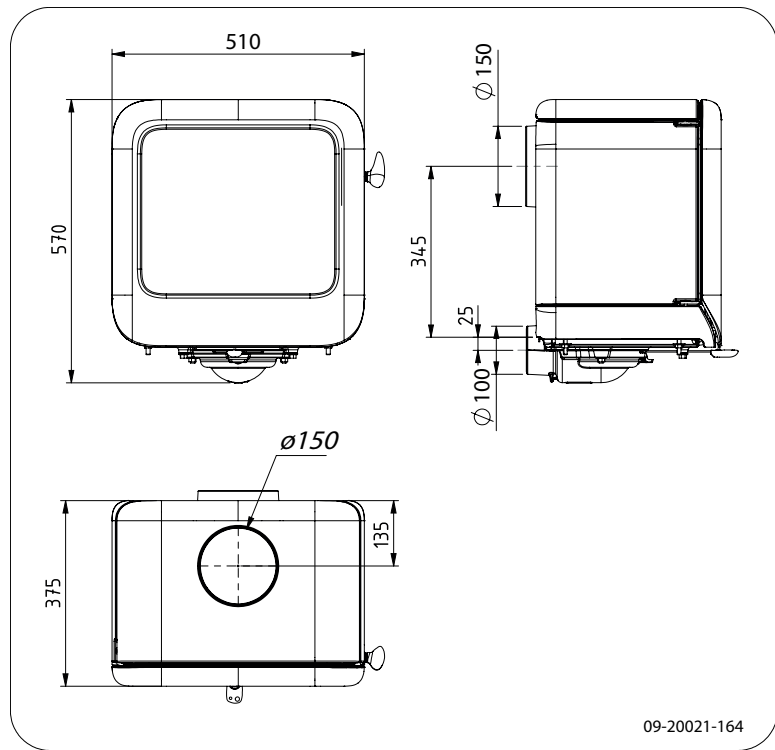

STELAR 94

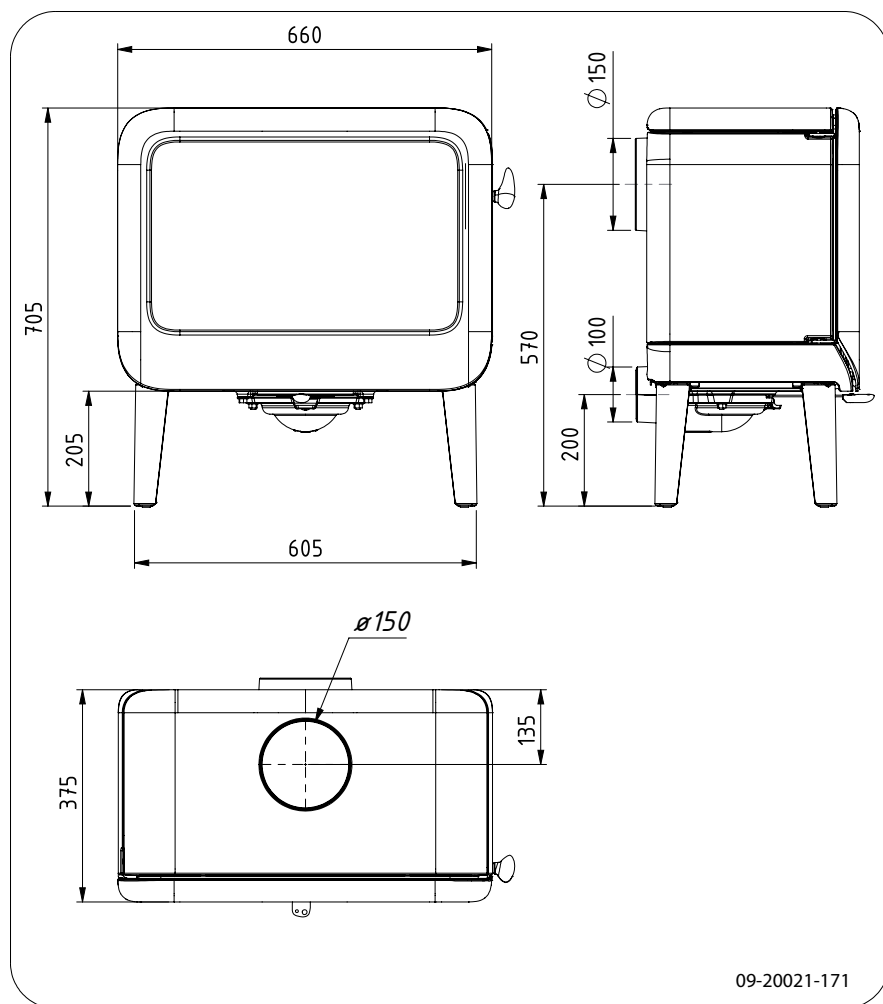

STELAR 90

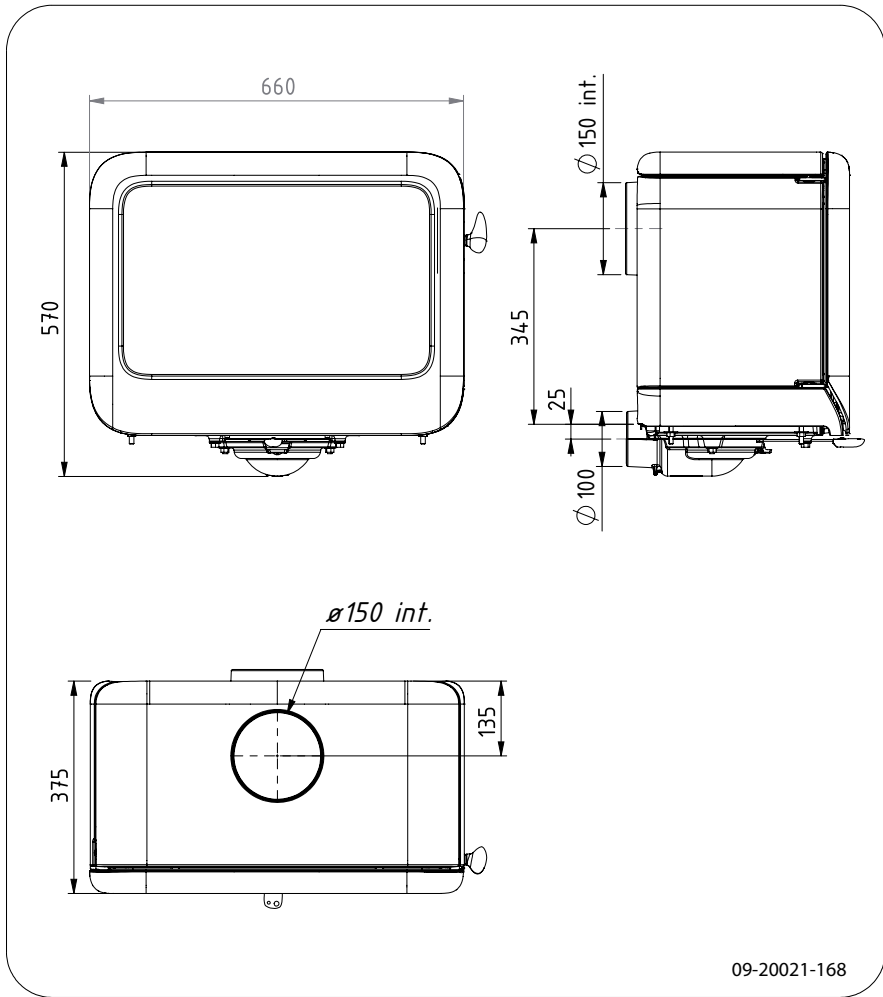

STELAR 92

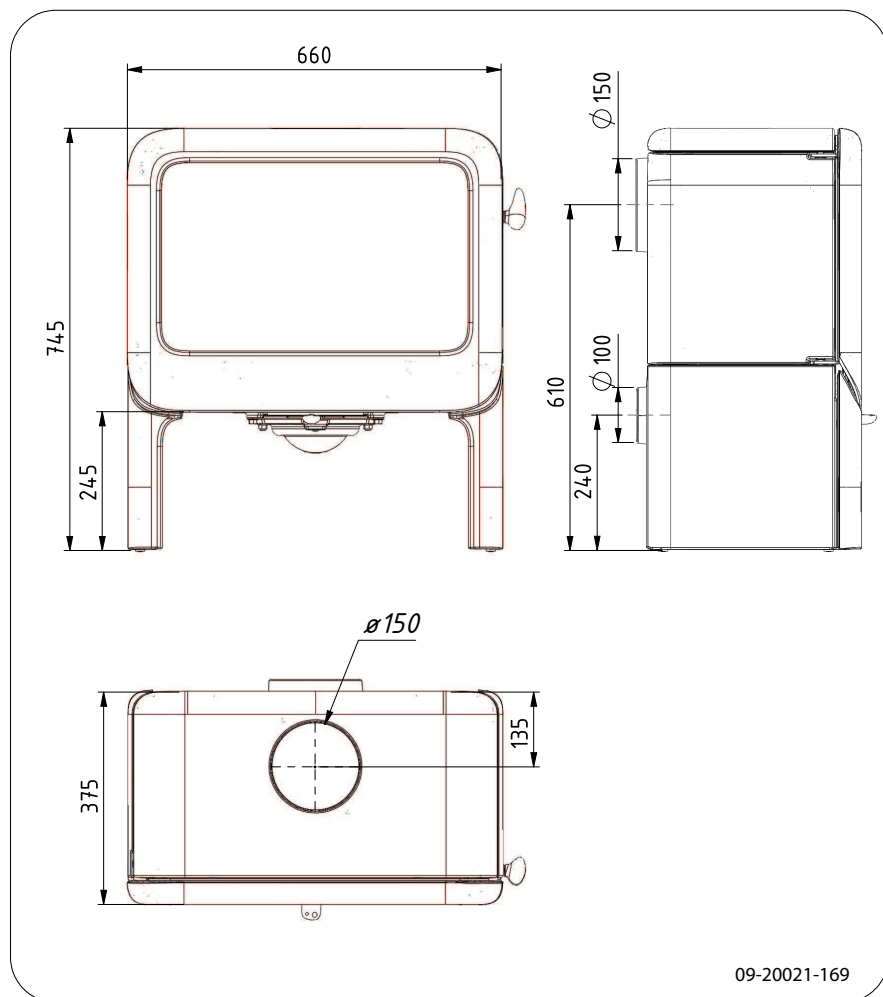

STELAR 93

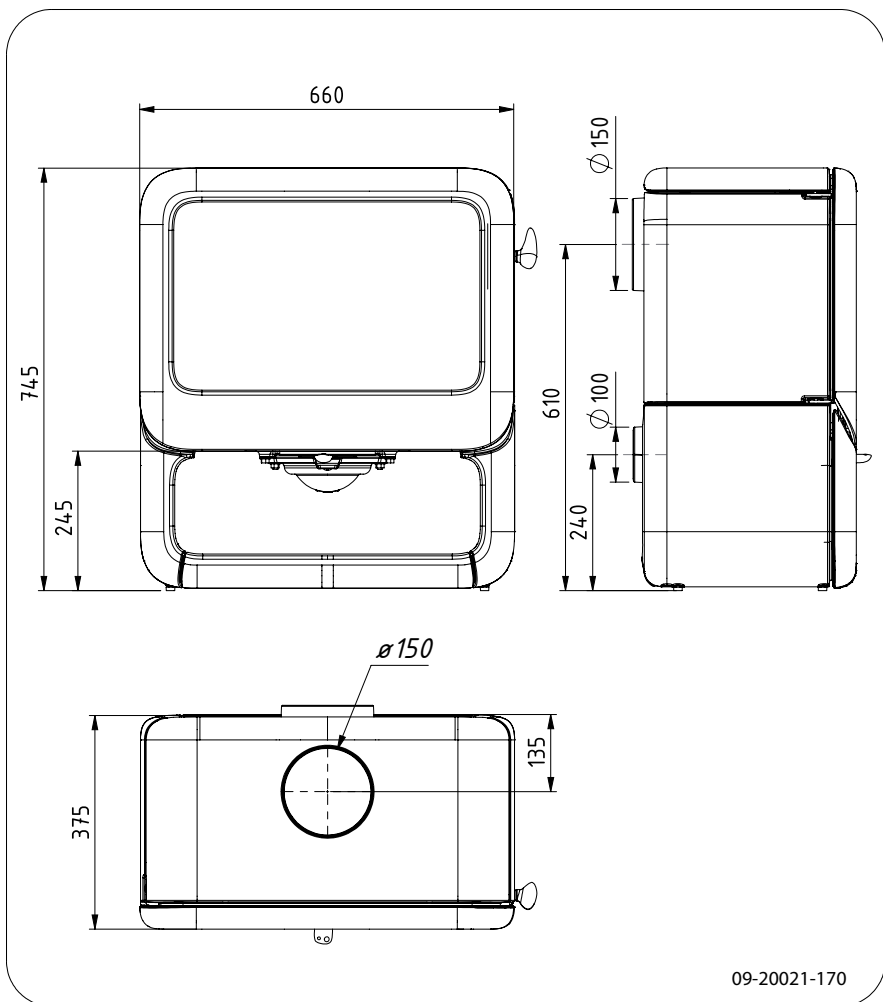

Anexo 3: Distancia a materiales inflamables

STELAR 7 - Distancias mínimas en milímetros

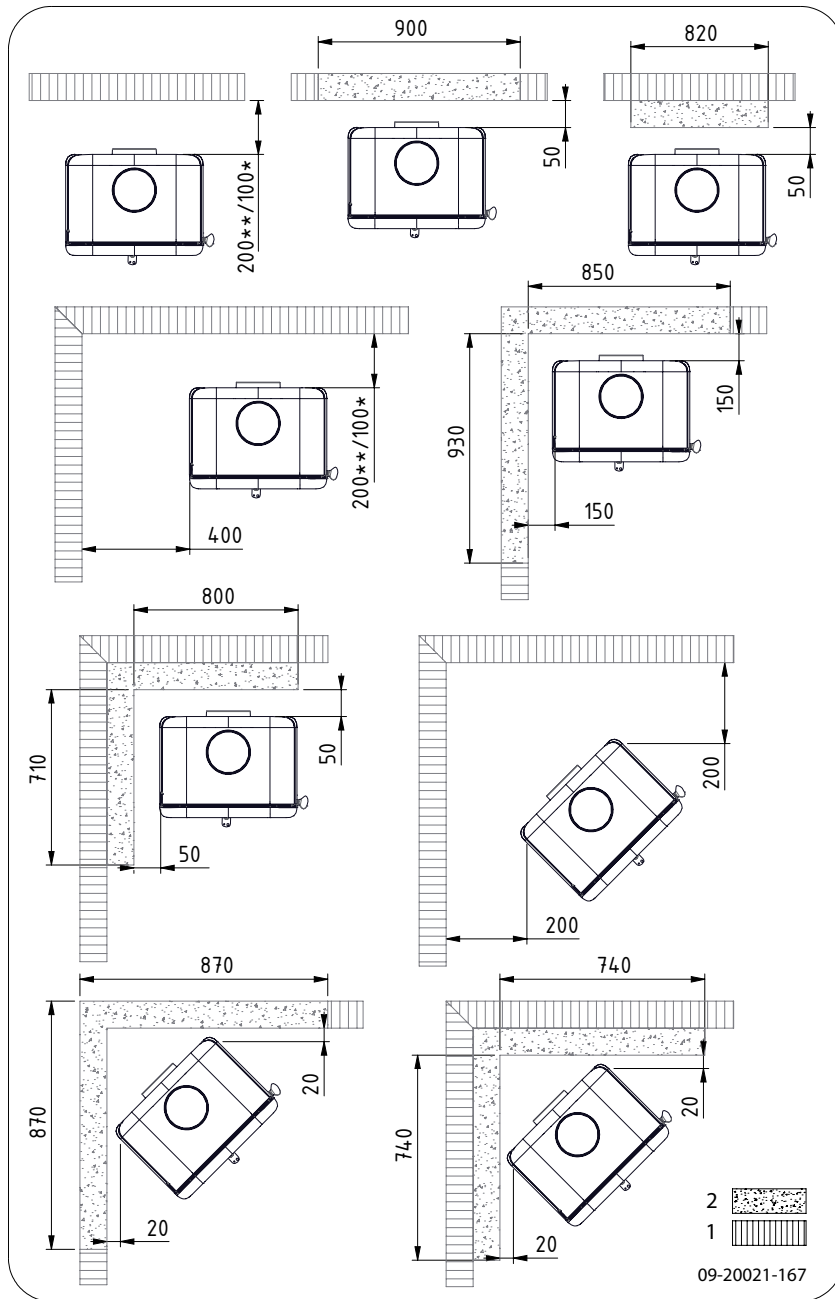

1	Materiales inflamables
2	Material ignífugo, grosor 100 mm



¡Atención! Para garantizar la entrada del aire de combustión, cuando no se dispone de conexión de aire exterior, la distancia del cuello de conexión para el aire exterior hasta la pared debe ser de al menos 20 mm. En estos casos, el cuello de conexión se puede desmontar.

STELAR 9 - Distancias mínimas en milímetros

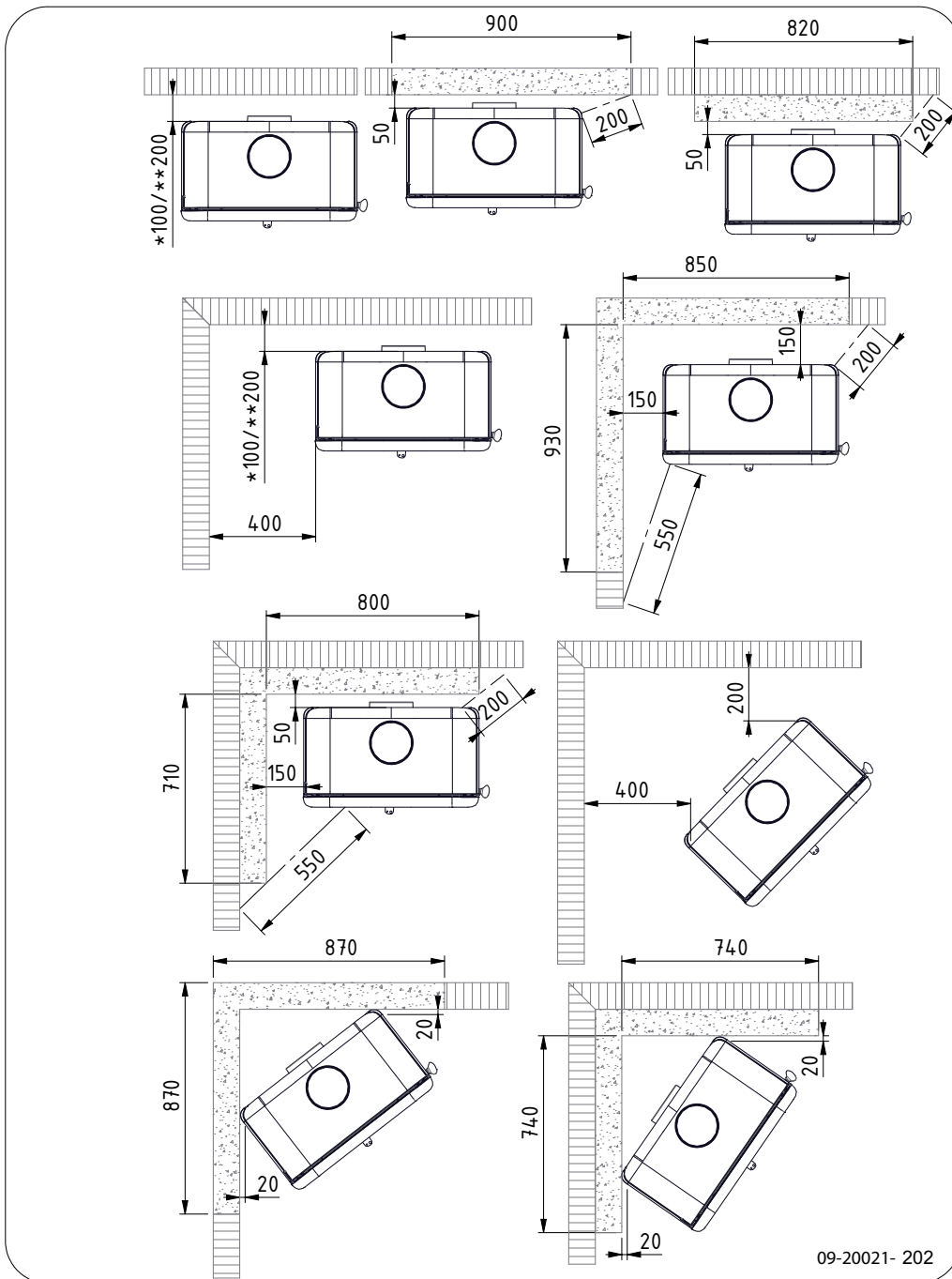

STELAR - Dimensiones de la placa de apoyo ignífuga

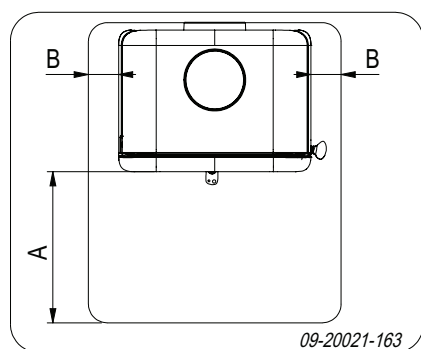

Dimensiones mínimas de la placa de apoyo ignífuga

	A (mm)	B (mm)
Din 18891	500	300
Alemania	500	300
Finlandia	400	100
Noruega	300	5

Anexo 4: Diagnóstico de problemas

					Problema	
●					Leña no termina de arder	
	●				No da suficiente calor	
		●			Retorno de humo cuando se agrega combustible	
			●		El fuego arde demasiado fuerte, no se puede regular bien	
				●	El vidrio se opaca	
					posible causa	posible solución
●	●	●		●	Tiro insuficiente	Una chimenea fría produce casi siempre un tiro insuficiente. Siga las instrucciones sobre el encendido en el capítulo "Uso"; abra una ventana.
●	●	●		●	Leña demasiado húmeda	Utilice siempre leña con una humedad máxima del 20%.
●	●	●		●	Leños demasiado grandes	Utilice trozos de leña pequeños. Utilice trozos de leña estallada con un diámetro máximo de 30 cm.
●	●	●	●	●	La leña no está bien apilada	Coloque la leña de tal manera que el aire pueda pasar entre los bloques (apilamiento abierto, véase "Alimentar con leña").
●	●	●		●	Funcionamiento insuficiente de la chimenea	Asegúrese de que la chimenea cumpla todos los requisitos: 4 metros de alto como mínimo, diámetro adecuado, bien aislada, interior liso, sin demasiados recovecos, sin obstrucciones (nidos de pájaro, depósito excesivo de hollín), herméticamente cerrada (sin fisuras).
●	●	●		●	La salida de la chimenea no es correcta	La salida debe estar situada por encima de la superficie del tejado y no tener cerca elementos que la obstruyan.
●	●	●	●	●	Tomas de aire en posición incorrecta	Abra completamente las entradas de aire.
●	●	●		●	La conexión entre el aparato y la chimenea no es correcta	La conexión debe estar herméticamente cerrada.
●	●	●		●	Presión mínima en el espacio donde se encuentra el aparato	Apague los sistemas de extracción de aire.
●	●	●		●	Suministro insuficiente de aire fresco	Cree una corriente de aire fresco, por ejemplo utilizando una toma de aire exterior.
●	●	●		●	¿Condiciones climáticas adversas? Inversión térmica (cambio de dirección en la corriente de aire dentro de la chimenea debido a las elevadas temperaturas exteriores), vientos de fuerza extrema	En los casos de inversión térmica, desaconsejamos el uso del aparato. Si fuera necesario, instale una caperuza en la chimenea.
		●			Corrientes en la habitación	Evite las corrientes de aire en la habitación; no instale el aparato en las cercanías de puertas o de fuentes de aire caliente.
				●	Las llamas tocan el cristal	Evite poner los leños demasiado cerca del cristal. Cierre un poco más el acceso de aire principal.
			●		El aparato tiene fugas de aire	Compruebe la junta de sellado de la puerta y las juntas del aparato.

Índice

A	
Abrir	
cajón cenicero	18
puerta	11
Advertencia	
condiciones de seguro	8
limpiador de cristales de estufa	19
Agregar combustible	
retorno de humo	33
Alfombras	10
Alimentación máxima del aparato	16
Almacenar madera	14
Alquitrán	17
Apilado de leños	16
Aviso	
carga en la puerta	8
cristal roto o agrietado	8, 19-20
incendio de la chimenea	14
incendio en la chimenea	8, 17
materiales inflamables	8
normativas	8
placas refractarias	14
superficie caliente	8
ventilación	8-9
B	
Bisagra	
ajustar	20
Bruma, no encender	18
Bulón de cierre	
placa separadora	20
C	
Cajón cenicero	
abrir	18
Calor, insuficiente	18, 33
Cambiar	
cristal	20
Capacidad de carga del suelo	10
Caperuza	9
Caperuza sobre chimenea	9
Chimenea	
altura	9
condiciones	9
conexión a	14
diámetro de conexión	22-23
mantenimiento	18
Colocación	
medidas	24
Colocar	
antideslizante	14
Combustible	14
adecuado	14
alimentación	16
cantidad necesaria	18
leña	14
rellenar	17
Combustible adecuado	14
Combustible inadecuado	14
Componentes desmontables	11
Componentes, desmontables	11
Condiciones climatológicas, no encender	18
Conexión a la chimenea	
en la parte posterior	13
en la parte superior	12
parte posterior	13
parte superior	12
Conexión al suministro de aire exterior	13
Conexiones	
medidas	24
Creosota	17
Cristal	
agrietado	20
cambiar	20
dañado	20
limpiar	19
opacamiento	33
Cristales	
limpiar	19
Cuello de conexión para conexión de chimenea	12-13
D	
Daños	11
E	
Eliminado de cenizas	18
Eliminar	
cenizas	18
Eliminar cenizas	18
Emisión de partículas	22-23
Encendido	15-16
calor insuficiente	18, 33
el aparato no se puede regular bien	33

el fuego arde demasiado fuerte	33
rellenar combustible	16-17
Encendido del fuego	15
Engrasado	19
Entrada de aire principal	15
Entrada de aire secundaria	15
Entradas de aire	15
Esmalte	
mantenimiento	19
Extinguir el fuego	18

F

Fuego	
encendido	15
extinción	18
Fuga de aire	20

G

Gas residual	
temperatura	5, 7, 22-23
Gases residuales	
caudal másico	22-23
Grasa para engrasado	19

H

Humo	
en el primer uso	14

I

inadecuado	14
------------------	----

J

Junta de sellado de la puerta	20
-------------------------------------	----

L

Laca	14
Leña	14
conservar	14
húmeda	14
no termina de arder	33
secar	14
tipo adecuado	14
Leña menuda	33
Limpiador para estufas	19
Limpiar	
cristal	19
Limpieza	
aparato	18

Limpieza de la chimenea	18
-------------------------------	----

M

Madera de coníferas	14
Madera húmeda	14
Mantenimiento	
chimenea	18
engrasado	19
esmalte	19
limpiar aparato	18
limpiar cristal	19
placas refractarias	19
sellado	20
Mantenimiento del acabado	19
Materiales inflamables	
distancia a	30
Medidas	24

N

Niebla, no encender	18
---------------------------	----

P

Paredes	
seguridad contra incendios	10
Peso	22-23
Placas de hierro fundido	12
Placas de vermiculita	12
Placas refractarias	
aviso	14
mantenimiento	19
quitar	12
retirar	12
vermiculita	12
Potencia nominal	18, 22-23
Prevenir incendio en la chimenea	17
Puerta	
abrir	11
ajustar	20
bulón de cierre	20
cierre	20
junta de sellado	20

Q

Quitar	
placas refractarias	12

R

Regular la entrada de aire	17
Rejilla de ventilación	9

Rellenar combustible	17
Rendijas en el aparato	20
Rendimiento	5, 7, 22-23
Retorno de humo	8, 33

S

Secar madera	14
Seguridad contra incendios	
distancia a materiales inflamables	30
muebles	10
paredes	10
suelo	10
Solución de problemas	18, 33
Suelos	
capacidad de carga	10
seguridad contra incendios	10
Suministro de aire exterior	9, 13
superficie	
resbaladiza	14
Superficie resbaladiza	14

T

Temperatura	22-23
Tiro	22-23
Toma de aire exterior	
conexión a	14

V

Ventilación	9
conexión de suministro de aire exterior	13
regla de tres	9
Ventilación del fuego	17
Vermiculita	
refractarias	12
Vidrios	
opacamiento	33

Table des matières

Introduction	3
Déclaration des performances	4
Déclaration des performances	6
Sécurité	8
Conditions d'installation	8
Généralités	8
Cheminée	8
Aération de la pièce	9
Sol et murs	10
Description du produit	10
Installation	11
Préparation générale	11
Préparation du raccordement au conduit de cheminée	12
Préparation du raccordement d'air extérieur ...	13
Pose et raccordement	14
Utilisation	14
Première utilisation	14
Combustible	14
Allumage	15
La combustion au bois	16
Quantité maximale de bois	16
Air de combustion insuffisant	17
Extinction du feu	17
Décendrage	18
Brume et brouillard	18
Problèmes éventuels	18
Entretien	18
Conduit de cheminée	18
Nettoyage et autre entretien régulier	18
Pièces de rechange STELAR	21
Annexe 1 : Caractéristiques techniques	22
Annexe 2 : Dimensions	24
STELAR 73	25
STELAR 70	25
STELAR 94	26
STELAR 90	27
STELAR 92	28
STELAR 93	29
Annexe 3 : Distance d'éloignement avec des matériaux combustibles	30
Annexe 4 : Tableau de diagnostic	33
Index	34

Introduction

Chère utilisatrice, cher utilisateur,
En achetant ce poêle DOVRE, vous avez opté pour un produit de qualité. Ce produit fait partie d'une nouvelle génération d'appareils de chauffage écologiques et économiques en énergie. Ces appareils utilisent de manière optimale la chaleur convective, ainsi que la chaleur rayonnante.

- ▶ Votre poêle DOVRE est fabriqué avec les moyens de fabrication les plus modernes. Si vous rencontrez un défaut quelconque sur votre appareil, vous pouvez toujours faire appel au service DOVRE.
- ▶ L'appareil ne doit jamais être modifié ; veuillez toujours utiliser des pièces d'origine.
- ▶ L'appareil est prévu pour être placé dans un logement. Il doit être raccordé hermétiquement à un conduit de cheminée fonctionnant correctement.
- ▶ Nous vous recommandons de faire appel à un chauffagiste agréé professionnel pour installer votre appareil.
- ▶ DOVRE décline toute responsabilité pour des problèmes ou des dommages dus à une installation incorrecte.
- ▶ Lors de l'installation et de l'utilisation, les consignes de sécurité décrites ci-après doivent toujours être respectées.

Ce mode d'emploi contient des informations concernant l'installation, l'utilisation et l'entretien en toute sécurité de l'appareil de chauffage DOVRE. Si vous souhaitez recevoir des informations complémentaires ou des spécifications techniques ou si vous rencontrez un problème lors de l'installation, veuillez d'abord contacter votre distributeur.

© 2016 DOVRE NV

Déclaration des performances

Selon le règlement produits de construction 305/2011

N°ES-S-027

1. Code d'identification unique du produit type :

STELAR 70-72-73-74 / 7kW

2. Numéro de type, lot ou série, ou autre élément d'identification du produit de construction, comme prescrit à l'article 11, paragraphe 4 :

Numéro de série unique.

3. Usages prévus du produit de construction, conformément à la spécification technique harmonisée applicable, comme prévu par le fabricant :

Poêle pour combustible solide sans production d'eau chaude selon EN 13240.

4. Nom, raison sociale ou marque déposée et adresse de contact du fabricant, comme prescrit à l'article 11, paragraphe 5 :

LACUNZA KALOR GROUP S.A.L. , Pol. Ind. Ibarrea s/n 31800 Alsasua (Navarra) (España)

5. Le cas échéant, nom et adresse de contact du mandataire dont le mandat couvre les tâches visées à l'article 12, paragraphe 2 :

-

6. Le ou les systèmes d'évaluation et de vérification de la constance des performances du produit de construction, conformément à l'annexe V :

Système 3

7. Dans le cas de la déclaration des performances concernant un produit de construction couvert par une norme harmonisée :

L'instance chargée KVBG, enregistrée sous le numéro 2013, a réalisé un essai de type selon le système 3 et a délivré le rapport de test n° KVBG 2016/0047.

8. Dans le cas de la déclaration des performances concernant un produit de construction pour lequel une évaluation technique européenne a été délivrée :

-

9. Performance déclarée :

La norme harmonisée	EN 13240:2001/A2 ;2004/AC :2007
Caractéristiques essentielles	Performances Bois
Sécurité incendie	
Résistance au feu	A1
Distance d'éloignement avec des matériaux combustibles	Distance minimale en mm Arrière : 250 Côté : 400
Risque de projections de braises	Conforme
Émission de produits de combustion	CO : 0,06 % (13 %O ₂)
Température de surface	Conforme
Sécurité électrique	-
Facile à nettoyer	Conforme
Pression de service maximale	-
Température des gaz de fumée à la puissance nominale	274 °C
Résistance mécanique (support du poids de la cheminée)	Non déterminé
Puissance nominale	7 kW
Rendement	80 %

10. Les performances du produit identifié aux points 1 et 2 sont conformes aux prestations indiquées au point 9.

La présente déclaration des performances est établie sous la seule responsabilité du fabricant identifié au point 4 :

T. Gehem

01/06/2016 Alsasua

José Julián Garcíandia Pellejero
 Director Gerente

Les produits faisant l'objet d'une amélioration permanente, les spécifications de l'appareil livré pourront diverger de celles mentionnées dans cette brochure sans avis préalable.

LACUNZA KALOR GROUP S.A.L.
 Pol. Ind. Ibarrea s/n
 31800 Alsasua, Navarra
 España

Tel: (0034) 948 56 35 11
 Fax: (0034) 948 56 35 05
 Email: comercial@lacunza.net
 Web: www.lacunza.net



Déclaration des performances

Selon le règlement produits de construction 305/2011

N° ES-S-028

1. Code d'identification unique du produit type :

STELAR 90-92-93-94 / 9 kW

2. Numéro de type, lot ou série, ou autre élément d'identification du produit de construction, comme prescrit à l'article 11, paragraphe 4 :

Numéro de série unique.

3. Usages prévus du produit de construction, conformément à la spécification technique harmonisée applicable, comme prévu par le fabricant :

Poêle pour combustible solide sans production d'eau chaude selon EN 13240.

4. Nom, raison sociale ou marque déposée et adresse de contact du fabricant, comme prescrit à l'article 11, paragraphe 5 :

LACUNZA KALOR GROUP S.A.L. , Pol. Ind. Ibarrea s/n 31800 Alsasua (Navarra) (España)

5. Le cas échéant, nom et adresse de contact du mandataire dont le mandat couvre les tâches visées à l'article 12, paragraphe 2 :

-

6. Le ou les systèmes d'évaluation et de vérification de la constance des performances du produit de construction, conformément à l'annexe V :

Système 3

7. Dans le cas de la déclaration des performances concernant un produit de construction couvert par une norme harmonisée :

L'instance chargée RRF, enregistrée sous le numéro 1625, a réalisé un essai de type selon le système 3 et a délivré le rapport de test n° RRF-40 16 4280.

8. Dans le cas de la déclaration des performances concernant un produit de construction pour lequel une évaluation technique européenne a été délivrée :

-

9. Performance déclarée :

La norme harmonisée	EN 13240:2001/A2 ;2004/AC :2007
Caractéristiques essentielles	Performances Bois
Sécurité incendie	
Résistance au feu	A1
Distance d'éloignement avec des matériaux combustibles	Distance minimale en mm Arrière : 520 Côté : 600
Risque de projections de braises	Conforme
Émission de produits de combustion	CO : 0,10 % (13 %O ₂)
Température de surface	Conforme
Sécurité électrique	-
Facile à nettoyer	Conforme
Pression de service maximale	-
Température des gaz de fumée à la puissance nominale	240 °C
Résistance mécanique (support du poids de la cheminée)	Non déterminé
Puissance nominale	9 kW
Rendement	80 %

10. Les performances du produit identifié aux points 1 et 2 sont conformes aux prestations indiquées au point 9.

La présente déclaration des performances est établie sous la seule responsabilité du fabricant identifié au point 4 :

T. Gehem



01/06/2016 Alsasua

José Julián Garcíandia Pellejero
Director Gerente













Les produits faisant l'objet d'une amélioration permanente, les spécifications de l'appareil livré pourront diverger de celles mentionnées dans cette brochure sans avis préalable.



LACUNZA KALOR GROUP S.A.L.
Pol. Ind. Ibarrea s/n
31800 Alsasua, Navarra
España

Tel: (0034) 948 56 35 11
Fax: (0034) 948 56 35 05
Email: comercial@lacunza.net
Web: www.lacunza.net



Sécurité

-  Attention ! Toutes les consignes de sécurité doivent être strictement respectées.
-  Avant d'utiliser votre poêle, lisez attentivement les instructions pour l'installation, l'utilisation et l'entretien.
-  L'appareil doit être installé conformément à la législation et aux prescriptions nationales.
-  Toutes les dispositions régionales et les dispositions concernant les normes européennes et nationales doivent être respectées lors de l'installation de l'appareil.
-  Nous vous recommandons de faire installer le poêle par un installateur agréé. Ce spécialiste connaît les dispositions et les réglementations en vigueur.
-  L'appareil est conçu pour le chauffage. Toutes les surfaces, y compris la vitre et le conduit de raccordement, peuvent être brûlantes (plus de 100 °C) ! Pour manipuler l'appareil, portez toujours un gant résistant à la chaleur ou utilisez une poignée main froide.
-  Assurez-vous de garantir une protection suffisante lorsque de jeunes enfants, des personnes handicapées, des personnes âgées et des animaux se trouvent à proximité de l'appareil.
-  Respectez impérativement les distances de sécurité entre le poêle et les matériaux inflammables
-  Ne placez jamais de rideaux, vêtements, linges ou autres matières inflammables sur ou à proximité du poêle.
-  Lorsque votre poêle fonctionne, n'utilisez jamais de produits explosifs ou facilement inflammables à proximité du poêle.
-  Prévenez tout départ de feu dans le conduit de cheminée en faisant ramoner régulièrement le conduit concerné. Ne laissez jamais le feu brûler avec la porte du poêle ouverte.
-  En cas de départ de feu dans le conduit de cheminée : fermez les arrivées d'air du poêle et appelez les pompiers.

-  Si la vitre du poêle est brisée ou fendue, elle doit être remplacée avant d'utiliser à nouveau l'appareil.
-  Ne forcez pas la porte, évitez que des enfants tirent la porte quand elle est ouverte, ne vous asseyez pas sur la porte quand elle est ouverte et ne placez pas d'objets lourds sur la porte.
-  Veillez à garantir une aération suffisante de la pièce où se trouve le poêle. Une aération insuffisante peut engendrer une combustion incomplète et l'échappement de gaz toxiques dans la pièce. Consultez le chapitre « Conditions d'installation » pour de plus amples informations concernant l'aération.

Conditions d'installation

Généralités

- ▶ L'appareil doit être raccordé à un conduit de cheminée fonctionnant correctement.
- ▶ Pour les mesures de connexion, voir l'annexe « Spécifications techniques ».
- ▶ Informez-vous auprès d'un professionnel des pompiers et/ou de votre compagnie d'assurances pour connaître les éventuelles exigences et dispositions spécifiques.

Cheminée

La cheminée est nécessaire pour :

- ▶ L'évacuation des gaz de combustion par tirage naturel.
 -  L'air chaud dans la cheminée est plus léger que l'air extérieur et s'élève donc dans le conduit de cheminée.
- ▶ L'aspiration d'air est nécessaire pour la combustion du combustible dans le poêle.

Une cheminée fonctionnant mal peut engendrer un retour de fumée lors de l'ouverture de la porte. Les dommages dus à un retour de fumée sont exclus de la garantie.

-  Il est interdit de raccorder plusieurs appareils (la chaudière du chauffage central, par exemple) au même conduit de cheminée, sauf

dans des cas précis prévus par la réglementation régionale ou nationale. Lors de deux raccordements, veillez en tout cas que la différence de hauteur entre les raccordements s'élève au moins à 200 mm.

Demandez à votre chauffagiste des conseils concernant la cheminée. Consultez la norme européenne EN13384 pour calculer correctement la configuration de la cheminée.

La cheminée doit satisfaire aux **conditions** suivantes :

- ▶ La cheminée doit être fabriquée en matériaux réfractaires, de préférence en acier inoxydable ou en céramique.
- ▶ La cheminée doit être étanche, bien propre et garantir un tirage suffisant.

i Un tirage/une dépression de 15 - 20 Pa à la charge normale est idéal.

- ▶ La cheminée doit être aussi verticale que possible en partant de la sortie de l'appareil. Les changements de direction et les sections horizontales perturbent l'évacuation des gaz de combustion et peuvent créer une accumulation de suie.
- ▶ La section intérieure du conduit ne doit pas être trop importante, afin d'éviter un refroidissement trop important des gaz de combustion risquant de réduire le tirage.
- ▶ La cheminée doit de préférence présenter le même diamètre que le diamètre de la buse de raccordement.

i Pour le diamètre nominal : voir l'annexe « Spécifications techniques ». Si le conduit de fumée est correctement isolé, le diamètre peut éventuellement être plus important (au maximum deux fois la section de la buse de raccordement).

- ▶ La section (surface) de conduit de fumée doit être constante. Les élargissements et (plus particulièrement) les rétrécissements perturbent l'évacuation des gaz de combustion.
- ▶ En cas de pose d'une mitre à la sortie de la cheminée : veillez à ce que la mitre ne réduise pas la sortie d'évacuation de la cheminée et qu'elle ne perturbe pas l'évacuation des gaz de combustion.

- ▶ La cheminée doit déboucher dans une zone non perturbée par des bâtiments, arbres ou autres obstacles avoisinants.
- ▶ La partie de la cheminée hors du toit doit toujours être isolée.
- ▶ La cheminée doit être d'au moins 4 mètres de haut.
- ▶ La règle de base est la suivante : 60 cm au-dessus du faîtage du toit.
- ▶ Si le faîtage du toit est éloigné de plus de 3 mètres de la cheminée : respectez les dimensions indiquées sur le croquis suivant. A = point le plus haut du toit dans une distance de 3 mètres.

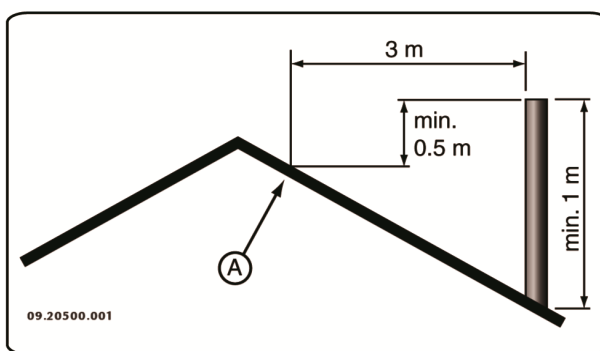

Aération de la pièce

L'appareil a besoin d'air (oxygène) pour garantir une bonne combustion. L'appareil est alimenté en air de la pièce où il se trouve, par le biais d'admissions d'air réglables.

- ⚠ Une aération insuffisante peut engendrer une combustion incomplète et l'échappement de gaz toxiques dans la pièce.

La règle de base est que l'alimentation en air doit être de 5,5 cm²/kW. Une aération supplémentaire est nécessaire dans les cas suivants :

- ▶ L'appareil est placé dans une pièce correctement isolée.
- ▶ Il existe une aération mécanique (VMC), un système d'aspiration central ou une hotte de cuisine dans une cuisine américaine, par exemple.

Vous pouvez créer une aération supplémentaire en plaçant une grille d'aération dans un mur donnant sur l'extérieur.









Veillez à ce que les autres appareils utilisant l'air (sèche-linge, second appareil de chauffage ou

aérateur de salle de bain) aient une propre arrivée d'air extérieur ou soient éteints lorsque le poêle est allumé.

i Vous pouvez également raccorder l'appareil à une alimentation en air extérieur. Un kit de raccordement est fourni à cet effet. Une aération supplémentaire n'est pas nécessaire dans ce cas.

Sol et murs

Le sol sur lequel l'appareil sera posé, doit présenter une force portative suffisante. Pour connaître le poids de l'appareil : voir l'annexe « Caractéristiques techniques ».

-  En cas de sol inflammable, posez une plaque de sol ininflammable pour le protéger contre la chaleur rayonnante. Voir l'annexe « Distance d'éloignement avec des matériaux inflammables ».
-  Placez le matériel inflammable comme le linoléum, les tapis, etc, sous le hourdis ignifuge.
-  Veillez à ce qu'il y ait une distance suffisante entre l'appareil et les matériaux inflammables, tels que parois et mobilier en bois.
-  La conduite de raccordement réfracte également de la chaleur. Assurez-vous qu'il y ait une distance ou une protection suffisante entre la conduite de raccordement et le matériel inflammable.
La règle de base pour une conduite à simple paroi est une distance de trois fois le diamètre. Si la conduite est gainée, la distance à respecter est d'une fois le diamètre.
-  Les tapis doivent se trouver au moins à 80 cm du foyer.
-  Si le sol devant le poêle est inflammable, protégez-le avec un hourdis ignifuge, pour que les cendres éventuelles ne le brûlent pas. Le hourdis doit répondre aux normes nationales.
-  Pour les dimensions du hourdis ignifuge : voir l'annexe « Distance d'éloignement avec des matériaux inflammables ».
-  Pour des exigences supplémentaires concernant la sécurité incendie : voir l'annexe « Distance d'éloignement avec des matériaux inflammables ».

Description du produit

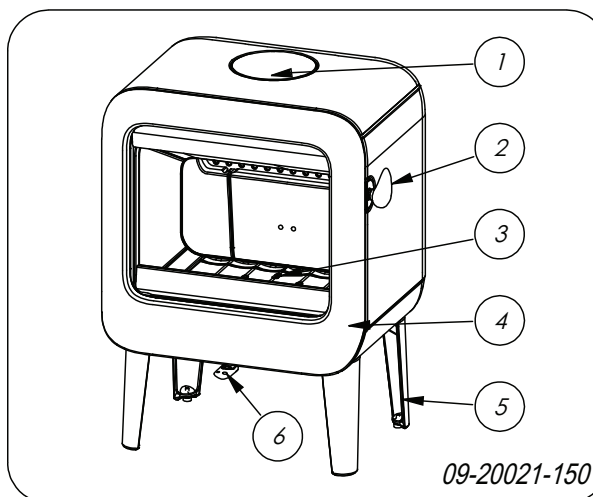

1. Collier de raccord
2. Verrou
3. Fond du poêle
4. Porte
5. Pied
6. Registre d'air

Fermeture de la porte et main froide

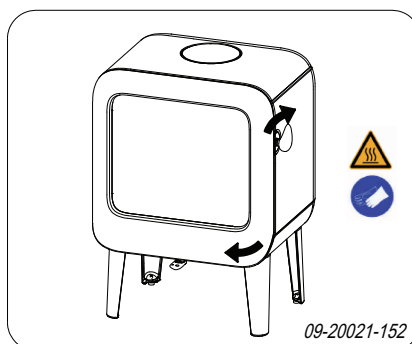

Le poêle est livré avec un levier de verrouillage intégré. La porte s'ouvre en tournant ce levier dans le sens des aiguilles d'une montre. Comme le levier de verrouillage chauffe pendant l'utilisation, un gant destiné à la protection de la main est fourni. Ce levier peut également être séparé de l'appareil et utilisé comme « main froide ».

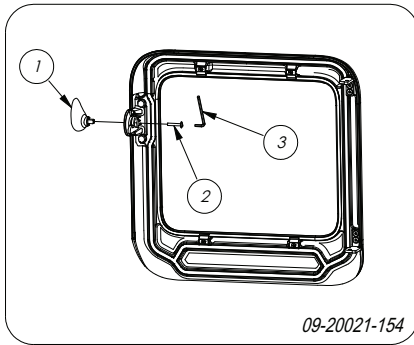

09-20021-154

1. Ouvrez la porte de l'appareil.
2. Retirez le boulon (2) à l'aide d'une clé Allen (3).
3. Retirez le levier de verrouillage (1) de la porte.
4. Conservez le boulon (2) si vous souhaitez pouvoir réinstaller le levier ultérieurement.

Installation

Préparation générale

- ▶ Contrôler le poêle immédiatement à la réception en recherchant les dommages (de transport) et autres manquements éventuels. L'appareil est fixé à la palette avec des vis sur le dessous.

⚠ En cas de manquements ou dommages (de transport) éventuellement constatés, n'utilisez pas le poêle et informez le fournisseur.

- ▶ Ôtez les pièces démontables (plaques intérieures réfractaires, grille de combustion, plaque supérieure, bac à cendres) de l'appareil avant d'installer ce dernier.

i Afin de faciliter la manipulation de l'appareil et de prévenir des endommagements, vous pouvez retirer toutes les pièces démontables de l'appareil.

⚠ Veillez bien à la position d'origine de ces pièces, afin de pouvoir les replacer correctement après l'installation.

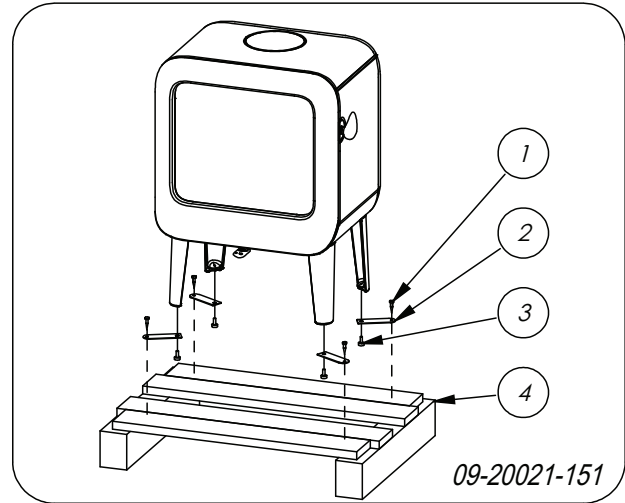

09-20021-151

1. Retirez le poêle de la palette (4) en ôtant les boulons (1).
2. Retirez les colliers de fixation (2) en dévissant les pieds réglables (3).
3. Remontez les pieds réglables (3).

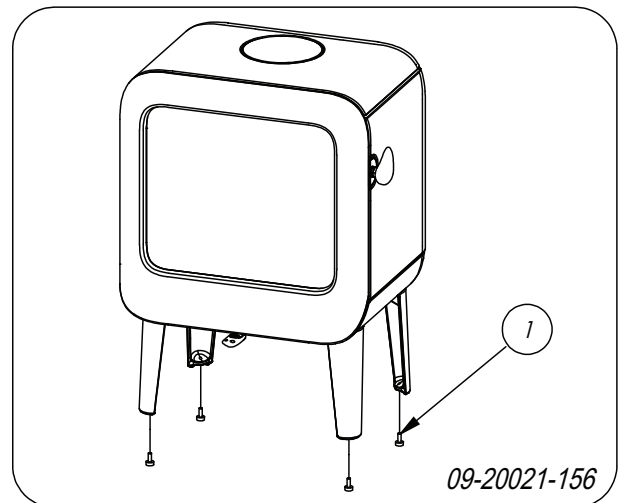

09-20021-156

4. Ouvrez la porte ; voir illustration suivante.

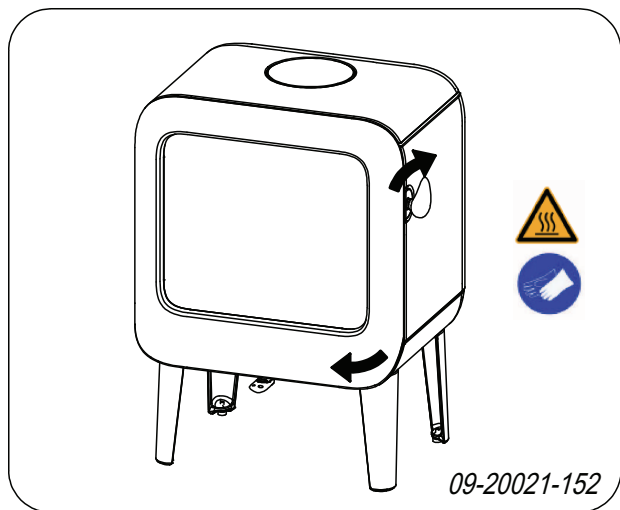

5. Déposez les plaques intérieures réfractaires ; voir illustration suivante.

- a. Soulevez le déflecteur (6) à gauche.
- b. Retirez la plaque intérieure (4).
- c. Soulevez le déflecteur (6) à droite.
- d. Retirez la plaque intérieure (5).
- e. Retirez le déflecteur (6).
- f. Retirez les plaques intérieures 1, 2 et 3.
- g. Retirez la corbeille (8).
- h. Retirez le volet de décendrage (11).
- i. Retirez la grille (9) et (7).
- j. Retirez le bac à cendres (10).

i Les plaques intérieures en vermiculite sont d'un poids léger et sont généralement d'un coloris ocre à la livraison. Elles isolent la chambre de combustion, afin d'améliorer la combustion.

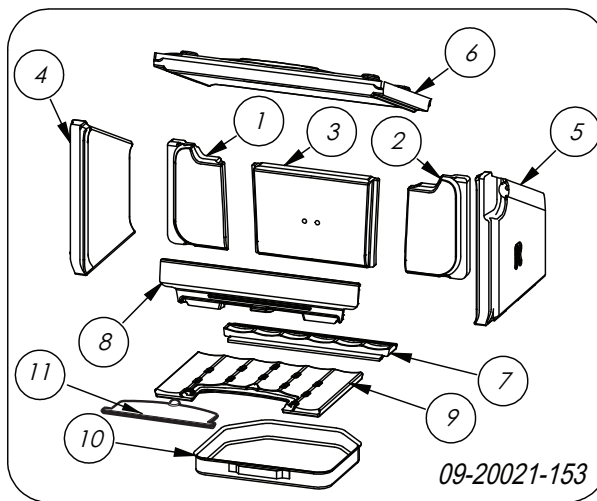

Pièces internes amovibles

- 01 plaque intérieure arrière gauche
- 02 plaque intérieure arrière droite
- 03 plaque intérieure milieu arrière
- 04 plaque intérieure côté gauche
- 05 plaque intérieure côté droit
- 06 déflecteur
- 07 fond du poêle arrière
- 08 corbeille
- 09 fond du poêle avant
- 10 bac à cendres
- 11 volet de décendrage

Préparation du raccordement au conduit de cheminée

Lors du raccordement du poêle à un conduit de cheminée, vous avez le choix entre un raccordement **sur le dessus** ou à **l'arrière** du poêle.

Raccordement sur le dessus

L'appareil est livré par défaut avec le collier de raccordement monté pour un raccordement sur le dessus, voir image suivante.

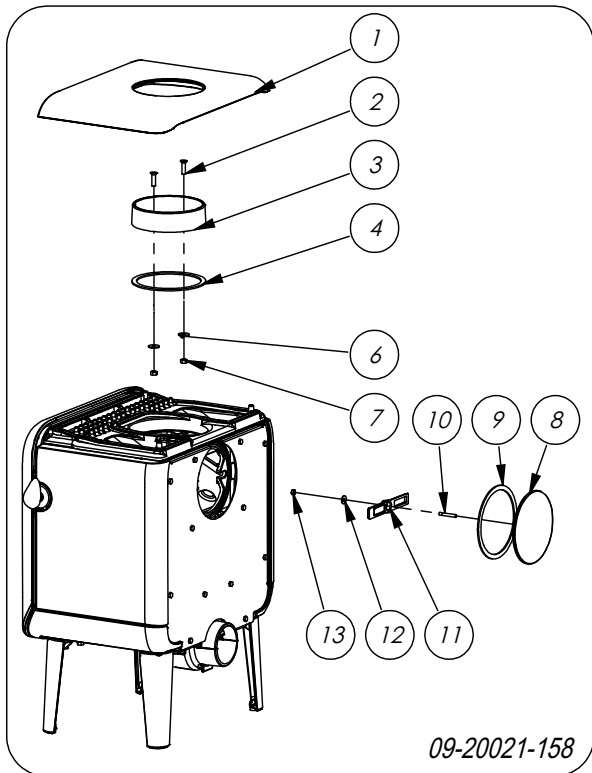

09-20021-158

Raccordement à l'arrière

Pour un raccordement à l'arrière, il est nécessaire de modifier la position du collier de raccordement. Le collier de raccordement est fixé avec 2 écrous M8 (clé 13). Procédez comme suit :

Démontage (voir dessin précédent)

1. Retirez le déflecteur.
2. Démontez le couvercle de fermeture (8) de la paroi arrière, en desserrant l'écrou (13) et en retirant le collier de serrage (12).
3. Retirez le couvercle de fermeture (8) et l'étanchéité (9).

⚠ Vérifiez que le ruban d'isolation sur la surface de contact n'est pas endommagé. Le cas échéant, remplacez le ruban d'isolation.

4. Démontez le collier de raccordement (3) en desserrant les boulons (2).
5. Retirez le collier de raccordement (3), l'étanchéité (4), le matériel de fixation (2, 6, 7).

⚠ Vérifiez que le ruban d'isolation sur la surface de contact n'est pas endommagé. Le cas échéant, remplacez le ruban d'isolation.

Montage (voir dessin ci-après)

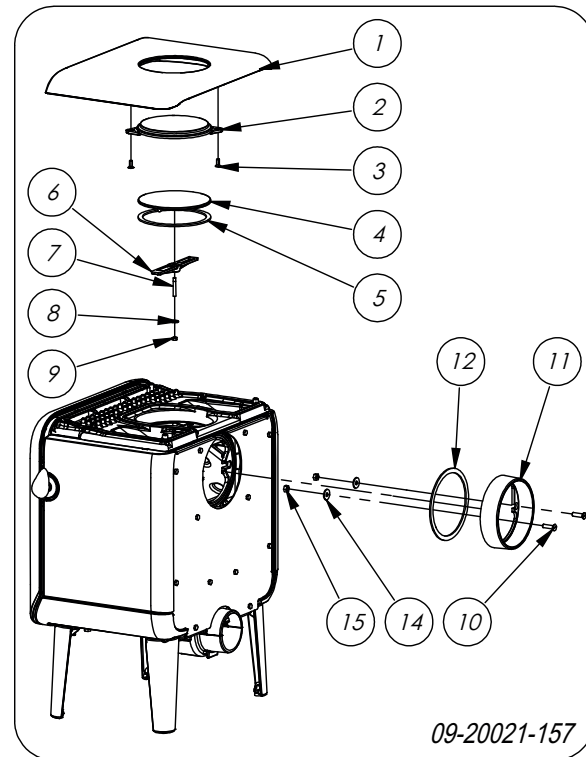

09-20021-157

1. Retirez la plaque supérieure (1).
2. Montez le couvercle de décoration (2) avec le matériel de fixation (3).
3. Montez le couvercle de fermeture (4) et l'étanchéité (5) avec le matériel de fixation (6, 7, 8, 9).
4. Placez la plaque supérieure (1) avec le couvercle de décoration monté (2) sur l'appareil.
5. Montez le collier de raccordement (11), l'étanchéité (12) avec le matériel de fixation (10, 14, 15) sur la paroi arrière.

Préparation du raccordement d'air extérieur

Si le poêle est placé dans une pièce insuffisamment aérée, vous pouvez monter sur le poêle le kit de raccordement pour l'alimentation en air extérieur.

Le tube d'arrivée d'air a un diamètre de 100 mm. Si vous utilisez un tube lisse, il doit avoir une longueur maximale de 12 mètres. Si vous utilisez des accessoires tels que des coudes, vous devez réduire d'un mètre la longueur maximale (12 mètres) pour chaque accessoire.

Raccordement en air extérieur par la paroi

1. Percez un passage pour le raccordement dans la paroi (consultez l'Annexe « Dimensions », pour le bon emplacement du passage pour le raccordement).
2. Raccordez hermétiquement le tube d'arrivée d'air au mur.

Pose et raccordement

1. Placez l'appareil à l'endroit approprié, sur un sol plat et de niveau. L'appareil est équipé de pieds de réglage qui sont déjà montés sur l'appareil ou sont fournis. Utilisez ces pieds de réglage pour mettre l'appareil parfaitement à niveau.

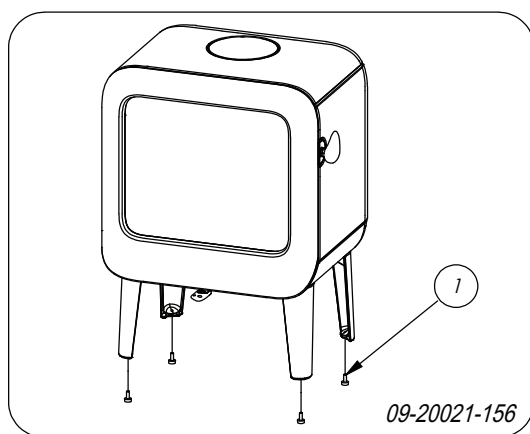

2. Si le poêle se trouve sur un sol glissant, les 4 quatre coussinets anti-dérapants peuvent être placés sous les pieds réglables pour empêcher le poêle de glisser, voir figure suivante.

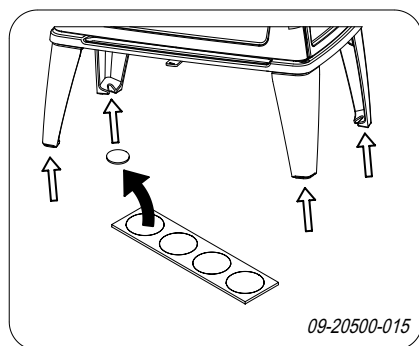

3. Raccordez hermétiquement le poêle au conduit de cheminée.

4. En cas de raccordement à l'air extérieur : raccordez le conduit d'alimentation en air extérieur sur le set de raccordement qui est monté sur l'appareil.
5. Remplacez toutes les pièces démontées au bon endroit sur l'appareil.

 Ne faites jamais faire fonctionner votre appareil si les plaques intérieures réfractaires ne sont pas montées.

L'appareil est à présent prêt pour l'emploi.

Utilisation

Première utilisation

Lorsque vous utilisez le poêle pour la première fois, faites un feu intensif pendant quelques heures. Ce feu durcira la laque résistante à la chaleur. Cela peut toutefois générer de la fumée et une odeur inconfortable. Ouvrez éventuellement quelques minutes les portes et les fenêtres de la pièce dans laquelle se trouve le poêle.

Combustible

Ce poêle est uniquement adapté pour brûler du bois naturel, scié et fendu et suffisamment sec.

N'utilisez jamais d'autres combustibles que celui prévu pour le poêle, car ils risquent d'endommager irrémédiablement le poêle.

Les combustibles suivants ne doivent jamais être utilisés car ils sont polluants, et peuvent encrasser intensivement l'appareil et le conduit de cheminée et engendrer un départ de feu dans le conduit de cheminée :

- ▶ Bois traités, tels que bois de démolition, bois peint, bois imprégné, bois conservé, contreplaqué et aggloméré.
- ▶ Plastique, vieux papier et déchets ménagers.

Bois

- ▶ Utilisez de préférence du bois dur provenant d'essences feuillues telles que le chêne, le hêtre, le bouleau et les arbres fruitiers. Ces bois brûlent lentement avec des flammes douces et régulières. Le bois de conifères contient plus de résine, brûle plus rapidement et produit plus d'étincelles.

- ▶ Utilisez du bois sec d'un pourcentage d'humidité maximum de 20 %. Pour cela le bois doit avoir séché pendant 2 ans au moins. Du bois avec un pourcentage d'humidité de 20 % fournit 4,2 kWh par kg de bois. Du bois avec un pourcentage d'humidité de 15 % fournit 4,4 kWh par kg de bois. Du bois frais avec un pourcentage d'humidité de 60 % et ne fournit que 1,6 kWh par kg de bois.
- ▶ Sciez le bois à la mesure et fendez-le lorsqu'il est encore vert. Le bois vert se fend plus facilement et le bois fendu sèche mieux. Stockez le bois sous un auvent où le vent peut circuler.
- ▶ N'utilisez pas de bois mouillé. Le bois mouillé donne moins de chaleur car toute l'énergie va être consacrée à l'évaporation de l'humidité. Cela produit également beaucoup de fumée et des dépôts de suie sur la porte du poêle et dans le conduit de cheminée. La vapeur d'eau se condense dans le poêle et peut provoquer des fuites le long des joints du poêle et des tâches noires sur le sol de la pièce. La vapeur d'eau peut aussi se condenser dans le conduit de cheminée et former de la créosote. Le créosote est extrêmement inflammable et peut produire un départ de feu dans la cheminée.

Allumage

Vous pouvez vérifier le tirage de la cheminée en allumant une boule de papier au-dessus du déflecteur du poêle. Si la cheminée est froide, le tirage dans le conduit de cheminée est souvent insuffisant et la fumée peut se répandre dans la pièce. Procédez comme suit pour allumer le poêle afin de prévenir le risque d'enfumage de la pièce.

1. Empilez deux couches de bûches de taille moyenne l'une sur l'autre en les croisant.
2. Empilez sur les bûches deux à trois couches de bois d'allumage l'une sur l'autre en les croisant.
3. Posez un allume-feu entre les couches de bois d'allumage et allumez-le en suivant les instructions sur son emballage.

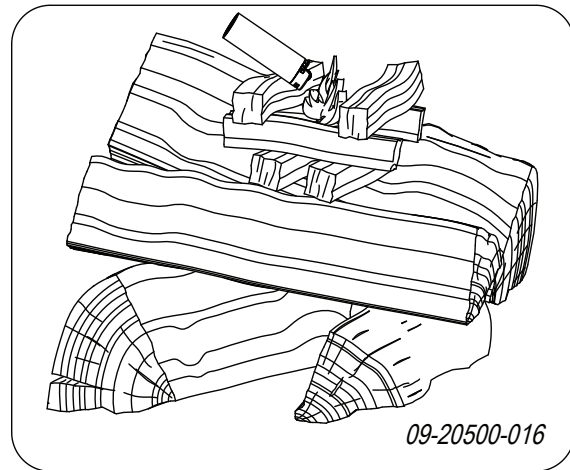

4. Fermez la porte du poêle et ouvrez l'arrivée d'air primaire et l'arrivée d'air secondaire du poêle ; voir l'illustration suivante.
5. Laissez brûler le feu d'allumage jusqu'à ce qu'il y ait un lit de braises ardentes. Vous pouvez ensuite mettre un peu plus de combustible et régler le poêle, voir le paragraphe « La combustion au bois ».

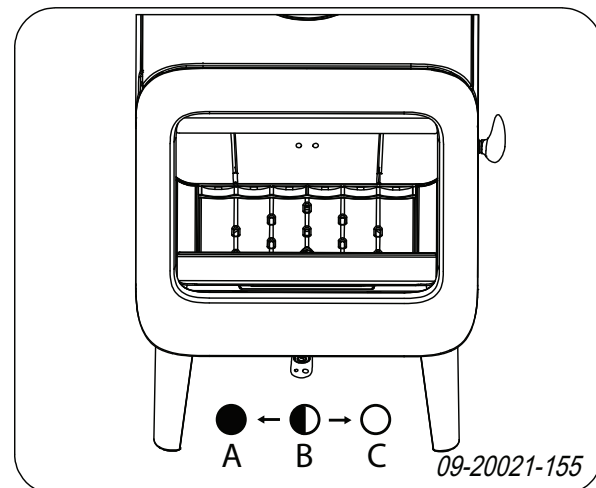

C:
 Air primaire ouvert (pendant l'allumage)
 Air secondaire ouvert (rinçage du verre)
 Air pour double combustion ouvert

B:
 Air secondaire ouvert (rinçage du verre)
 Air pour double combustion ouvert

A:

Air pour double combustion ouvert
(ne jamais fermer pour une bonne combustion)

La combustion au bois

Après avoir suivi les instructions d'allumage :

1. Ouvrez lentement la porte de l'appareil.
2. Étalez uniformément le lit de braises dans le fond du foyer.
3. Empilez quelques bûches sur le lit de charbon de bois.

Empilage non serré

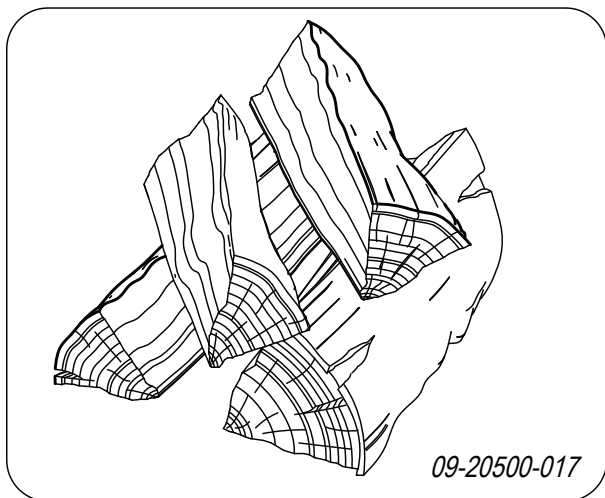

Quand le bois est empilé non serré, il brûlera vite du fait que l'oxygène pourra atteindre facilement chaque bûche. Un empilage de cette façon est recommandé si vous souhaitez chauffer pendant une période courte.

Empilage serré

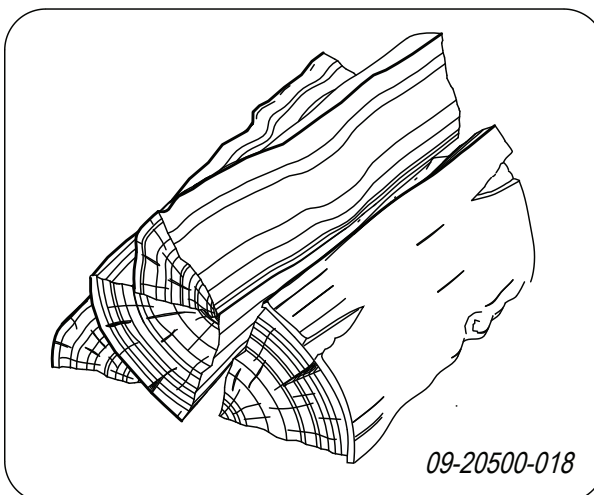

Quand le bois est empilé serré, il brûlera plus lentement du fait que l'oxygène ne pourra atteindre que quelques bûches. Un empilage serré est recommandé si vous souhaitez chauffer pendant une longue période.

4. Fermez la porte de l'appareil.
5. Fermez l'arrivée d'air primaire et laissez l'arrivée d'air secondaire ouverte.

 Remplissez au maximum le corps de chauffe jusqu'au tiers.

Quantité maximale de bois.

Pour une combustion continue avec puissance nominale, ajoutez du bois toutes les 45 minutes. Si vous diminuez la quantité de bois par remplissage, il suffit d'ajouter du bois plus souvent. Chaque poêle a été conçu pour fonctionner avec une quantité maximale de bois. Si vous utilisez plus de bois, la restitution de chaleur sera plus élevée. Ce qui peut surcharger le poêle et endommager des pièces.

Quantité maximale autorisée de combustible pour du bois ayant un pourcentage d'humidité de 15 % :

- STELAR 7 KW a une quantité maximale de 1,5 kg de bois par 45 minutes.
- STELAR 9 KW a une quantité maximale de 1,5 kg de bois par 45 minutes.

Remplissez la chambre de combustion pour un tiers au maximum et ne placez jamais de bois au-dessus des ouvertures d'air secondaire.

Air de combustion insuffisant

L'appareil est doté d'un registre d'air qui règle tant l'air primaire que secondaire. Si le registre d'air est en position C, l'arrivée d'air primaire et l'arrivée d'air secondaire sont ouvertes. À mesure que le registre d'air est refermé, l'arrivée d'air primaire puis l'arrivée d'air secondaire se ferment. Lorsque le registre d'air est entièrement fermé en position A, une petite admission d'air reste ouverte afin d'assurer la double combustion sous le déflecteur.

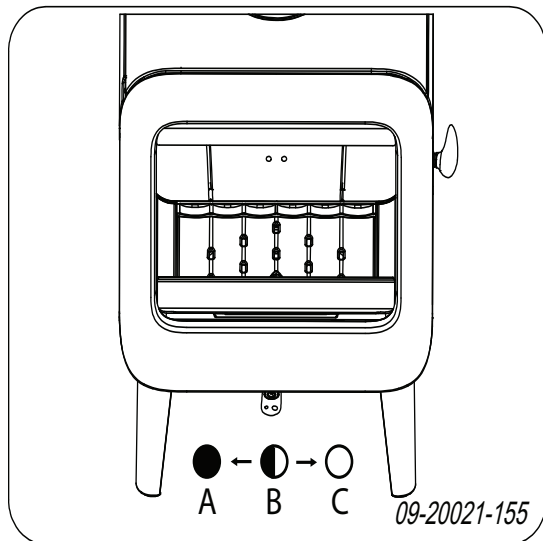

L'air primaire permet de régler l'air sous la grille (1).

L'air secondaire régule l'air pour la vitre (air-wash) (2).

La paroi arrière est dotée d'admissions d'air permanentes (3) sous le déflecteur, assurant une double combustion parfaite.

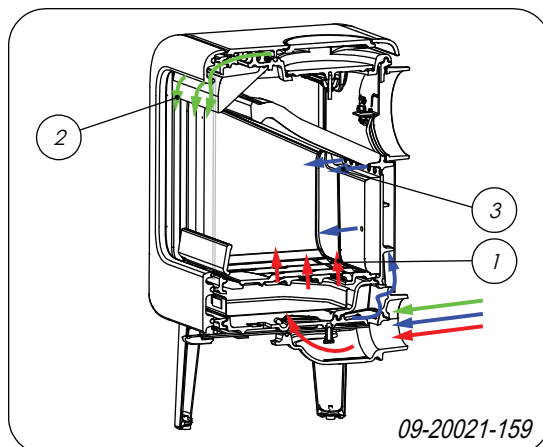

Conseils

- ⚠ Ne laissez jamais le feu brûler avec la porte du poêle ouverte.
- ⚠ Faites régulièrement un feu intense dans le poêle.

Lorsque l'on brûle du bois pendant une longue période à faible régime, il peut se former dans la cheminée des dépôts de goudron et de créosote. Le goudron et la créosote sont extrêmement inflammables. Quand ces dépôts deviennent trop importants, une augmentation subite de la température de la cheminée peut provoquer un feu dans le conduit de cheminée. C'est pourquoi il est recommandé de faire régulièrement un feu bien vif, afin de faire disparaître ces dépôts éventuels de goudron et créosote.

D'autre part, en cas de combustion trop faible, du goudron peut se déposer sur la vitre et la porte de l'appareil.

En cas de température extérieure douce, il est préférable de faire un bon feu vif pendant quelques heures, plutôt que de faire fonctionner le poêle avec un feu faible pendant une longue période.

- ▶ Réglez l'admission d'air avec le registre d'air.

i L'arrivée d'air oxygène non seulement le feu, mais « balaye » aussi la vitre, ce qui prévient son encrassement prématuré.

- ▶ Ouvrez temporairement l'arrivée d'air primaire si l'admission d'air par l'arrivée d'air secondaire est insuffisante ou si vous souhaitez raviver le feu.
- ▶ Il est préférable d'ajouter régulièrement une petite quantité de bûches plutôt que d'en mettre une grande quantité d'un seul coup.

Extinction du feu

N'ajoutez plus de combustible et laissez le foyer s'éteindre de lui-même. Si la puissance du feu est diminuée en réduisant l'alimentation d'air, des gaz toxiques se dégagent. Pour cette raison, laissez toujours le foyer s'éteindre de lui-même. Surveillez le feu jusqu'à ce qu'il soit totalement éteint. Une fois le feu totalement éteint, vous pouvez fermer tous les registres d'air.

Décendrage

Après la combustion du bois, une quantité de cendres relativement réduite reste dans l'appareil. Ce lit de cendres est un excellent isolant pour le fond du foyer et garantit une meilleure combustion. De ce fait, il est recommandé de laisser une fine couche de cendre sur le fond du foyer.

L'alimentation en air par le fond du poêle ne doit toutefois pas être perturbée et il faut prévenir toute accumulation de cendres derrière la plaque intérieure en fonte. Il faut donc éliminer régulièrement les cendres excédentaires.

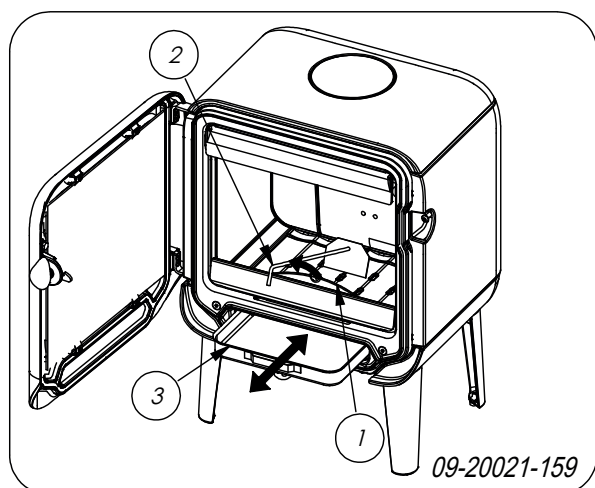

1. Ouvrez la porte de l'appareil.
2. Utilisez le racloir pour ouvrir le volet de décendrage (1).
3. Utilisez le racloir pour faire glisser les cendres excédentaires au travers de la grille dans le bac à cendres.
4. Retirez le bac à cendres (3) en utilisant le gant fourni et videz-le.
5. Remplacez le bac à cendres et fermez la porte de l'appareil.

Brume et brouillard

Le brouillard et la brume perturbent l'évacuation des gaz de combustion au travers du conduit de cheminée. La fumée peut être rabattue dans la pièce et devenir très inconfortable. S'il n'est pas vraiment nécessaire de chauffer avec le poêle, il est recommandé de ne pas faire de feu en cas de brume ou brouillard.

Problèmes éventuels

Consulter l'annexe « Tableau de diagnostic » pour résoudre des problèmes éventuels pendant l'usage du poêle.

Entretien

Pour conserver votre appareil en bon état, suivez les instructions d'entretien présentées dans ce chapitre.

Conduit de cheminée

Dans de nombreux pays, la loi impose le contrôle et l'entretien par un professionnel des conduits de cheminée.

- ▶ Au début de la saison de chauffe : faites ramoner votre conduit de cheminée par un spécialiste agréé.
- ▶ Pendant la saison de chauffe et après une longue période d'inutilisation de la cheminée : faites contrôler les dépôts éventuels de suie dans le conduit de cheminée.
- ▶ À la fin de la saison de chauffe : bouchez le conduit de cheminée avec du papier journal.

Nettoyage et autre entretien régulier

 Ne nettoyez pas votre poêle si celui-ci est encore chaud.

- ▶ Nettoyez l'extérieur du poêle avec un chiffon sec et non pelucheux.

À la fin de la saison de chauffe, vous pouvez nettoyer l'intérieur de l'appareil comme suit :

- ▶ Déposez tout d'abord éventuellement les plaques intérieures réfractaires. Voir le chapitre « Installation » pour consulter les instructions concernant la dépose et le remontage des plaques intérieures.
- ▶ Nettoyez éventuellement les canaux d'alimentation en air.
- ▶ Déposez le déflecteur qui se trouve au-dessus de l'appareil et nettoyez-le.

Contrôle des plaques intérieures réfractaires

Les plaques intérieures réfractaires sont des pièces sujettes à l'usure. Les plaques intérieures en vermiculite sont fragiles. Ne heurtez pas les plaques intérieures avec les bûches. Contrôlez régulièrement les plaques intérieures et remplacez-les si nécessaire.

- ▶ Voir le chapitre « Installation » pour consulter les instructions concernant la dépose et le remontage des plaques intérieures.

i Les plaques intérieures isolantes en vermiculite ou en chamotte peuvent présenter des craquelures. Ces dernières ne nuisent cependant pas au bon fonctionnement des plaques.

i En éliminant régulièrement la cendre qui s'accumule éventuellement derrière les plaques intérieures en fonte permet de prolonger leur durée de vie. Si la cendre accumulée derrière une plaque en fonte n'est pas retirée, la plaque ne peut réfracter la chaleur dans l'environnement et risque de se déformer, voire se fendre.

! Ne faites jamais faire fonctionner votre appareil si les plaques intérieures réfractaires ne sont pas montées.

Nettoyage de la vitre

Une surface en verre propre retient moins facilement la poussière. Procédez comme suit :

1. Éliminez la poussière et la suie avec un chiffon sec.
2. Nettoyez le verre avec un nettoyant pour vitres de poêle :
 - a. Appliquez du nettoyant pour vitres de poêle sur une éponge, répartissez-le sur toute la surface en verre et laissez agir.
 - b. Éliminez ensuite les saletés avec un chiffon humide ou de l'essuie-tout.
3. Nettoyez une nouvelle fois la surface en verre avec un produit ordinaire de nettoyage du verre.
4. Nettoyez la surface en verre en la frottant avec un chiffon sec ou de l'essuie-tout.

- ▶ N'utilisez jamais de produits abrasifs ou mordants pour nettoyer la surface en verre.

- ▶ Portez des gants de nettoyage pour protéger vos mains.

! Si la vitre du poêle est brisée ou fendue, elle doit être remplacée avant d'utiliser à nouveau l'appareil.

! Veillez à ce que le nettoyant pour vitres de poêle ne s'infilte pas entre le verre et la porte en fonte.

Entretien du poêle émaillé

Ne nettoyez jamais le poêle lorsqu'il est encore chaud. Il est préférable de nettoyer la surface émaillée du poêle avec du savon non agressif et de l'eau tiède. Utilisez le moins d'eau possible, séchez bien la surface et prévenez toute formation de rouille. N'utilisez jamais de paille de fer ou un autre abrasif. Ne placez jamais directement une bouilloire sur un poêle émaillé ; utilisez un dessous afin d'éviter d'endommager le poêle. Veillez à ce que les parties émaillées n'entrent pas en contact avec des produits acides.

Graissage

Bien que la fonte soit un métal autolubrifiant, vous devez régulièrement graisser les pièces mobiles.

- ▶ Graissez les pièces mobiles (telles que systèmes de guidage, charnières, verrous et réglettes d'air), avec de la graisse ininflammable disponible dans le commerce spécialisé.

Réparation des petits dommages de la laque

Les petits dommages de la laque peuvent être réparés avec un aérosol de laque spéciale résistant à la chaleur et disponible auprès de votre fournisseur.

Réparer la surface émaillée

L'émaillage est un procédé artisanal. Le poêle peut donc présenter de petites différences de couleurs ou de petites imperfections. Un contrôle visuel du poêle est effectué à l'usine. Le contrôleur observe la surface pendant 10 secondes à une distance de 1 mètre. Les petites imperfections éventuelles qui ne sont pas visibles sont le cas échéant considérées comme acceptables. L'appareil est livré avec une laque de

finition spéciale résistante à la chaleur et destinée à réparer les petits endommagements (dus au transport).

Appliquez en fines couches et laissez sécher entièrement la laque de finition résistante à la chaleur avant d'utiliser votre poêle.

- ▶ Certains coloris d'émail sont sensibles aux changements de température. Il se peut donc que le coloris du poêle varie pendant son utilisation. Une fois que le poêle aura refroidi, il retrouvera son coloris d'origine.
- ▶ Lorsque les surfaces émaillées deviennent brûlantes, des craquelures peuvent apparaître. Il s'agit d'un phénomène normal qui n'a aucune influence sur le fonctionnement du poêle.

⚠ Veillez à ne pas surcharger le poêle. En cas de surcharge, la température de surface devient extrêmement élevée et risque d'endommager l'émail de façon permanente.

Contrôle de l'étanchéité

- ▶ Vérifiez que le cordon d'étanchéité ferme hermétiquement la porte. Le cordon d'étanchéité s'use et doit être remplacé à temps.
- ▶ Dépistez les fuites d'air éventuelles de l'appareil. Mastiquez les interstices éventuels avec du kit pour poêle.

⚠ Avant d'allumer le poêle, laissez bien sécher le kit qui autrement gonflera à cause de l'humidité qu'il contient, provoquant une nouvelle fuite d'air.

Ajustage de la fermeture de la porte

Vérifiez que la porte se ferme bien. Si nécessaire, il est possible de resserrer ou desserrer la fermeture de la porte en modifiant la distance entre le tenon de fermeture et la porte. Procédez comme suit :

1. Ouvrez la porte.
2. Retirez le déflecteur droit.
3. Desserrez l'écrou (1) à l'intérieur de l'appareil.
4. À l'aide d'une clé Allen, serrez ou desserrez le tenon de fermeture (2).
5. Vissez de nouveau l'écrou (1).
6. Fermez la porte.

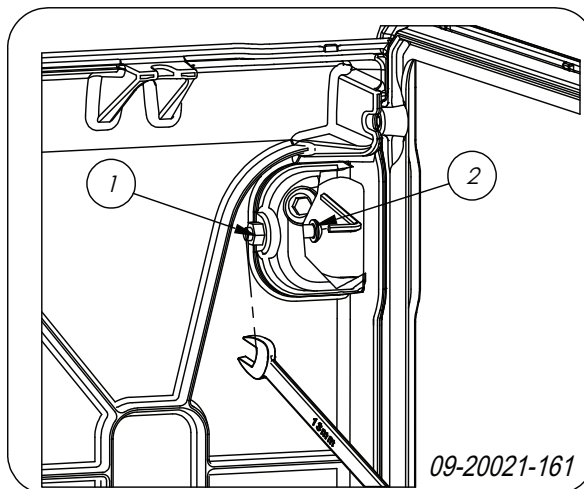

Remplacement de la vitre

⚠ Si la vitre du poêle est brisée ou fendue, elle doit être remplacée avant d'utiliser à nouveau l'appareil.

Procédez comme suit :

1. Dévissez les quatre attaches pour le verre (1) et retirez la vitre (3), voir image suivante.
2. Vérifiez l'étanchéité de la vitre et appliquez, si nécessaire, un nouveau cordon d'étanchéité.
3. Placez la nouvelle vitre dans la rainure et vissez les attaches pour le verre.

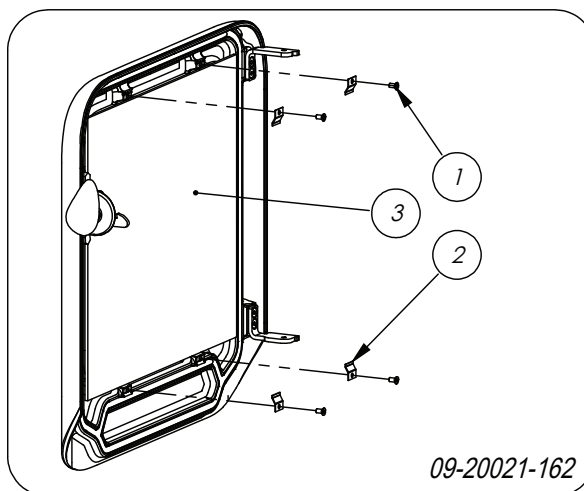

Pièces de rechange STELAR

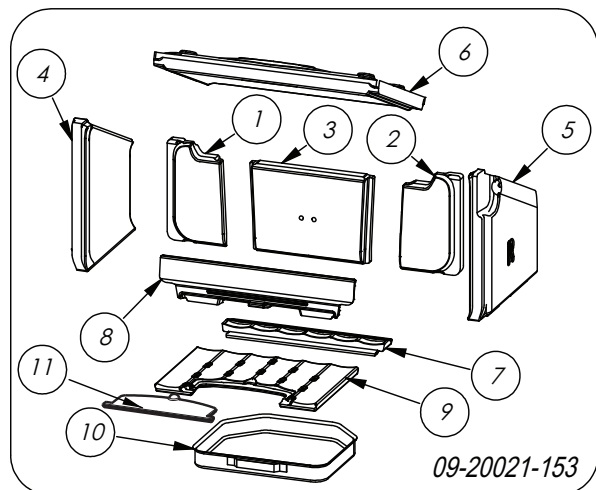

STELAR 70

Pos. N° article	Description	Quantité
01 70.77608.000	plaque intérieure arrière gauche	1
02 70.77609.000	plaque intérieure arrière droite	1
03 70.77610.000	plaque intérieure arrière milieu	1
04 70.77606.000	plaque intérieure côté gauche	1
05 70.77607.000	plaque intérieure côté droit	1
06 70.77611.000	défecteur	1
07 70.56335.021	fond du poêle arrière	1
08 70.77471.021	corbeille	1
09 70.66578.021	fond du poêle avant	1
10 70.05216.000	bac à cendres	1
11 70.05407.021	volet de décendrage	1

- 70.26396.000 verre
- 70.26101.041 kit de fixation du verre
- 70.79870.000 kit de corde 6 mm
- 70.79869.000 kit de corde 8 mm
- 70.79868.000 kit de ruban adhésif

STELAR 90

Pos. N° article	Description	Quantité
01 70.77613.000	plaque intérieure arrière gauche	1
02 70.77614.000	plaque intérieure arrière droite	1
03 70.77610.000	plaque intérieure arrière milieu	1
04 70.77606.000	plaque intérieure côté gauche	1
05 70.77607.000	plaque intérieure côté droit	1
06 70.77612.000	défecteur	1
07 70.56335.021	fond du poêle arrière	1
08 70.77476.021	corbeille	1
09 70.66578.021	fond du poêle avant	1
10 70.05216.000	bac à cendres	1
11 70.05407.021	volet de décendrage	1

- 70.26400.000 verre
- 70.26101.041 kit de fixation du verre
- 70.79870.000 kit de corde 6 mm
- 70.79869.000 kit de corde 8 mm
- 70.79868.000 kit de ruban adhésif

Annexe 1 : Caractéristiques techniques

Modèle	STELAR 70-72-73-74
Puissance nominale	7 kW
Raccordement au conduit de cheminée (diamètre)	150 mm
Poids	110 kg
Combustible recommandé	Bois
Caractéristique du combustible, longueur max.	35 cm
Débit massique de gaz de fumée	5,2 g/s
Température de fumée mesurée à la section de mesure	269°C
Température mesurée à la sortie d'évacuation de l'appareil	274 °C
Tirage minimum	12 Pa
Émission CO (13 % O ₂)	0,1 %
Émission NOx (13 % O ₂)	90 mg/Nm ³
Émission CnHm (13 % O ₂)	96 mg/Nm ³
Émission de poussières	34,6 mg/Nm ³
Émission de poussières selon la norme NS3058-NS3059	4,17 g/kg
Rendement	80 %

Modèle	ROCK 500
Puissance nominale	9 kW
Raccordement au conduit de cheminée (diamètre)	150 mm
Poids	150 kg
Combustible recommandé	Leña
Caractéristique du combustible, longueur max.	50 cm
Débit massique de gaz de fumée	9,3 g/s
Température de fumée mesurée à la section de mesure	240 °C
Température mesurée à la sortie d'évacuation de l'appareil	215 °C
Tirage minimum	12 Pa
Émission CO (13 % O ₂)	0,10 %
Émission NOx (13 % O ₂)	139 mg/Nm ³
Émission CnHm (13 % O ₂)	92 mg/Nm ³
Émission de poussières	29 mg/Nm ³
Émission de poussières selon la norme NS3058-NS3059	- g/kg
Rendement	80 %

Annexe 2 : Dimensions

STELAR 74

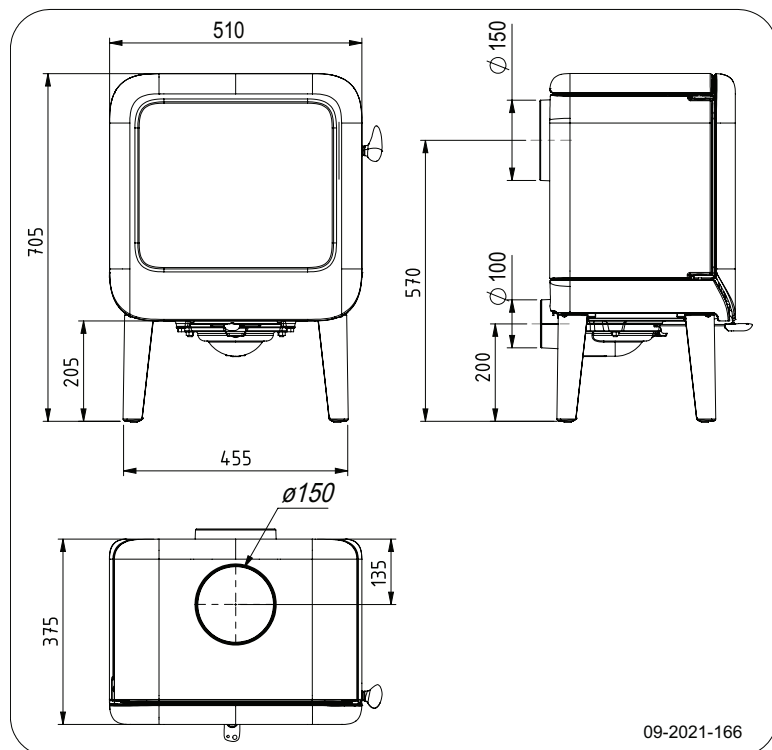

STELAR 72

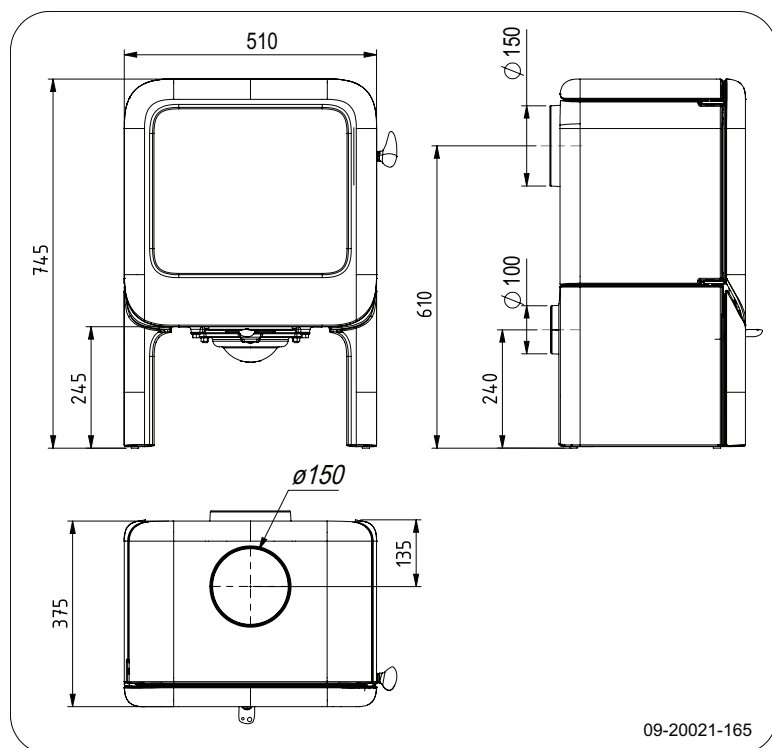

STELAR 73

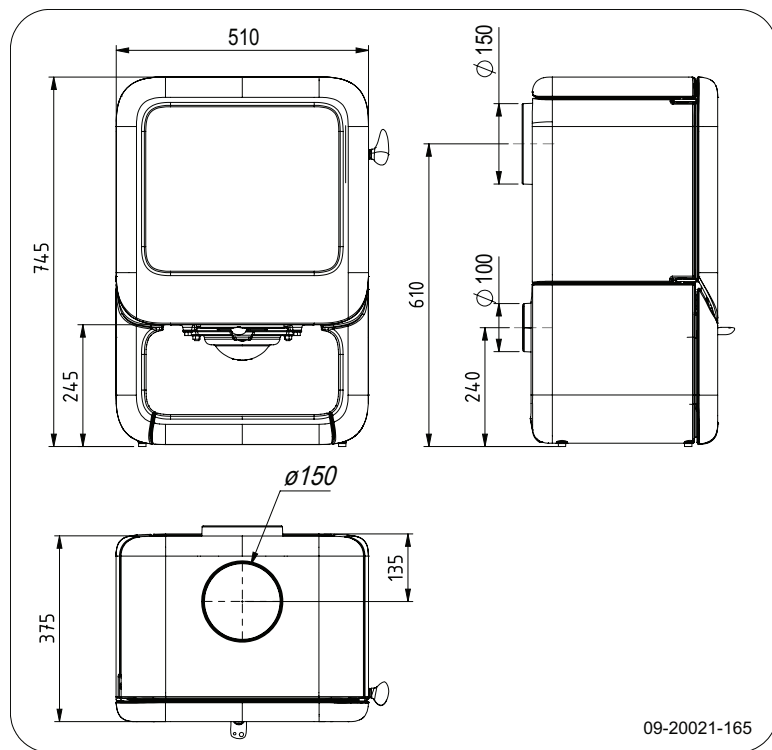

STELAR 70

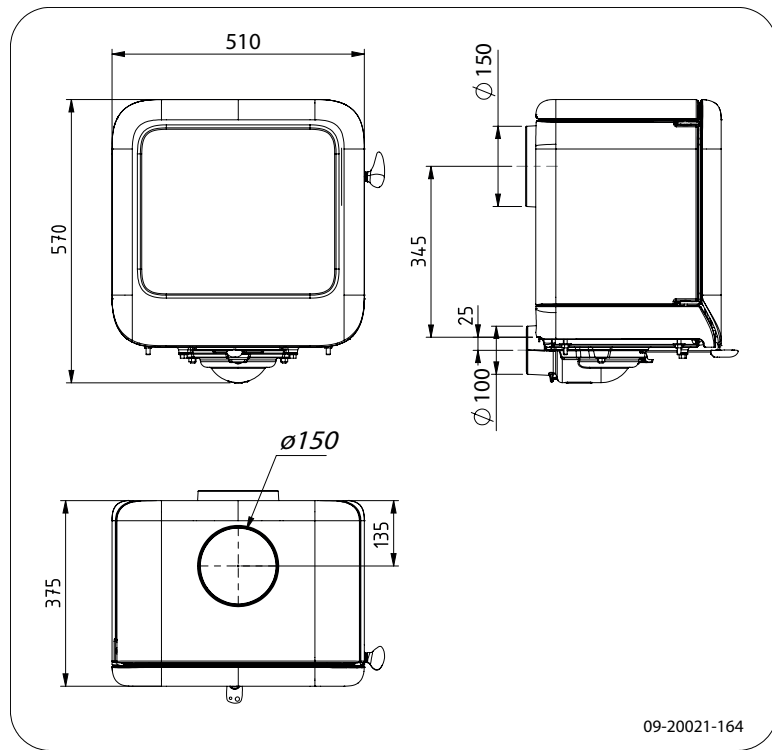

STELAR 94

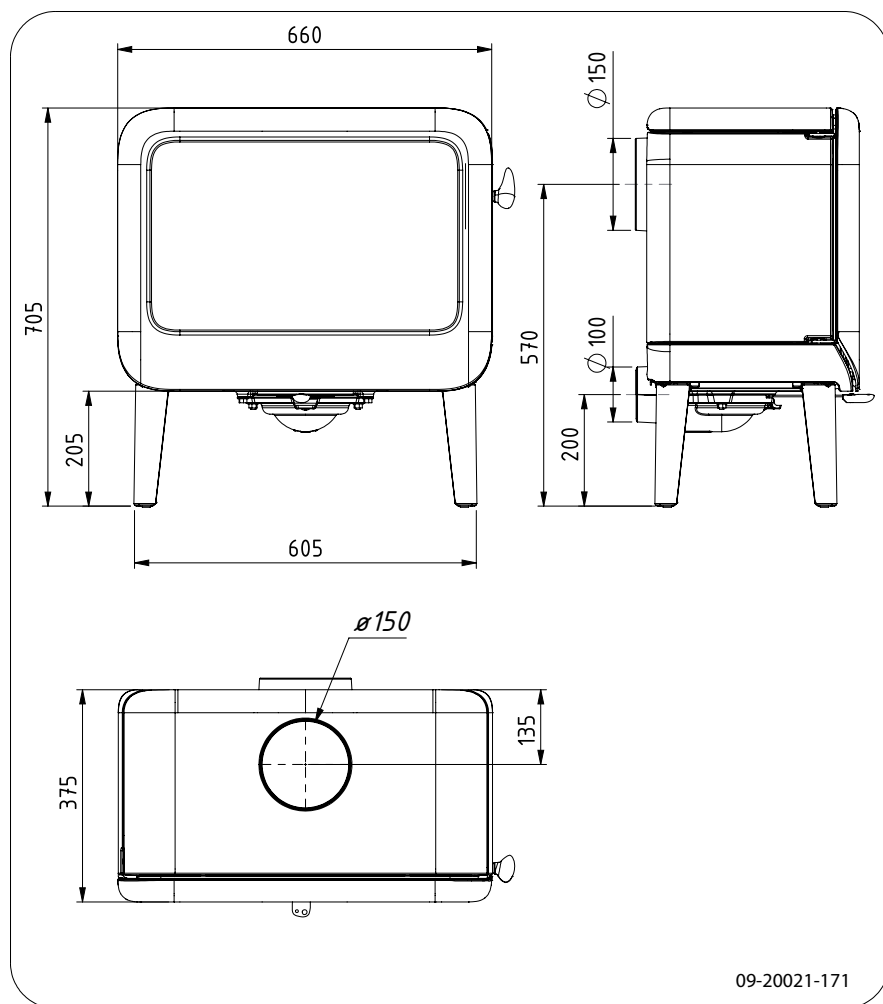

STELAR 90

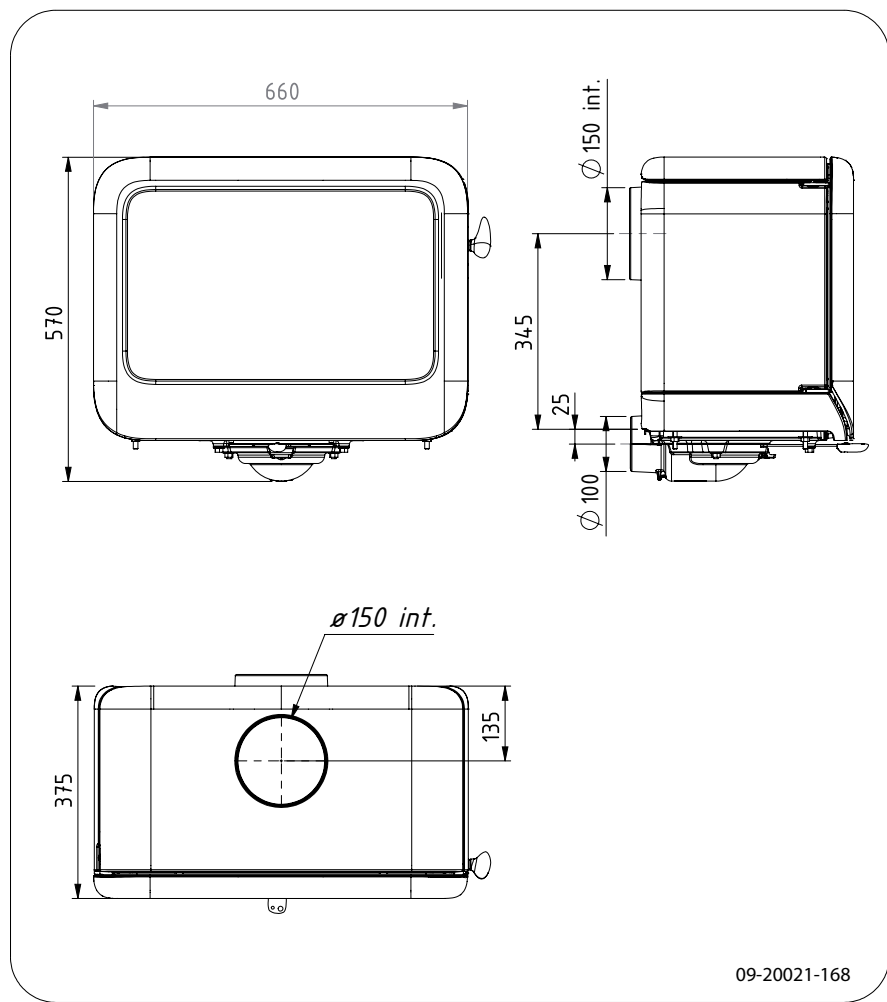

STELAR 92

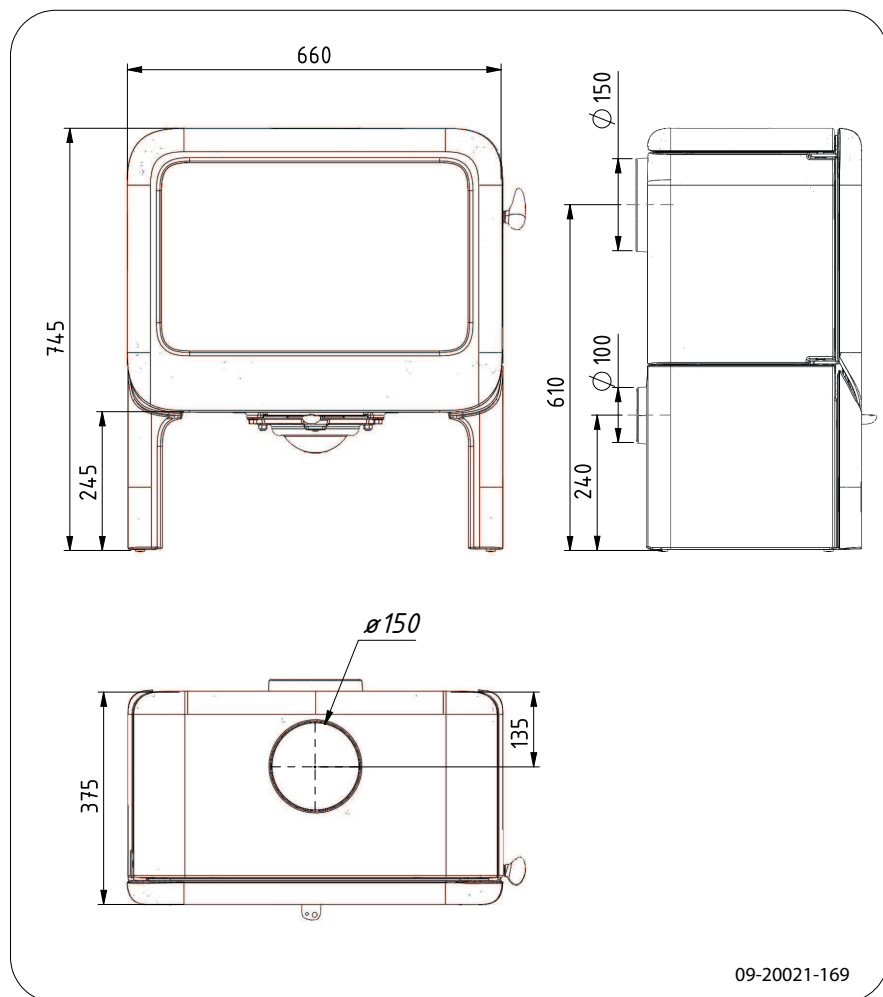

STELAR 93

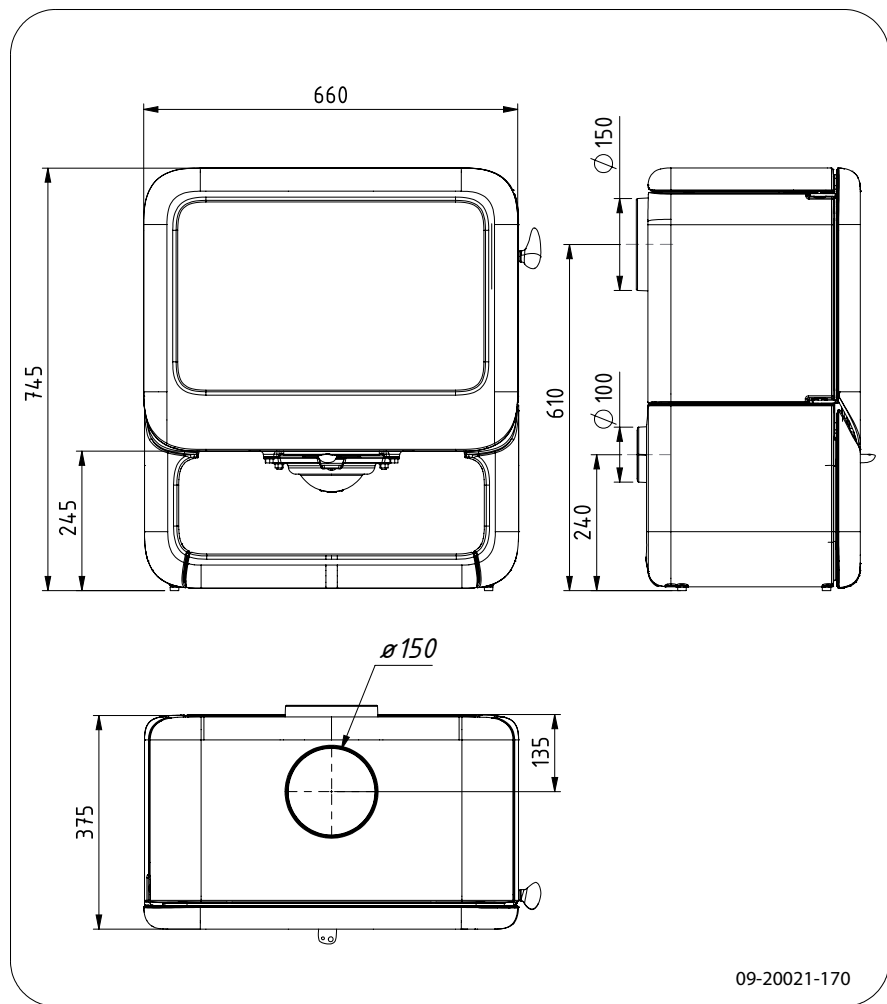

Français

Annexe 3 : Distance d'éloignement avec des matériaux combustibles

STELAR 7 - Distances minimales en millimètres

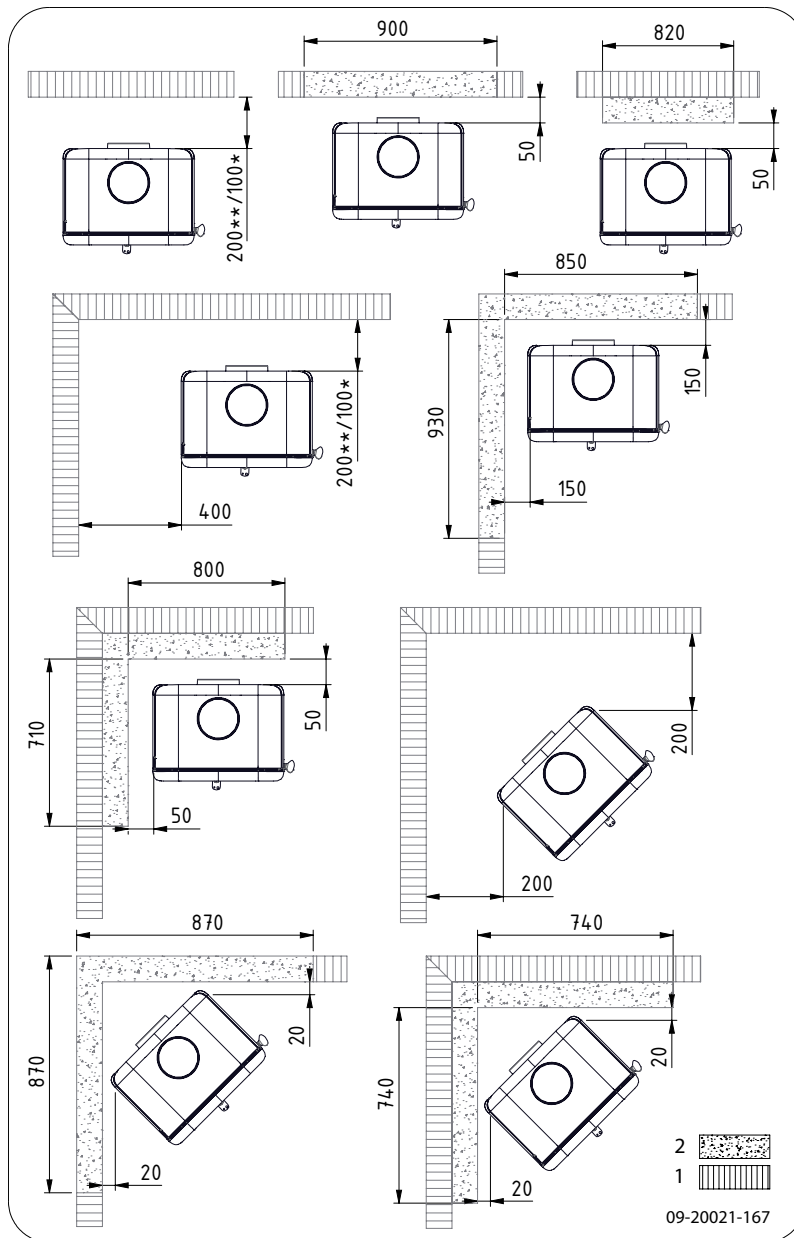

1	Matériau combustible
2	Matériau incombustible 100 mm



Attention ! En l'absence de raccordement à l'air extérieur et pour garantir l'arrivée d'air de combustion, la distance entre le collier de raccordement pour l'air extérieur et le mur doit être de 20 mm au minimum. Le cas échéant, il est possible de démonter le collier de raccordement.

STELAR 9 - Distances minimales en millimètres

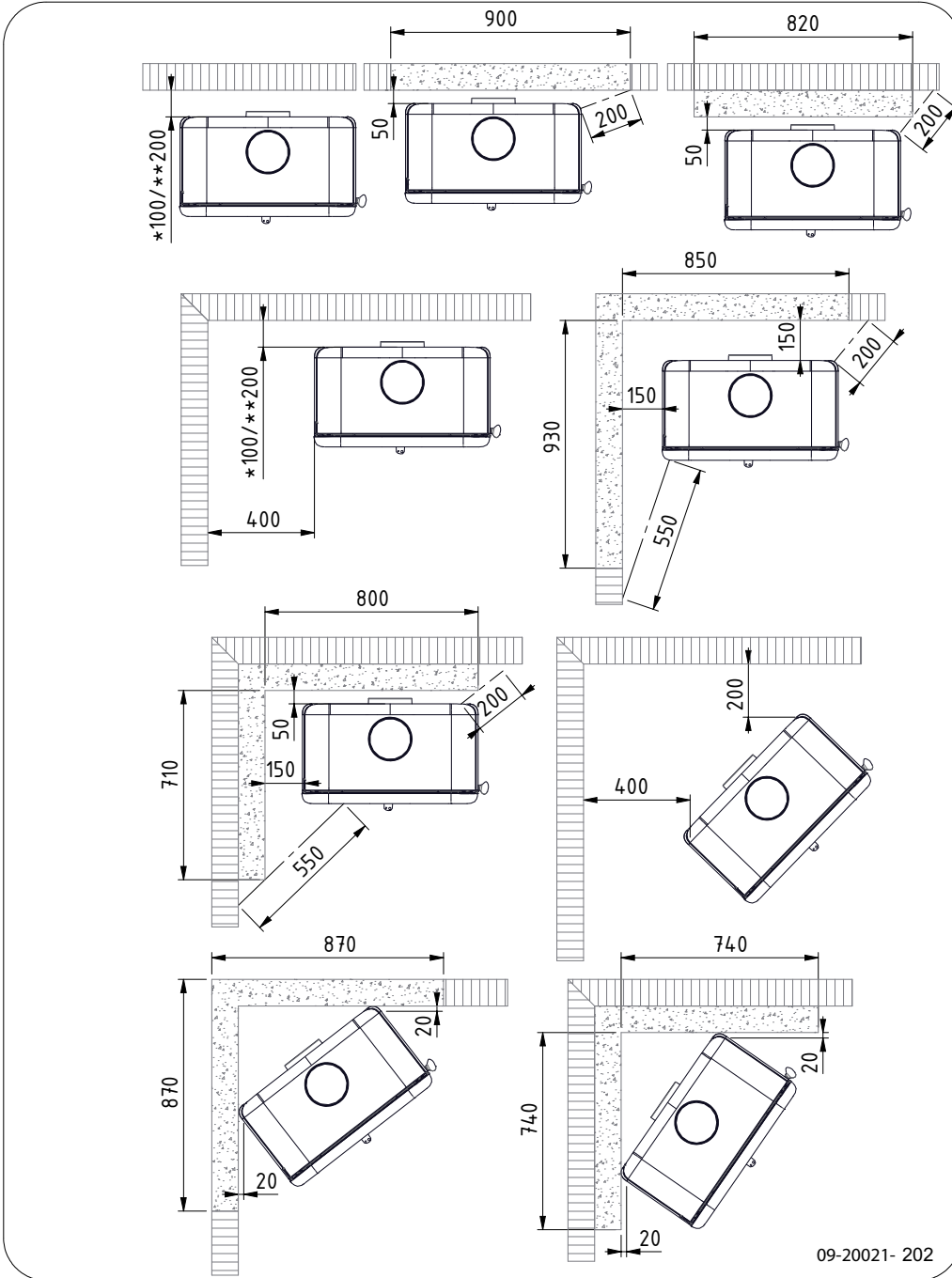

Français

STELAR - Dimensions hourdis ignifuge

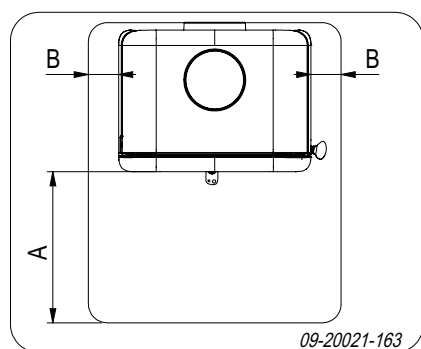

Dimensions minimales hourdis ignifuge

	A (mm)	B (mm)
Din 18891	500	300
Allemagne	500	300
Finlande	400	100
Norvège	300	5

Annexe 4 : Tableau de diagnostic

					Problème	
●					Le bois ne continue pas de brûler	
	●				Dégage une chaleur insuffisante	
		●			Retour de fumée lors du remplissage du poêle	
			●		Le feu est trop vif, impossible de bien régler le poêle	
				●	Dépôt sur la vitre	
					cause possible	solution éventuelle
●	●	●		●	Tirage insuffisant	Une cheminée froide présente souvent un tirage insuffisant. Pour allumer un feu, suivez les instructions données au chapitre « Utilisation » ; ouvrez une fenêtre.
●	●	●		●	Le bois est trop humide	Utilisez du bois à 20 % d'humidité maximum.
●	●	●		●	Dimensions du bois trop importantes	Utilisez du petit bois pour allumer votre feu. Utilisez des souches de bois fendues d'une circonférence maximale de 30 cm.
●	●	●	●	●	Le bois est mal empilé	Posez le bois en veillant à ce que suffisamment d'air puisse passer entre les bûches (empilage non serré, voir « La combustion au bois »).
●	●	●		●	Mauvais fonctionnement de la cheminée	Vérifiez que la cheminée satisfait aux conditions suivantes : 4 mètres de haut minimum, diamètre approprié, isolation correcte, intérieur du conduit lisse, sans trop de coudes, aucune obstruction (nid d'oiseaux, dépôt de suie important), hermétique (sans interstices).
●	●	●		●	Sortie de la cheminée inadéquate	Doit être suffisamment haute au-dessus du toit, dans une zone dégagée.
●	●	●	●	●	Réglage inadéquat des alimentations d'air	Ouvrez entièrement les alimentations d'air.
●	●	●		●	Raccordement inadéquat du poêle au conduit de cheminée	Le raccordement doit être hermétique.
●	●	●		●	Dépression dans la pièce où le poêle est installé	Désactivez les systèmes d'aspiration.
●	●	●		●	Alimentation insuffisante en air frais	Prévoyez une alimentation en air frais suffisante, utilisez si nécessaire un raccordement d'air extérieur.
●	●	●		●	Conditions météorologiques défavorables ? Inversion (flux d'air inversé dans la cheminée du fait d'une température extérieure élevée), fortes rafales de vent	En cas d'inversion du flux d'air, l'usage de l'appareil est déconseillé. Posez si nécessaire une hotte aspirante sur la cheminée.
		●			Courant d'air dans la pièce	Évitez les courants d'air dans la pièce, évitez de poser le poêle à proximité d'une porte ou de gaines d'air de chauffage.
				●	Les flammes touchent la vitre	Veillez à ce que le bois ne se trouve pas trop près de la vitre. Fermez un peu plus l'arrivée d'air primaire.
			●		De l'air s'échappe du poêle	Vérifiez les fermetures de la porte et les joints de l'appareil.

Index

A	
Aération	9
raccordement alimentation en air extérieur ...	13
règle de base	9
Ajout de combustible	17
Alimentation en air extérieur	9, 13
raccordement	14
allumer	15
Arrivée d'air primaire	15
Arrivée d'air secondaire	15
Arrivées d'air	15
Avertissement	
aération	8-9
conditions d'assurances	8
consignes	8
départ de feu dans conduit de cheminée	8
départ de feu dans le conduit de cheminée ...	17
feu dans le conduit de fumée	14
matériaux inflammables	8
nettoyant pour vitres de poêle	19
plaques intérieures réfractaires	14
s'appuyer sur la porte	8
surface chaude	8
vitre brisée ou fendue	8, 19-20

B	
Bac à cendres	
ouverture	18
Bois	14
conservation	14
essence adaptée	14
mouillé	14
ne brûle pas	33
séchage	14
Bois d'allumage	33
Bois de conifères	14
Bois mouillé	14
Brouillard, ne pas faire de feu	18
Brume, ne pas faire de feu	18

C	
Chaleur, insuffisante	18, 33
Charnière	
placer	20
Cheminée	
conditions	9

diamètre de raccordement	22-23
hauteur	9
Collier de raccordement au conduit de che- minée	12-13
Combustible	
adapté	14
ajout	17
bois	14
inadapté	14
quantité nécessaire	18
remplissage	16
Combustible adapté	14
Combustible inadapté	14
Combustion	16
ajout de combustible	16-17
chaleur insuffisante	18, 33
feu trop vif	33
impossible de bien régler le poêle	33
Conditions météorologiques, ne pas faire de feu	18
Conduit de cheminée	
entretien	18
raccordement	14
Cordon d'étanchéité de la porte	20
Couche de finition, entretien	19
Créosote	17

D	
Décendrage	18
Dépose	
plaques intérieures réfractaires	12
Dimensions	24
Dommages	11

É	
Émail	
entretien	19
Émission de poussières	22-23

E	
Empilage des bûches	16
Entretien	
conduit de cheminée	18
émail	19
étanchéité	20
graissage	19
nettoyage de la vitre	19
nettoyer le poêle	18
plaques intérieures réfractaires	19

Extinction du feu17

F

Feu
 allumage15
 extinction17
Feu d'allumage15
Force portative du sol10
Fuite d'air20
Fumée
 lors de la première utilisation14

G

Gaz de fumée
 débit massique 22-23
 température 5, 7, 22-23
Goudron17
Graissage19
Graisse pour graissage19
Grille d'aération9

H

Hauteur de remplissage du poêle16

I

Interstices dans l'appareil20

L

Laque14

M

Matériaux combustibles
 distance entre30
Mise en place
 dimensions24
Mitre de cheminée9
Mitre sur la sortie de cheminée9
Murs
 sécurité incendie10

N

Nettoyage
 poêle18
 vitre19
Nettoyant pour vitres de poêle19

O

Ouvrir
 bac à cendres18
 porte11
Oxygénation du feu17

P

Pièces démontables11
Pièces, démontables11
Placer
 anti-dérapant14
Plaques intérieures
 vermiculite12
Plaques intérieures en fonte12
Plaques intérieures en vermiculite12
Plaques intérieures réfractaires
 avertissement14
 dépose12
 entretien19
Plaques intérieures, réfractaires
 dépose12
Poids22-23
Porte
 ajuster20
 cordon d'étanchéité20
 fermeture20
 ouverture11
 tenon de fermeture20
Prévenir un départ de feu dans le conduit de che-
 minée17
Puissance nominale18, 22-23

R

Raccordement
 dimensions24
Raccordement à l'alimentation en air extérieur ..13
Raccordement au conduit de cheminée
 à l'arrière13
 sur le dessus12
Ramonage du conduit de cheminée18
Réglage de l'admission d'air17
Remplacement
 vitre20
Remplissage en matériau combustible
 retour de fumée33
Rendement5, 7, 22-23
Résolution de problèmes18, 33

Retirer	
cendres	18
Retirer les cendres	18
Retour de fumée	8, 33

S

Séchage du bois	14
Sécurité incendie	
distance entre le poêle et les matériaux com- bustibles	30
meubles	10
murs	10
sol	10
Sol	
glissant	14
Sol glissant	14
Sols	
force portative	10
sécurité incendie	10
Stockage du bois	14

T

Tapis	10
Température	22-23
Tenon de fermeture	
plaque de remplissage	20
Tirage	22-23

V

Vermiculite	
réfractaires	12
Verre	
dépôt	33
Vitre	
endommagée	20
fendue	20
nettoyage	19
remplacer	20
Vitres	
dépôt	33
nettoyage	19

Índice

Introdução	3
Declaração de desempenho	4
Declaração de desempenho	6
Segurança	8
Condições de instalação	8
Geral	8
Chaminé	8
Ventilação da divisão	9
Chão e paredes	9
Descrição do produto	10
Instalação	11
Preparação geral	11
Preparação da ligação de chaminé	12
Preparação da ligação ao ar exterior	13
Instalação e ligação	13
Utilização	14
Primeira utilização	14
Combustível	14
Criação	14
Acender com lenha	15
Quantidade máxima de lenha	16
Regulador de ar de combustão	16
Extinguir o fogo	17
Remoção de cinzas	17
Neblina e nevoeiro	17
Eventuais problemas	17
Manutenção	17
Chaminé	17
Limpeza e outras manutenções	17
Peças sobressalentes STELAR	20
Anexo 1: Dados técnicos	21
Anexo 2: Dimensões	23
STELAR 73	24
STELAR 70	24
STELAR 94	25
STELAR 90	26
STELAR 92	27
STELAR 93	28
Anexo 3: Distância para material inflamável	29
Anexo 4: Esquema de diagnóstico	32
Índice remissivo	33

Introdução

Caro utilizador,
com a compra deste aparelho de aquecimento LACUNZA, escolheu um produto de qualidade. Este produto faz parte de uma nova geração de energia e aquecimento eficientes e ecológicos. Este aparelho aproveita ao máximo o calor de convecção e de radiação.

- ▶ O seu aparelho LACUNZA é fabricado com os mais modernos meios de produção. Se, infelizmente, houver algo de errado com o aparelho, pode sempre contar com a assistência da LACUNZA.
- ▶ O aparelho não deve ser alterado; utilize sempre as peças originais.
- ▶ O aparelho destina-se a colocação em espaços de habitação. Deve ser hermeticamente ligado a uma chaminé que funcione bem.
- ▶ Recomendamos que o aparelho seja instalado por um electricista qualificado.
- ▶ A LACUNZA não se responsabiliza por problemas ou danos causados pela instalação inadequada.
- ▶ Durante a instalação e utilização, as precauções de segurança descritas abaixo devem ser respeitadas.

Este guia descreve como instalar o aparelho de aquecimento LACUNZA de forma segura, como utilizá-lo e como mantê-lo. Se pretender informações ou dados técnicos, ou tiver um problema de instalação, por favor consulte o seu fornecedor.

© 2016 LACUNZA KALOR GROUP S.A.L.

Declaração de desempenho

De acordo com o Regulamento dos Produtos de Construção 305/2011

N.º ES-S-027

1. Identificador exclusivo do tipo de produto:

STELAR 70-72-73-74 / 7kW

2. Tipo do lote ou número de série ou outra identificação do produto de construção, conforme exigido nos termos do artigo 11, parágrafo 4:

Número de série único.

3. Destina-se a utilização do produto de construção, de acordo com a especificação técnica harmonizada aplicável, conforme determinado pelo fabricante:

Lareira de combustível sólido sem produção de água quente, conforme a norma EN 13240.

4. Nome, designação comercial registada ou marca registada e endereço de contato do fabricante, conforme exigido pelo artigo 11, parágrafo 5

LACUNZA KALOR GROUP S.A.L. , Pol. Ind. Ibarrea s/n 31800 Alsasua (Navarra) (Espanha)

5. Se aplicável, nome e endereço de contato do mandatário cujo mandato no artigo 12, parágrafo 2, abrange as tarefas listadas

-

6. O sistema ou sistemas de avaliação e verificação da regularidade do desempenho do produto de construção estabelecido no anexo V:

Sistema 3

7. Declaração de desempenho relativa a um produto de construção abrangido por uma norma harmonizada:

O organismo nomeado,

KVBG, registado sob o número 2013, levou a cabo um sistema de homologação de tipo 3, tendo emitido o relatório de ensaio N.º KVBG 2016/0047.

8. Declaração de desempenho relativa a um produto de construção para o qual tenha sido emitida uma avaliação técnica europeia:

-

9. Desempenho declarado:

A norma harmonizada	EN 13240:2001/A2 ;2004/AC :2007
Características essenciais	Desempenho da lenha
Segurança contra incêndio	
Resistência ao fogo	A1
Distância para material inflamável	Distância mínima em mm Traseira: 250 Lateral: 400
Risco de partículas incandescentes	Conforme
Emissão de produtos de combustão	CO: 0,06 % (13%O ₂)
Temperatura da superfície	Conforme
Segurança elétrica	-
Fácil de limpar	Conforme
Pressão máxima de operação	-
Temperatura dos gases de combustão com potência nominal	274 °C
Resistência mecânica (peso de rolamento da chaminé)	Não determinado
Potência nominal	7 kW
Eficiência	80 %

10. O desempenho do produto descrito nos n.ºs 1 e 2 está em conformidade com o desempenho especificado no parágrafo 9.

Esta declaração de desempenho é emitida sob a exclusiva responsabilidade do fabricante identificado no ponto 4:



01/06/2016 Alsasua

José Julián Garcíandia Pellejero
Director Gerente

Tendo em conta a melhoria contínua dos produtos, as características dos aparelhos entregues podem diferir das descritas neste folheto sem aviso prévio.

LACUNZA KALOR GROUP S.A.L.
Pol. Ind. Ibarrea s/n
31800 Alsasua, Navarra
Espanha

Tel: (0034) 948 56 35 11
Fax: (0034) 948 56 35 05
Email: comercial@lacunza.net
Web: www.lacunza.net



Declaração de desempenho

De acordo com o Regulamento dos Produtos de Construção 305/2011

N.º ES-S-028

1. Identificador exclusivo do tipo de produto:

STELAR 90-92-93-94 / 9 kW

2. Tipo do lote ou número de série ou outra identificação do produto de construção, conforme exigido nos termos do artigo 11, parágrafo 4:

Número de série único.

3. Destina-se a utilização do produto de construção, de acordo com a especificação técnica harmonizada aplicável, conforme determinado pelo fabricante:

Lareira de combustível sólido sem produção de água quente, conforme a norma EN 13240.

4. Nome, designação comercial registada ou marca registada e endereço de contato do fabricante, conforme exigido pelo artigo 11, parágrafo 5

LACUNZA KALOR GROUP S.A.L. , Pol. Ind. Ibarrea s/n 31800 Alsasua (Navarra) (Espanha)

5. Se aplicável, nome e endereço de contato do mandatário cujo mandato no artigo 12, parágrafo 2, abrange as tarefas listadas:

-

6. O sistema ou sistemas de avaliação e verificação da regularidade do desempenho do produto de construção estabelecido no anexo V:

Sistema 3

7. Declaração de desempenho relativa a um produto de construção abrangido por uma norma harmonizada:

O organismo nomeado,

RRF, registado sob o número 1625, levou a cabo um sistema de homologação de tipo 3, tendo emitido o relatório de ensaio N.º RRF-40 16 4280.

8. Declaração de desempenho relativa a um produto de construção para o qual tenha sido emitida uma avaliação técnica europeia:

-

9. Desempenho declarado:

A norma harmonizada	EN 13240:2001/A2 ;2004/AC :2007
Características essenciais	Desempenho da lenha
Segurança contra incêndio	
Resistência ao fogo	A1
Distância para material inflamável	Distância mínima em mm Traseira: 520 Lateral: 600
Risco de partículas incandescentes	Conforme
Emissão de produtos de combustão	CO: 0,10 % (13%O ₂)
Temperatura da superfície	Conforme
Segurança elétrica	-
Fácil de limpar	Conforme
Pressão máxima de operação	-
Temperatura dos gases de combustão com potência nominal	240 °C
Resistência mecânica (peso de rolamento da chaminé)	Não determinado
Potência nominal	9 kW
Eficiência	80 %

10. O desempenho do produto descrito nos n.ºs 1 e 2 está em conformidade com o desempenho especificado no parágrafo 9.

Esta declaração de desempenho é emitida sob a exclusiva responsabilidade do fabricante identificado no ponto 4:



01/06/2016 Alsasua

José Julián Garciandia Pellejero
Director Gerente













Tendo em conta a melhoria contínua dos produtos, as características dos aparelhos entregues podem diferir das descritas neste folheto sem aviso prévio.

LACUNZA KALOR GROUP S.A.L.
Pol. Ind. Ibarrea s/n
31800 Alsasua, Navarra
Espanha

Tel: (0034) 948 56 35 11
Fax: (0034) 948 56 35 05
Email: comercial@lacunza.net
Web: www.lacunza.net



Segurança

-  Atenção! Todas as normas de segurança devem ser estritamente respeitadas.
-  Leia as instruções de instalação, utilização e manutenção fornecidas com o aparelho antes de utilizá-lo.
-  O aparelho deve ser instalado de acordo com as leis e regulamentos do seu país.
-  Todas as regulamentações locais e as disposições relativas às normas nacionais e europeias devem ser respeitadas durante a instalação do aparelho.
-  A instalação do aparelho deve ser realizada, de preferência, por um electricista qualificado. Este deverá conhecer as disposições e os regulamentos.
-  O aparelho foi concebido para fins de aquecimento. Todas as superfícies, incluindo o vidro e o tubo de ligação, podem ficar demasiado quentes (mais de 100 °C)! Para a operação, use uma «pega removível» ou uma luva resistente ao calor.
-  Garantir proteção adequada no caso de existirem crianças, deficientes, idosos e animais nas proximidades do aparelho.
-  As distâncias de segurança para materiais inflamáveis devem ser estritamente respeitadas.
-  Não coloque cortinas, vestuário, tecidos ou outros materiais combustíveis em cima ou perto do aparelho.
-  Durante a utilização do aparelho, não coloque materiais inflamáveis ou explosivos nas proximidades do mesmo.
-  Evite incêndios na chaminé limpando regularmente a chaminé. Nunca deixa a lareira queimar com a porta aberta.
-  Num incêndio de chaminé: feche as entradas de ar do aparelho e chame os bombeiros.
-  Se o vidro estiver rachado ou partido, deve ser substituído antes da sua utilização.

 Não force a porta, não permita que as crianças puxem a porta aberta, não se apoie nem se sente na porta aberta e não coloque objetos pesados sobre a porta.

 Providenciar ventilação adequada da divisão onde o aparelho está instalado. Sem ventilação adequada, poderá não estar garantida uma boa combustão, formando gases tóxicos espalhados por todo o espaço. Veja o capítulo «Condições de instalação» para obter mais informações sobre a ventilação.

Condições de instalação

Geral

- ▶ O aparelho deve ser ligado a uma chaminé que funcione corretamente.
- ▶ Para aceder às dimensões de ligação: consulte o anexo «Dados técnicos».
- ▶ Informe-se junto dos bombeiros e/ou seguradoras sobre as exigências e regulamentações específicas.

Chaminé

A chaminé é necessária para:

- ▶ A descarga dos gases de combustão por aspiração natural.
 -  O ar quente na chaminé é mais leve do que o ar exterior e, por isso, sobe.
- ▶ A sucção de ar é necessária para a combustão do combustível no aparelho.

Uma chaminé defeituosa pode causar a libertação de fumo ao abrir a porta. Os danos devido a fumo estão excluídos da garantia.

 Não ligue vários aparelhos (por exemplo, caldeira de aquecimento central) na mesma chaminé, exceto se tal for previsto pela legislação local ou nacional. Certifique-se de que, em pelo menos duas ligações, a diferença de altura entre os terminais é de, pelo menos, 200 mm.

Para obter conselhos sobre a chaminé, informe-se junto do técnico de instalação. Consulte a norma europeia EN 13384 para um cálculo correto da chaminé.

A chaminé deve respeitar as seguintes **condições**:

- ▶ A chaminé deve ser feita de material à prova de fogo, de preferência de cerâmica ou aço inoxidável.
- ▶ A chaminé deve ser limpa de forma adequada e garantir uma boa aspiração.



O ideal será uma aspiração/pressão de 15 - 20 Pa durante a potência nominal.

- ▶ Fora da saída do aparelho, a chaminé deve estar numa posição mais vertical possível. As mudanças de direção ou as peças horizontais perturbam a evacuação dos gases de combustão e, possivelmente, podem causar uma acumulação de fuligem.
- ▶ Para evitar que os gases de combustão arrefeçam demasiado e a aspiração seja menor, as dimensões internas não devem ser demasiado grandes.
- ▶ A chaminé tem que ter o mesmo diâmetro que o anel de ligação.



Para um diâmetro nominal: veja o anexo «Dados técnicos». Se a combustão estiver bem isolada, o diâmetro pode, eventualmente, ser um pouco maior (no máximo, duas vezes a secção do anel de ligação).

- ▶ A secção (área) da conduta deve ser constante. As dilatações e (especialmente) as constricções perturbam a evacuação dos gases de combustão.
- ▶ Ao usar um tubo de drenagem/chuva da chaminé: garante que a tampa não restringe a boca da chaminé e não impede a descarga de gases de combustão.
- ▶ A chaminé deve situar-se numa zona que não seja perturbada por edifícios circundantes, árvores próximas ou outros obstáculos.
- ▶ A chaminé fora de casa deve ser isolada.
- ▶ A chaminé deve ter, pelo menos, 4 metros.
- ▶ Regra geral: 60 cm acima da cume do telhado.
- ▶ Se o cume do telhado ao longo de 3 metros for removido da chaminé: mantenha as distâncias indi-

cadas na figura seguinte. A = o ponto mais alto do telhado numa distância de 3 metros.

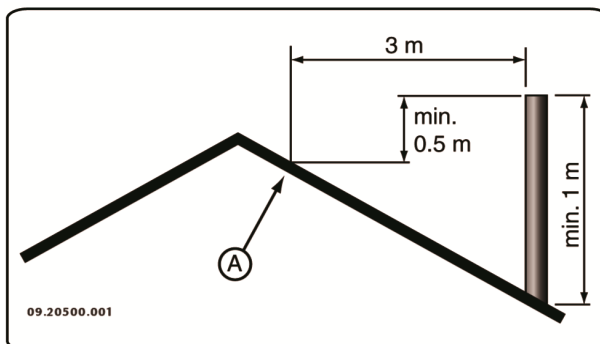

Ventilação da divisão

Para obter uma combustão, o aparelho precisa de ar (oxigénio). O ar é fornecido através das saídas de ar ajustáveis a partir do local onde o aparelho está instalado.



Sem ventilação adequada, poderá não estar garantida uma boa combustão, formando gases tóxicos espalhados por todo o espaço.

A regra geral é que o fornecimento de ar deve ser de 5,5 cm²/kW. É necessária ventilação extra:

- ▶ Se o aparelho estiver numa divisão bem isolada.
- ▶ Se houver ventilação mecânica, como um sistema de vácuo central ou um exaustor numa cozinha aberta.

É possível assegurar uma ventilação extra colocando uma grelha de ventilação na parede exterior.









Certifique-se de que outros aparelhos de consumo de ar (como uma máquina de secar roupa, outro dispositivo de aquecimento ou um ventilador de casa de banho) têm o seu próprio fornecimento de ar ou estão desligados quando aquecer o aparelho.



Também pode ligar o aparelho para fornecimento de ar exterior. Para tal, é fornecido um kit de ligação. Neste caso, não é necessária ventilação extra.

Chão e paredes

O piso sobre o qual o aparelho está instalado deve ter capacidade suficiente. O peso do aparelho pode ser consultado no anexo «Dados técnicos».

-  Proteger um piso inflamável por meio de uma placa de piso não inflamável contra a radiação de calor. Veja o anexo «Distância para material inflamável».
-  Remover material inflamável, como linóleo, carpetes e outros semelhantes, entre a laje de piso não inflamável.
-  Certifique-se de que há uma distância suficiente entre o aparelho e os materiais inflamáveis, como paredes de madeira e mobiliário.
-  O tubo de ligação irradia calor. Certifique-se de que a distância ou blindagem entre o tubo de ligação e o material inflamável é suficiente. A regra geral para um tubo de parede simples é uma distância de três vezes o diâmetro. Como existe uma camada de revestimento ao redor do tubo, uma distância de uma vez o diâmetro é admissível.
-  Um tapete deve estar a uma distância de, pelo menos, 80 cm do fogo.
-  Proteger o piso inflamável na frente da lareira usando uma laje não inflamável contra quaisquer cinzas. A laje de piso deve cumprir as normas nacionais.
-  Para as dimensões da placa de piso não inflamável: ver anexo «Distância para material inflamável».
-  Para outros requisitos relativos à segurança contra incêndios, consulte o anexo «Distância para material inflamável».

Descrição do produto

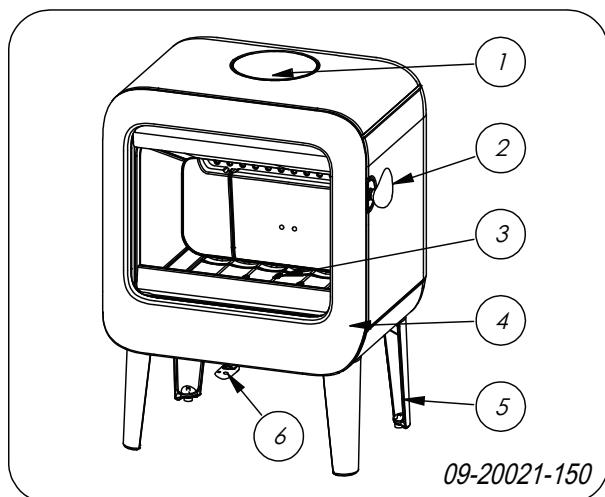

1. Anel de ligação
2. Parafuso
3. Placa de aquecimento inferior
4. Porta
5. Perna
6. Forneimento de ar

Fechadura da porta e pega removível

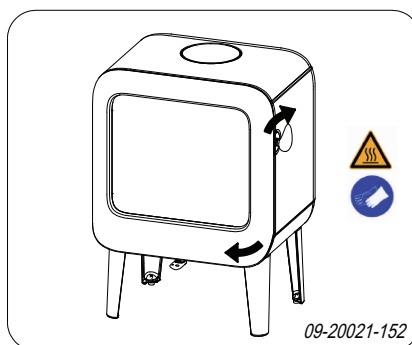

O aparelho vem equipado com botão de bloqueio. A porta é aberta rodando o botão de bloqueio no sentido dos ponteiros do relógio. Uma vez que o botão de bloqueio fica quente durante a utilização, poderá usar a luva para proteger a sua mão. Além disso, o botão de bloqueio pode ser retirado podendo, portanto, usar a «pega removível».

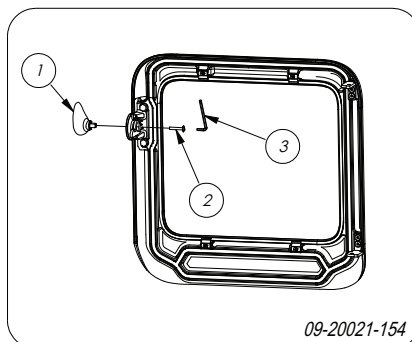

1. Abra a porta do aparelho.
2. Retire o parafuso (2) usando a chave sextavada (3).
3. Retire o botão de bloqueio (1) da porta.
4. Guarde o parafuso (2), caso pretenda montar o botão de bloqueio novamente.

Instalação

Preparação geral

- ▶ Verifique o aparelho imediatamente após a recepção quanto a danos (de transporte) e outros eventuais danos. O aparelho é montado com parafusos pela parte inferior na palete.

⚠ Se forem identificados danos ou defeitos (devido ao transporte), não coloque o aparelho em funcionamento e informe o fornecedor.

- ▶ Antes de instalar o aparelho, retire as peças amovíveis (placas internas refratárias, grelhas, placas superiores, gavetas de cinzas).

i Ao remover as peças amovíveis, poderá facilmente mover o aparelho e evitar danos.

⚠ Ao remover as peças amovíveis, anote as suas posições originais, para que depois consiga voltar a colocá-las no devido lugar.

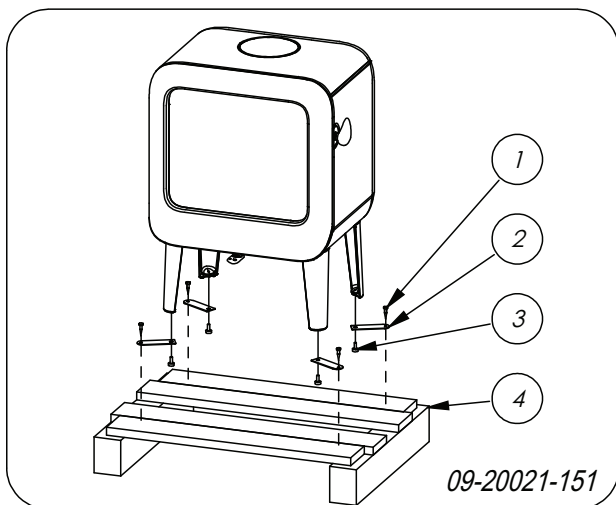

1. Remova o aparelho da paleta (4), removendo os parafusos (1).
2. Retire os suportes de montagem (2) rodando os pés ajustáveis (3).
3. Volte a montar os pés ajustáveis (3).

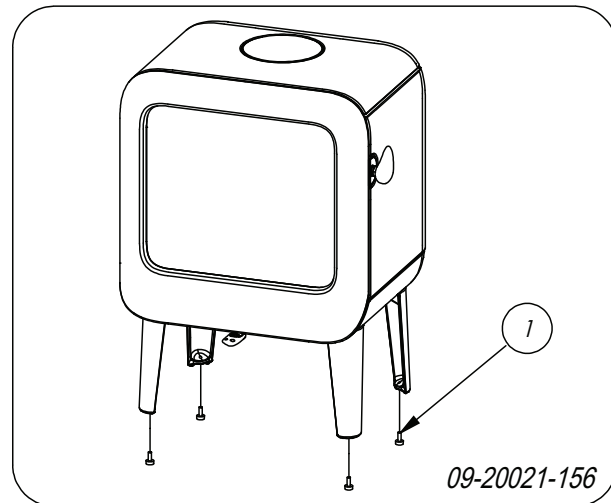

4. Abrir porta; veja a figura seguinte.

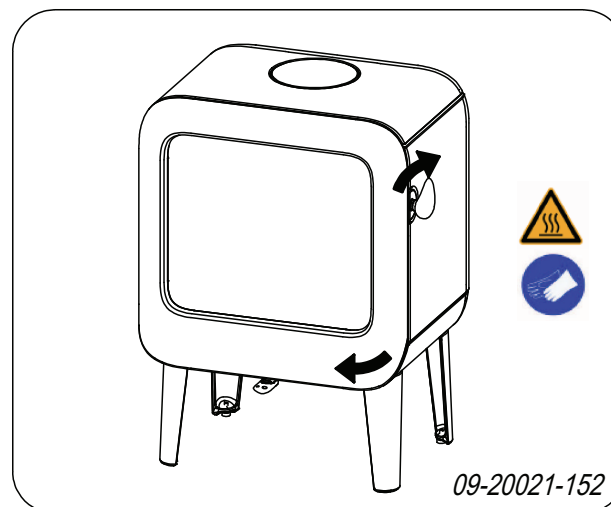

5. Remover as placas interiores de refratário; veja a imagem seguinte.
 - a. Levante a placa de chama (6) do lado esquerdo.
 - b. Remova a placa interna (4).
 - c. Levante a placa de chama (6) do lado direito.
 - d. Remova a placa interna (5).
 - e. Remova a placa de chama (6).
 - f. Remova as placas internas 1, 2 e 3.
 - g. Remova o braseiro (8).
 - h. Remova a gaveta (11).
 - i. Remova a grelha (9) e (7).
 - j. Remova a gaveta de cinzas (10).



As placas interiores de vermiculita são leves e, normalmente, incolores. Isolam as câmaras de combustão para uma melhor combustão.

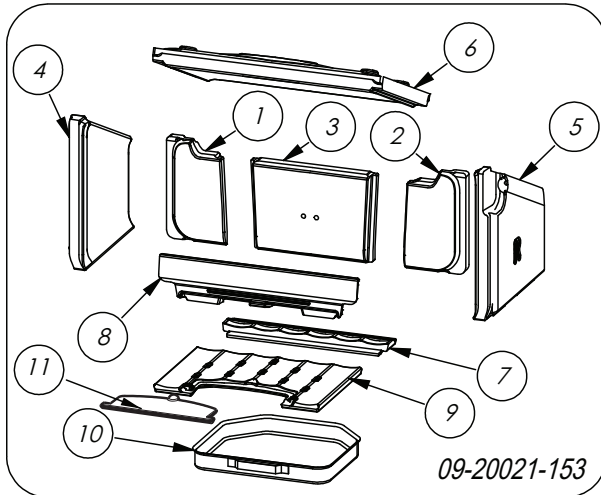

Partes internas removíveis

- 01 placa interna traseira esquerda
- 02 placa interna traseira direita
- 03 placa interna traseira central
- 04 placa interna direita
- 05 placa interna esquerda
- 06 placa de chama
- 07 placa de aquecimento traseira
- 08 braseiro
- 09 placa de aquecimento dianteira
- 10 gaveta de cinzas
- 11 remoção de cinzas

Preparação da ligação de chaminé

Ao ligar o aparelho numa chaminé, poderá optar por aderir à ligação no **topo** na **parte traseira** do aparelho.

Ligação no topo

O aparelho vem equipado com o anel de ligação para uma ligação na parte superior. Veja a figura seguinte.

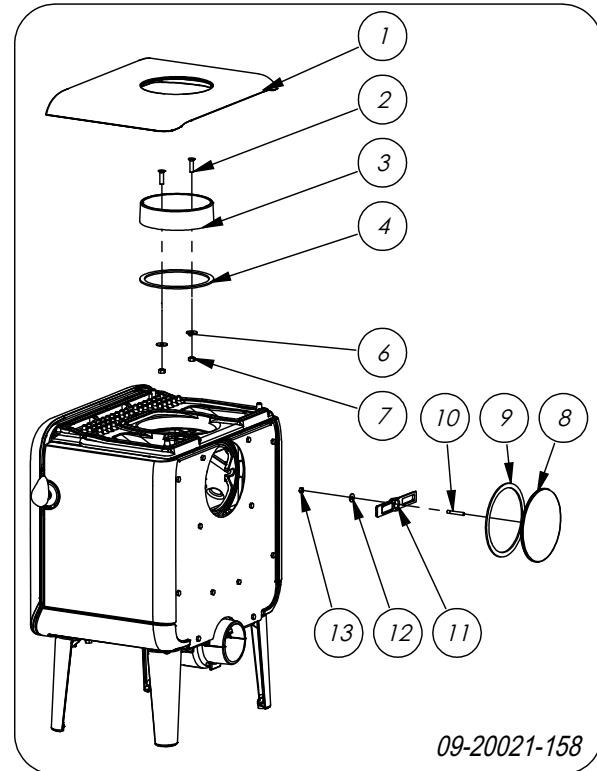

Ligação na parte traseira

Para a ligação na traseira, a posição do anel de ligação deve ser alterada. O anel de ligação é fixado com 2 parafusos M8 (número 13). Proceda do seguinte modo:

Desmontagem (veja a imagem anterior)

1. Remova a placa de chama.
2. Desmonte a tampa (8) na traseira, soltando a porca (13) e o grampo (12).
3. Retire a tampa (8) e o vedante (9).
 - ⚠ Verifique se a fita de vedação na superfície de contato não está danificada. Substitua o vedante, se for esse o caso.
4. Desmonte para soltar o anel de ligação (3), pelas pernas (2).
5. Remova o anel de ligação (3), o vedante (4), os fixadores (2, 6, 7).
 - ⚠ Verifique se a fita de vedação na superfície de contato não está danificada. Substitua o vedante, se for esse o caso.

Montagem (veja figura em baixo)

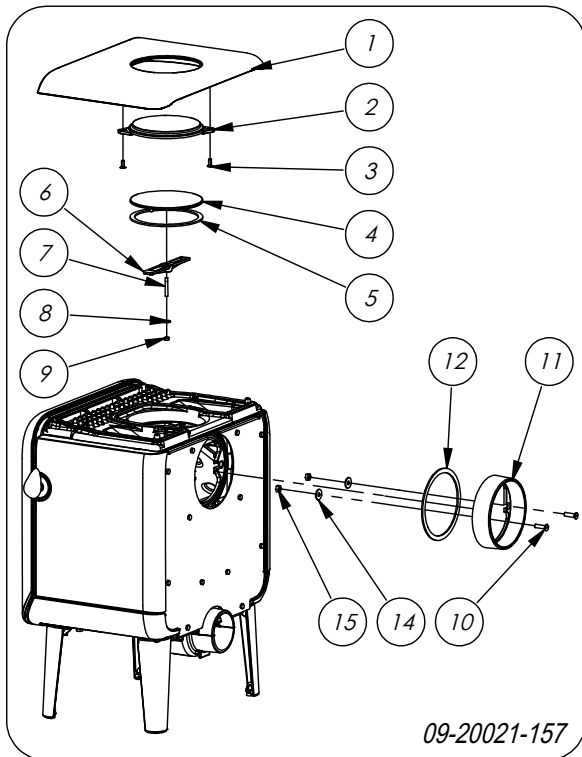

1. Remova a placa superior (1).
2. Instale a cobertura de guarnição fornecida (2) utilizando os fixadores (3).
3. Coloque a tampa (4) e o vedante (5) com os fixadores (6, 7, 8, 9).
4. Coloque a placa superior (1) com a tampa montada (2) no aparelho.
5. Coloque o anel de ligação (11), o vedante (12) com os fixadores (10, 14, 15) na parede traseira.

Preparação da ligação ao ar exterior

Se o aparelho for colocado num espaço suficientemente ventilado, a ligação para a saída do ar do aparelho pode ser ligada.

O tubo de fornecimento de ar tem um diâmetro de 100 mm. Na aplicação de um tubo liso, este tubo pode medir até 12 metros de comprimento. Ao usar acessórios, tais como curvas, a redução deve ser realizada ajustando o comprimento máximo (12 metros) para 1 metro.

Ligação ao ar exterior através da parede

1. Prepare uma tomada na parede (veja o anexo «Dimensões», para a posição correta do orifício de ligação).
2. Desligue o tubo hermético de fornecimento de ar na parede.

Instalação e ligação

1. Coloque o aparelho no devido lugar, nivelado e plano. O aparelho está equipado com pés ajustáveis ou os mesmos estão incluídos na caixa. Use os pés ajustáveis para o correto nivelamento do aparelho.

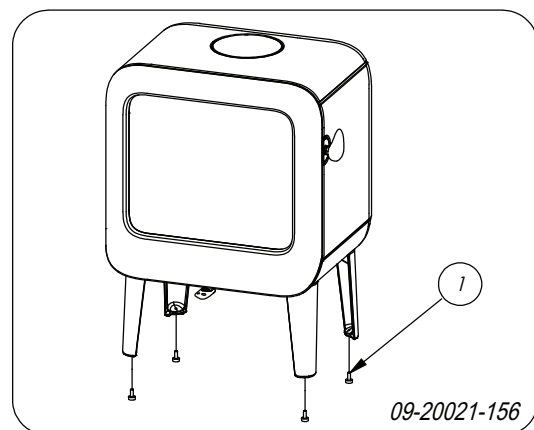

2. Se o aparelho estiver numa superfície lisa, as quatro almofadas antiderrapantes dos pés podem ser posicionadas para evitar deslocamento do aparelho. Consulte a figura em baixo

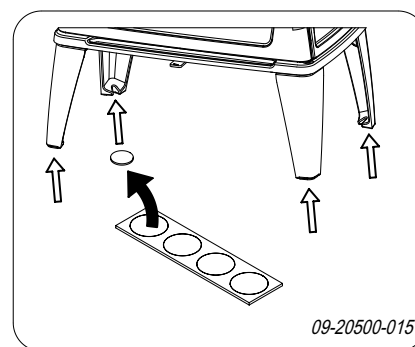

3. Ligue o aparelho hermeticamente à chaminé.

4. Ligação de ventilação de ar exterior: ligue o fornecimento de ar exterior ao conjunto de ligação montado no aparelho.
5. Coloque as restantes peças desmontadas no devido lugar do aparelho.

 Nunca acenda o aparelho sem que as placas internas refratárias estejam montadas.

O aparelho está pronto a usar.

Utilização

Primeira utilização

Quando utilizar o aparelho, o aquecimento persiste durante algumas horas. Isto permite que a tinta resistente ao calor endureça. Isto poderá causar fumo e odor. Deixe as janelas e as portas abertas.

Combustível

Este aparelho só é adequado para a queima de lenha natural; serrada, clivada e suficientemente seca.

Não utilize outros combustíveis, pois os mesmos podem causar danos no aparelho.

Os seguintes combustíveis não devem ser usados porque poluem o meio ambiente e contaminam significativamente o aparelho, podendo causar incêndio na chaminé:

- ▶ Lenha tratada, como restos de lenha, lenha tingida, impregnada, conservada, contraplacados e aglomerados de partículas.
- ▶ Plástico, papel e lixo doméstico.

Lenha

- ▶ De preferência, utilize lenha dura, como carvalho e faia, ou lenha de videiro e árvores de fruto. Este tipo de lenha queima lentamente com chamas baixas. A lenha macia contém mais resina, queima mais rápido e produz mais faúlhas.
- ▶ Utilize lenha seca com um teor de humidade máximo de 20%. A lenha deverá secar durante cerca de 2 anos. A lenha com um teor de humidade de 20% fornece 4,2 kWh por kg de lenha. A lenha com um teor de humidade de 15% fornece 4,4 kWh por kg de lenha. A lenha recém-cortada tem um

teor de humidade de 60% e fornece apenas 1,6 kWh por kg de lenha.

- ▶ Corte a lenha com o tamanho pretendido e divida-a enquanto ainda estiver fresca. A lenha fresca divide-se com mais facilidade e a lenha seca dividida é melhor. Mantenha a lenha sob um telhado onde não esteja sujeita a vento.
- ▶ Não utilize lenha molhada. A lenha molhada não produz calor porque toda a energia é canalizada para a evaporação da humidade. Isto provoca muito fumo e fuligem na porta do aparelho e na chaminé. O vapor de água condensa no aparelho e pode escoar para fora do mesmo ao longo das junções, podendo verificar-se a presença de manchas pretas no chão. O vapor de água pode condensar na chaminé e formar creosoto. O creosoto é bastante inflamável e pode causar um incêndio na chaminé.

Criação

É possível verificar se a chaminé tem aspiração acendendo uma folha de jornal. Por vezes, numa chaminé fria a aspiração não é suficiente e, consequentemente, o fumo poderá entrar na divisão. Ao acender o aparelho conforme descrito aqui, esta situação poderá ser evitada.

1. Coloque dois pedaços médios de lenha cruzados um em cima do outro.
2. Em seguida, coloque dois pedaços mais finos cruzados um em cima do outro.
3. Coloque uma acendalha entre os dois pedaços finos e acenda a acendalha de acordo com as instruções na embalagem.

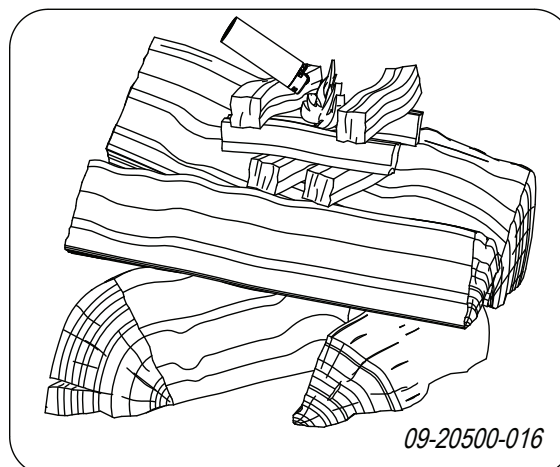

4. Feche a porta do aparelho e coloque as entradas de ar primária e secundária do aparelho aberto; veja a figura em baixo.
5. Deixe queimar até formar uma cama de carvão quente. Em seguida, poderá colocar mais lenha e regular o aparelho; veja o parágrafo «Aquecimento com madeira».

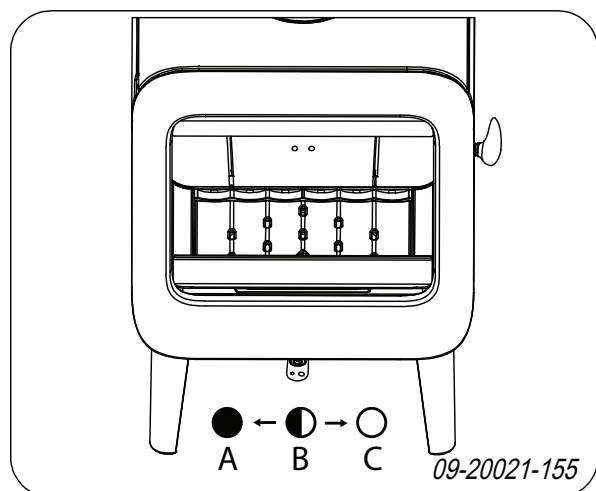

C:

Abra a entrada de ar primária (durante o acendimento)

Abra a entrada de ar secundária (lavagem de vidro)

Abra a ventilação para o pós-queima

B:

Abra a entrada de ar secundária (lavagem de vidro)

Abra a ventilação para o pós-queima

A:

Abra a ventilação para o pós-queima (para uma boa combustão, não feche totalmente)

Acender com lenha

Depois de seguir as instruções para a acender:

1. Abra a porta do aparelho lentamente.
2. Espalhe o carvão uniformemente sobre o piso aquecido.
3. Empilhe alguns pedaços de lenha sobre a cama de carvão.

Empilhamento solto

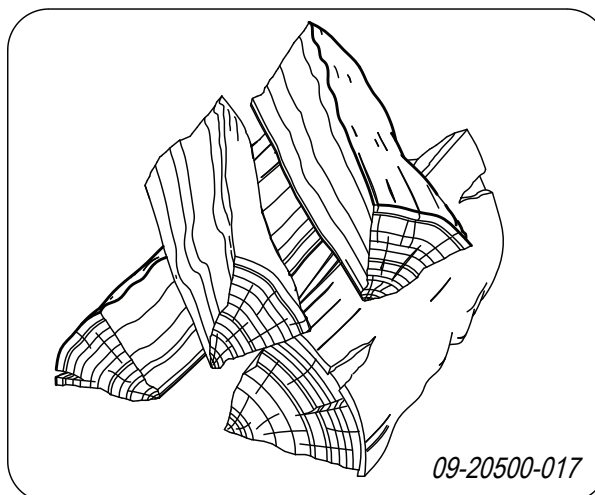

Num empilhamento solto a lenha queima rapidamente porque o oxigénio atinge todos os pedaços de lenha. Se pretender uma queima rápida, prepare um empilhamento solto.

Empilhamento compacto

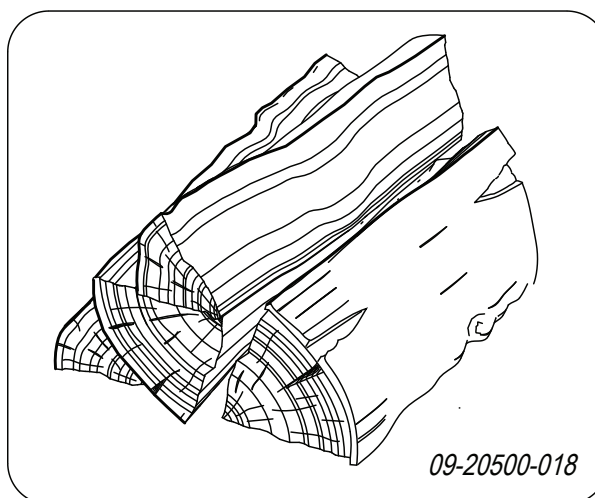

Num empilhamento de lenha compacto, a lenha queima lentamente porque o oxigénio atinge apenas alguns pedaços de lenha. Se pretender uma queima lenta, prepare um empilhamento compacto.

4. Feche a porta do aparelho.
5. Feche a entrada de ar primária e deixe a entrada de ar secundária aberta.



Empilhe o aparelho com, no máximo um terço da sua capacidade.

Quantidade máxima de lenha

Para acender continuamente com a potência nominal, a cada 45 minutos deve ser colocado um pedaço de lenha. Se reduzir a quantidade de lenha colocada, poderá colocar mais vezes. Todas as lareiras estão concebidas para funcionar com uma determinada quantidade máxima de lenha. Se utilizar uma quantidade de lenha superior, a saída de calor aumenta. Isso pode sobrecarregar a lareira e danificar as peças.

Quantidade máxima permitida de lenha com um teor de humidade de 15%:

- STELAR 7 kW tem uma carga máxima de 1,5 kg de lenha por 45 minutos.
- STELAR 9 kW tem uma carga máxima de 1,5 kg de lenha por 45 minutos.

Encha no máximo, um terço da câmara de combustão e nunca encha com lenha acima dos orifícios da entrada de ar secundária.

Regulador de ar de combustão

O aparelho tem uma válvula de ar que regula ambas as entradas de ar primária e secundária. Se a válvula de ar estiver na posição C, as entradas de ar primária e secundária estão abertas. Se a válvula de ar fechar, a entrada de ar primária e, depois a entrada de ar secundária, fecham. Se a válvula de ar estiver fechada, como na posição A, uma pequena abertura de ar mantém-se aberta para regular o pós-queima dentro da placa de chama.

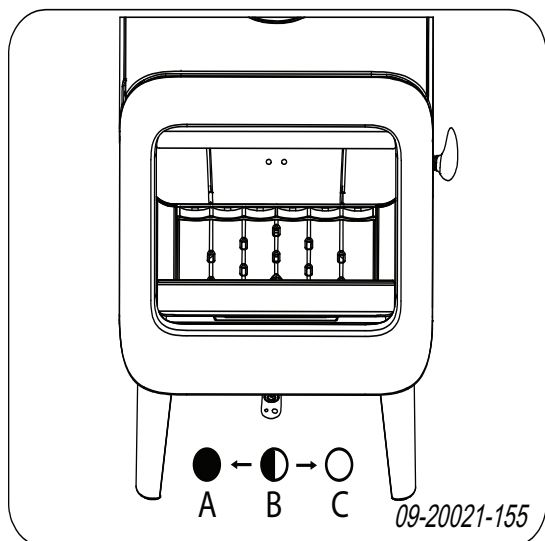

A entrada de ar primária regula o ar por baixo da grelha (1).

A entrada de ar secundária regula o ar para o vidro (air-wash) (2).

A parede traseira, por baixo da placa de chama, tem entradas de ar permanentes (3) destinadas ao pós-queima.

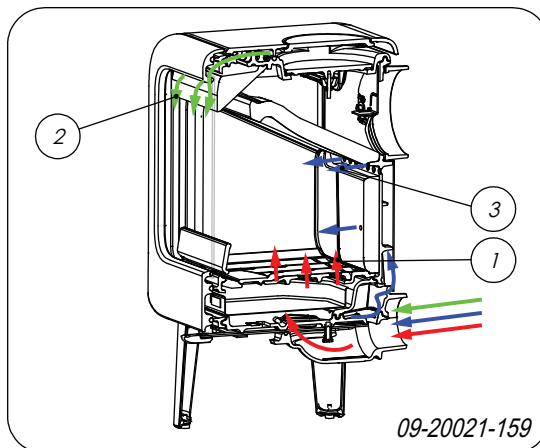

Recomendações

⚠ Nunca deixe a lareira com a porta aberta.

⚠ Coloque lenha regularmente para mantê-la sempre acesa.

Se colocar lenha num lume brando, poderá formar-se uma acumulação de alcatrão e creosoto. O alcatrão e o creosoto podem ser muito inflamáveis. Se a acumulação destas substâncias for demasiado alta, poderá causar um incêndio dentro da chaminé a uma temperatura bastante elevada. Se o acendimento for regularmente rápido, eventualmente quaisquer vestígios de alcatrão e creosoto desaparecem.

Além disso, o depósito de alcatrão na janela e na porta do aparelho pode ser muito baixo. Com uma temperatura exterior baixa, é sempre preferível deixar o aparelho queimar intensamente durante umas horas e, depois, diminuir a chama.

► Normalmente, o ar entre os pedaços de lenha deve ser alimentado através de um atizador.

i A entrada de ar ventila o fogo e também o vidro, para que o vidro não fique rapidamente sujo.

- ▶ Se o fornecimento de ar na entrada de ar secundária não for suficiente ou se pretender reacender o fogo, abra a entrada de ar primária temporariamente.
- ▶ A colocação de poucas quantidades de lenha de vez em quando, ao invés de grandes quantidades ao mesmo tempo, é sempre preferível.

Extinguir o fogo

Não coloque mais combustível e deixe a lareira apagar sozinha. Se o fogo for moderado pela redução do fornecimento de ar, as substâncias nocivas são libertas para o ar. Portanto, deixe o fogo apagar sozinho. Certifique-se de que o fogo está totalmente apagado. Quando o fogo estiver totalmente apagado, todas as válvulas de ar fecham.

Remoção de cinzas

Após a queima de lenha, resta sempre uma quantidade relativamente pequena de cinzas. Esta cama de cinza é um bom isolante para o aquecimento do solo e proporciona uma melhor combustão. Deixe, portanto, uma camada fina de cinza no fundo da placa de aquecimento.

O fornecimento de ar através da placa de aquecimento não deve ser impedido e não deve existir nenhum monte de cinzas acumulado atrás da placa de ferro fundido interna. Remova, portanto, regularmente as cinzas em excesso.

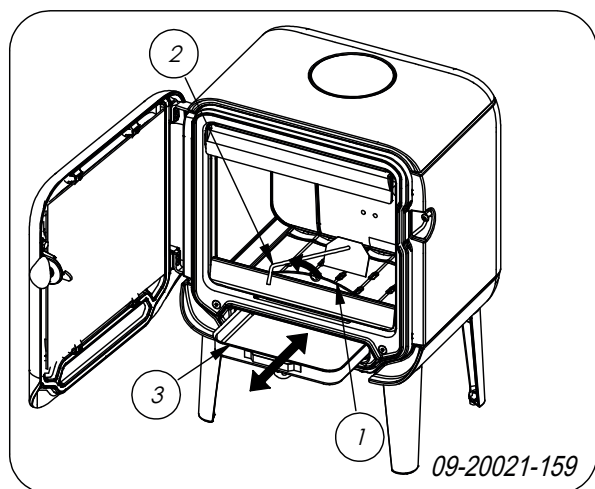

1. Abra a porta do aparelho.
2. Use a pá para abrir a gaveta da grelha (1).

3. Use a pá para apanhar as cinzas em excesso que caíram da grelha.
4. Com luvas, retire a gaveta da grelha (3) e esvazie.
5. Volte a colocar a gaveta da grelha e feche a porta do aparelho.

Neblina e nevoeiro

A neblina e o nevoeiro dificultam a drenagem de gases de combustão através da chaminé. Poderão surgir fumo e odor. Se não for necessário, não se recomenda o acendimento em caso de neblina e nevoeiro.

Eventuais problemas

Consulte o anexo «Tabela de Diagnóstico», a fim de resolver quaisquer problemas ao utilizar o aparelho.

Manutenção

Para manter o aparelho em bom estado, siga as instruções de manutenção nesta secção.

Chaminé

Em muitos países, é legalmente obrigatório regular e manter a chaminé.

- ▶ No início da época de aquecimento: a chaminé deve ser varrida por um limpa-chaminés qualificado.
- ▶ Durante a época de aquecimento, e quando a chaminé não for usada durante um longo período tempo, a chaminé deve ser verificada quanto a fuligem.
- ▶ Após a época de aquecimento: feche a chaminé com uma bola de papel de jornal.

Limpeza e outras manutenções

- ⚠ Não limpe o aparelho enquanto ainda estiver quente.
- ▶ Limpe o exterior do aparelho com um pano seco.

Depois da época de aquecimento, poderá limpar o seu aparelho de forma adequada:

- ▶ Primeiro, retire as placas internas refratárias. Consulte a secção «Instalação» para obter instruções sobre como remover e instalar as placas internas.
- ▶ De seguida, limpe os respiradouros.
- ▶ Retire a placa de chama no topo do aparelho e limpe-a.

Verificação das placas internas refratárias

As placas internas refratárias são componentes consumíveis sujeitos a desgaste. As placas internas de vermiculita são vulneráveis. Não empurre a lenha contra as placas internas. Verifique as placas regularmente e, se necessário, substitua-as.

- ▶ Consulte a secção «Instalação» para obter instruções sobre como remover e instalar as placas internas.

i A vermiculita isolante ou as placas internas de chamote podem sofrer fissuras, não representando, no entanto, qualquer efeito adverso no funcionamento geral do aparelho.

i Se as cinzas acumuladas atrás forem removidas regularmente, as placas de ferro fundido têm uma longa vida útil. Se as cinzas acumuladas atrás da placa de ferro fundido não forem removidas, a placa não pode emitir o calor para o meio ambiente, podendo ocorrer deformações ou fissuras.

! Nunca acenda o aparelho sem que as placas internas refratárias estejam montadas.

Limpeza do vidro

A limpeza adequada do vidro permite que a sujidade não seja tão significativa na próxima utilização. Proceda do seguinte modo:

1. Remova o pó e fuligem soltos com um pano seco.
2. Limpe o vidro com um limpa-vidros específico para lareiras:
 - a. Pulverize o produto num pano de cozinha, esfregue toda a superfície do vidro e deixe atuar durante algum tempo.
 - b. Retire a sujidade com um pano molhado ou papel de rolo de cozinha.
3. Limpe novamente com um limpa-vidros normal.

4. Esfregue o vidro com um pano seco ou papel de rolo de cozinha.

- ▶ Não utilize produtos abrasivos ou corrosivos para limpar o vidro.
- ▶ Utilize luvas para proteger as suas mãos.

! Se o vidro estiver rachado ou partido, deve ser substituído antes da sua utilização.

! Evite que o limpa-vidros de lareira deslize entre vidro e o ferro fundido.

Manutenção de lareira esmaltada

Nunca limpe o aparelho enquanto ainda estiver quente. A melhor maneira de limpar a superfície de esmalte de uma lareira é com sabão suave e água tépida. Utilize pouca quantidade de água, a superfície deve estar bem seca para prevenir ferrugem. Nunca utilize um esfregão de aço ou outro produto abrasivo. Nunca coloque um jarro de água elétrico diretamente em cima da superfície de esmalte; utilize uma base e previna os danos. Certifique-se de que não existem produtos ácidos agressivos em partes esmaltadas.

Lubrificante

Embora o ferro seja um pouco autolubrificante, as partes móveis devem, no entanto, ser lubrificadas regularmente.

- ▶ Lubrifique as partes móveis (tais como sistemas de orientação, dobradiças, pinos, fechos e atacadadores) com lubrificante resistente ao calor, disponível junto do seu fornecedor.

Renovação dos danos de pintura

Pequenos danos de pintura podem ser renovados com uma tinta resistente ao calor especial que está disponível junto do seu fornecedor.

Renovação da superfície de esmalte

A esmaltagem é um processo artesanal que permite a ocorrência de ligeiras diferenças de cor e danos no aparelho. Os aparelhos são fornecidos com a inspeção visual de fábrica, ou seja, durante 10 segundos, o inspetor olha para a superfície a uma distância de 1 m.

Os danos eventuais que não são perceptíveis são considerados como OK. Quando o aparelho é fornecido

com uma tinta resistente ao calor especial, pequenos danos (de transporte) podem ser renovados. Aplique a tinta resistente ao calor em camadas finas e deixe secar antes do aparelho ser colocado em funcionamento.

- ▶ Algumas cores de esmalte são sensíveis a alterações em função da temperatura. Como resultado, a cor pode mudar durante a utilização do aparelho. Quando o aparelho arrefece, o esmalte volta à sua cor original.
- ▶ Se a superfície do esmalte ficar muito quente, podem ocorrer fissuras finas. Isso é normal e não afeta o funcionamento da lareira.

⚠ Verifique se a lareira não está sobrecarregada. Em caso de sobrecarga, a temperatura da superfície é extremamente alta e podem ocorrer danos permanentes no esmalte.

Verificação de vedação

- ▶ Verifique se o cabo de vedação da porta está bem fechado. O cabo de vedação gasto deve ser substituído com o tempo.
- ▶ Verifique se o aparelho tem fugas de ar. Tape a fuga com um vedante específico para lareiras.

⚠ Deixe o vedante endurecer antes de acender o aparelho, caso contrário, forma-se humidade no vedante resultando numa fuga.

Ajustar a porta fechada

Certifique-se de que a porta está corretamente fechada. Se necessário, o fecho da porta pode ser ajustado mais apertado ou mais solto, alterando a distância entre o bloqueio de came e a porta. Proceda do seguinte modo:

1. Abra a porta.
2. Remova a placa de chama direita.
3. Solte a porca (1) no interior do aparelho.
4. Defina a parte interna da bacia de fecho (2) usando uma chave sextavada.
5. Volte a colocar a porca (1)
6. Feche a porta.

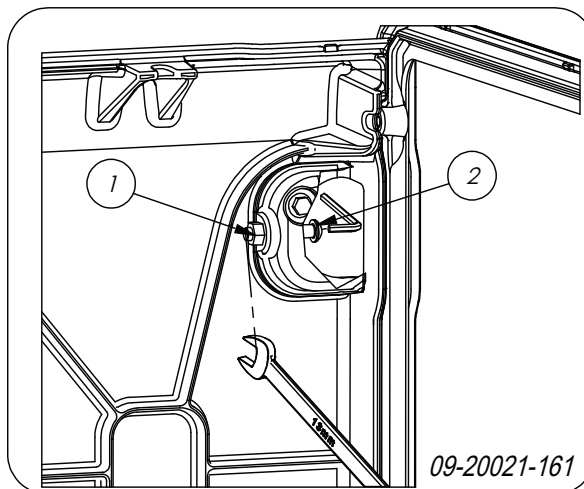

Substituição do vidro

⚠ Se o vidro estiver rachado ou partido, deve ser substituído antes da sua utilização.

Proceda do seguinte modo:

1. Desaperte as quatro fixações do vidro dos componentes (1) e (2) e remova o vidro (3). Veja a figura em baixo.
2. Verifique o vedante do vidro e use uma corda de vedação nova, se necessário.
3. Coloque o vidro novo na ranhura e aparafuse as fixações do vidro.

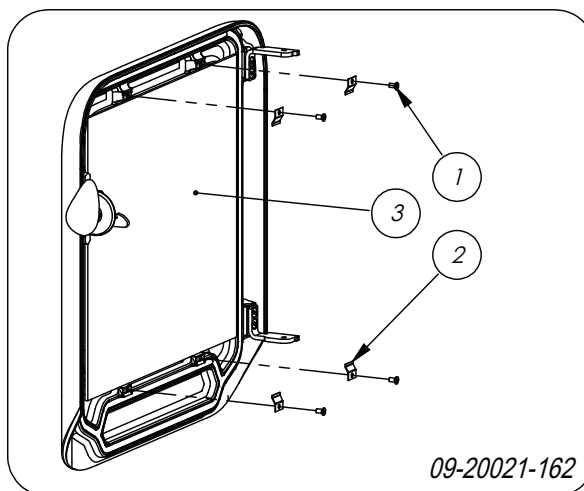

Peças sobressalentes STELAR

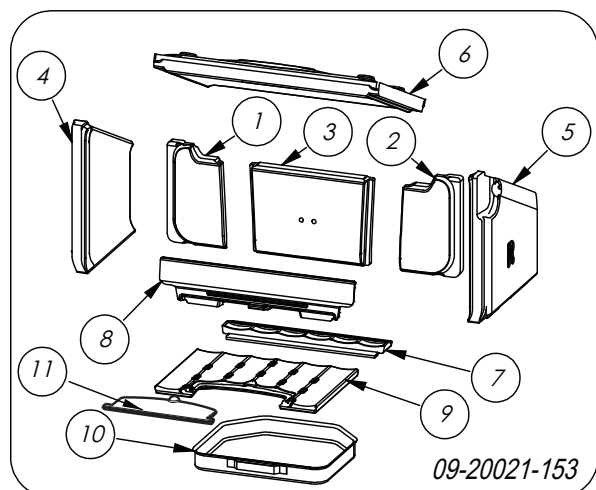

STELAR 70

Pos.	Artigo n.º	Descrição	Qtd.
01	70.77608.000	placa interna posterior esquerda	1
02	70.77609.000	placa interna posterior direita	1
03	70.77610.000	placa interna posterior central	1
04	70.77606.000	placa interna lateral esquerda	1
05	70.77607.000	placa interna lateral direita	1
06	70.77611.000	placa de chama	1
07	70.56335.021	placa de aquecimento traseira	1
08	70.77471.021	braseiro	1
09	70.66578.021	placa de aquecimento dianteira	1
10	70.05216.000	gaveta de cinzas	1
11	70.05407.021	escotilha de cinzas	1

70.26396.000	vidro
70.26101.041	conjunto de serviço de montagem de vidro
70.79870.000	conjunto de serviço cabo 6 mm
70.79869.000	conjunto de serviço cabo 8 mm
70.79868.000	conjunto de serviço fita adesiva

STELAR 90

Pos.	Artigo n.º	Descrição	Qtd.
01	70.77613.000	placa interna posterior esquerda	1
02	70.77614.000	placa interna posterior direita	1
03	70.77610.000	placa interna posterior central	1
04	70.77606.000	placa interna lateral esquerda	1
05	70.77607.000	placa interna lateral direita	1
06	70.77612.000	placa de chama	1
07	70.56335.021	placa de aquecimento traseira	1
08	70.77476.021	braseiro	1
09	70.66578.021	placa de aquecimento dianteira	1
10	70.05216.000	gaveta de cinzas	1
11	70.05407.021	escotilha de cinzas	1

70.26400.000	vidro
70.26101.041	conjunto de serviço de montagem de vidro
70.79870.000	conjunto de serviço cabo 6 mm
70.79869.000	conjunto de serviço cabo 8 mm
70.79868.000	conjunto de serviço fita adesiva

Anexo 1: Dados técnicos

Modelo	STELAR 70-72-73-74
Potência nominal	7 kW
Ligação da chaminé (diâmetro)	150 mm
Peso	110 kg
Combustível recomendado	Lenha
Característica de combustível, comprimento máx.	35 cm
Caudal mássico de gases de combustão	5,2 g/s
Temperatura do gás de combustão na secção de medição	269°C
Temperatura medida na saída do aparelho	274 °C
Aspiração mínima	12 Pa
Emissão de CO (13%O ₂)	0,1 %
Emissão NOX (13%O ₂)	90 mg/Nm ³
Emissão CnHm (13%O ₂)	96 mg/Nm ³
Emissão de pó	34,6 mg/Nm ³
Emissão de pó de acordo com NS3058-NS3059	4,17 g/kg
Eficiência	80 %

Modelo	ROCK 500
Potência nominal	9 kW
Ligação da chaminé (diâmetro)	150 mm
Peso	150 kg
Combustível recomendado	Leña
Característica de combustível, comprimento máx.	50 cm
Caudal mássico de gases de combustão	9,3 g/s
Temperatura do gás de combustão na secção de medição	240 °C
Temperatura medida na saída do aparelho	215 °C
Aspiração mínima	12 Pa
Emissão de CO (13%O ₂)	0,10 %
Emissão NOX (13%O ₂)	139 mg/Nm ³
Emissão CnHm (13%O ₂)	92 mg/Nm ³
Emissão de pó	29 mg/Nm ³
Emissão de pó de acordo com NS3058-NS3059	- g/kg
Eficiência	80 %

Anexo 2: Dimensões

STELAR 74

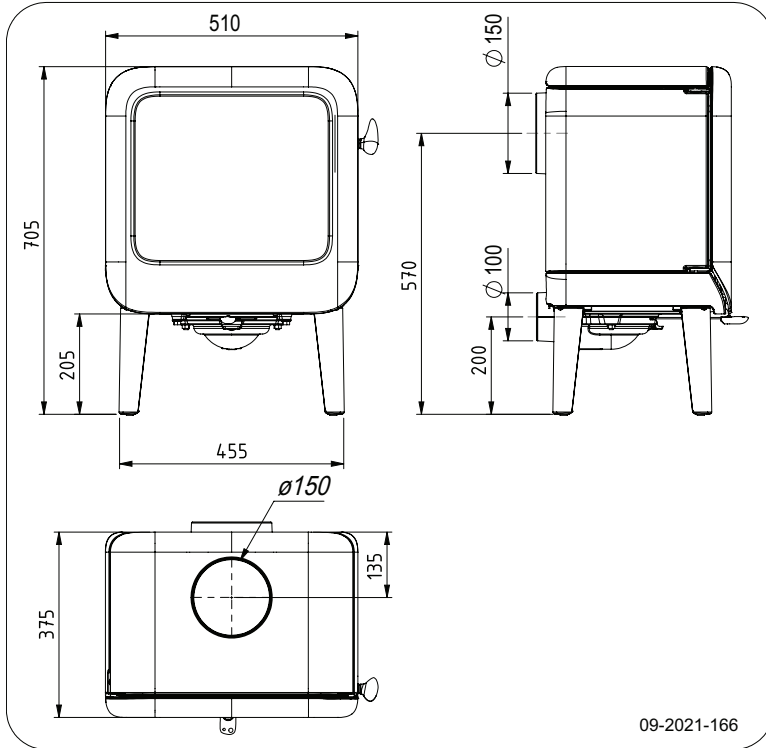

STELAR 72

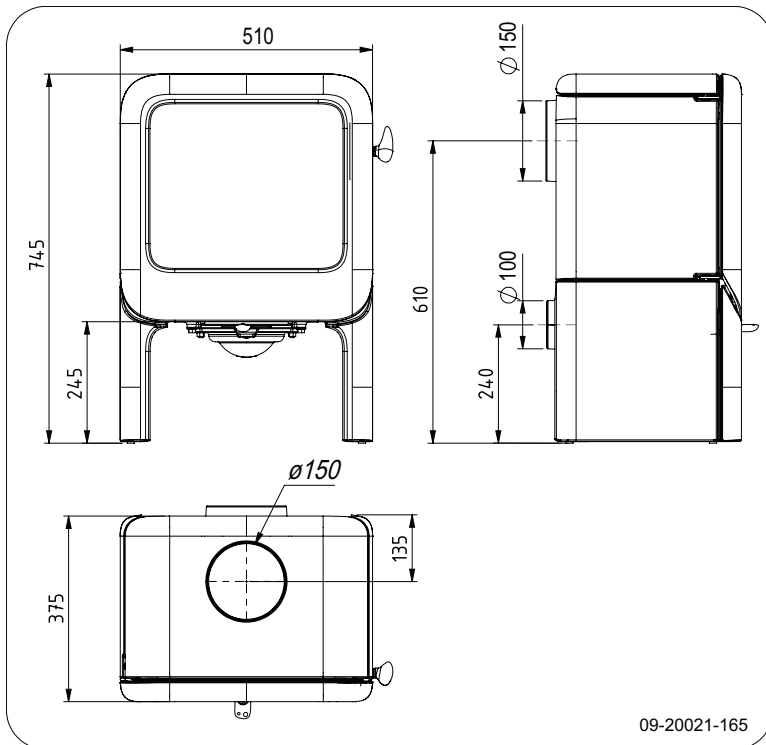

STELAR 73

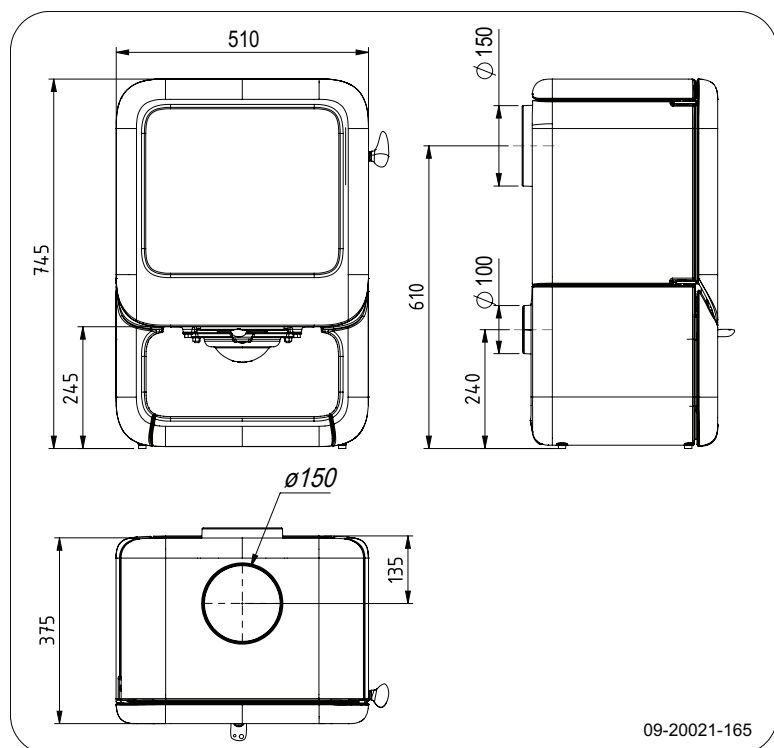

STELAR 70

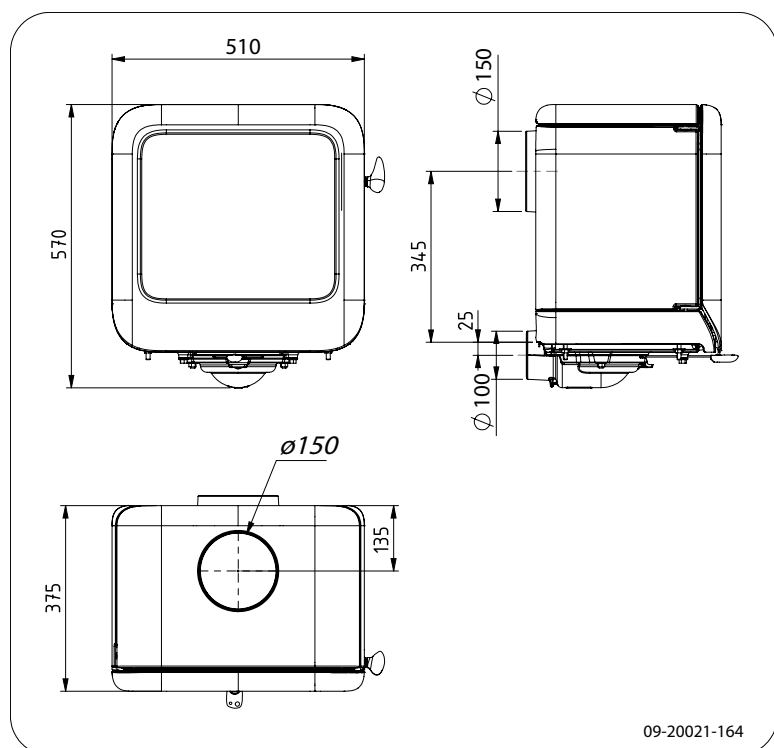

STELAR 94

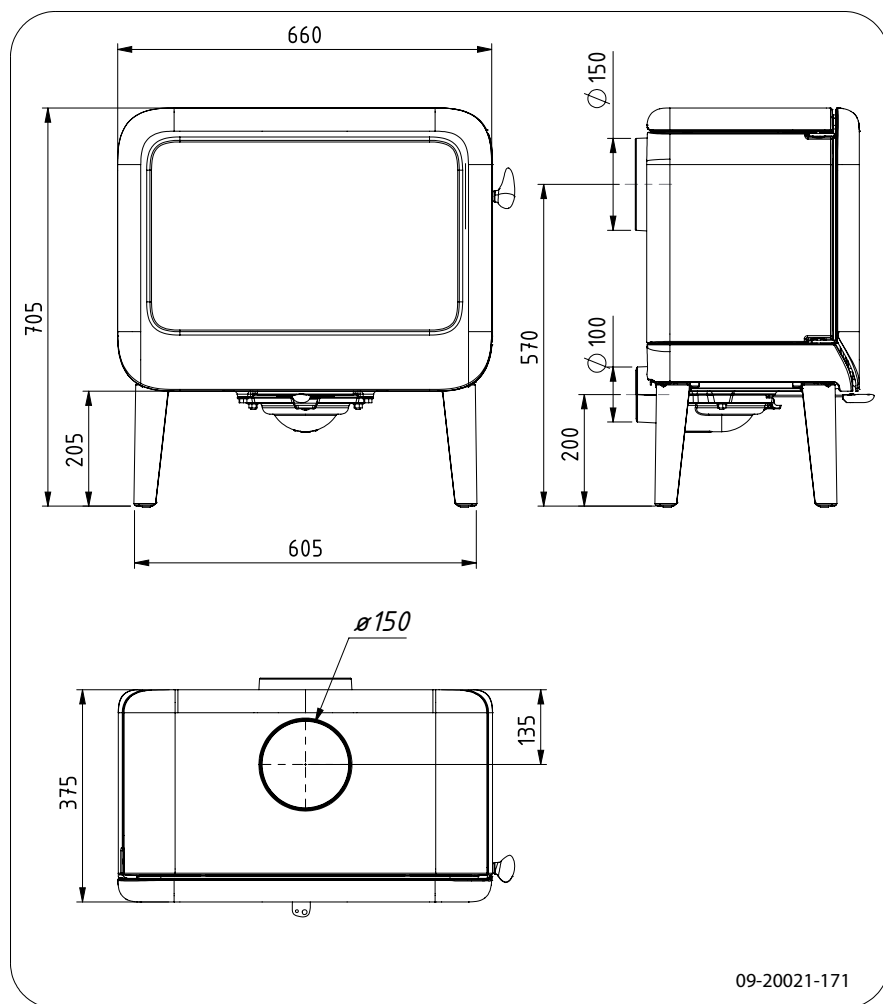

Português

STELAR 90

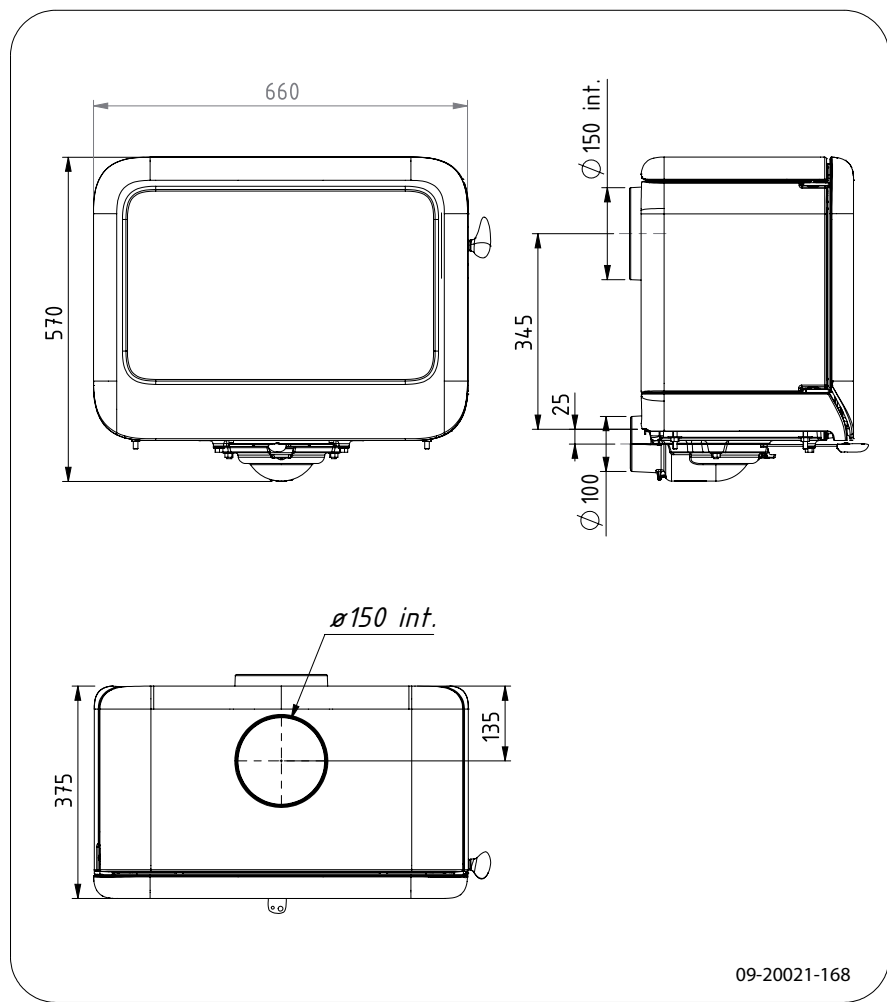

STELAR 92

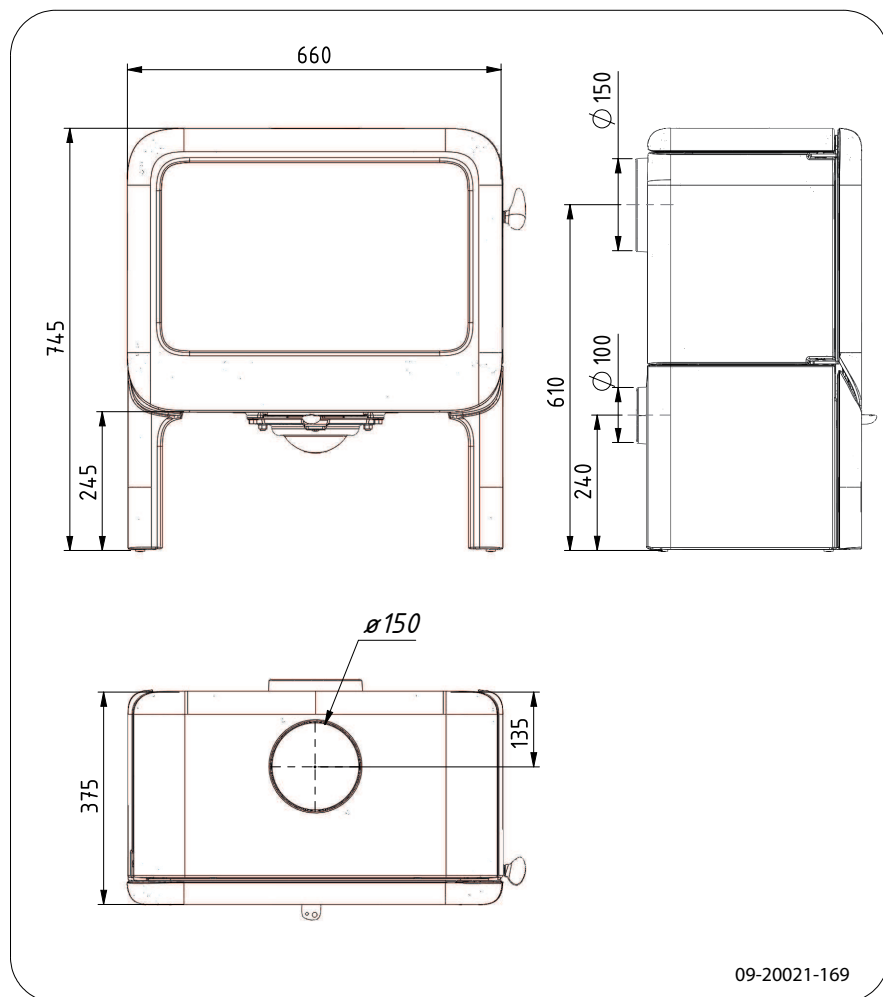

Português

STELAR 93

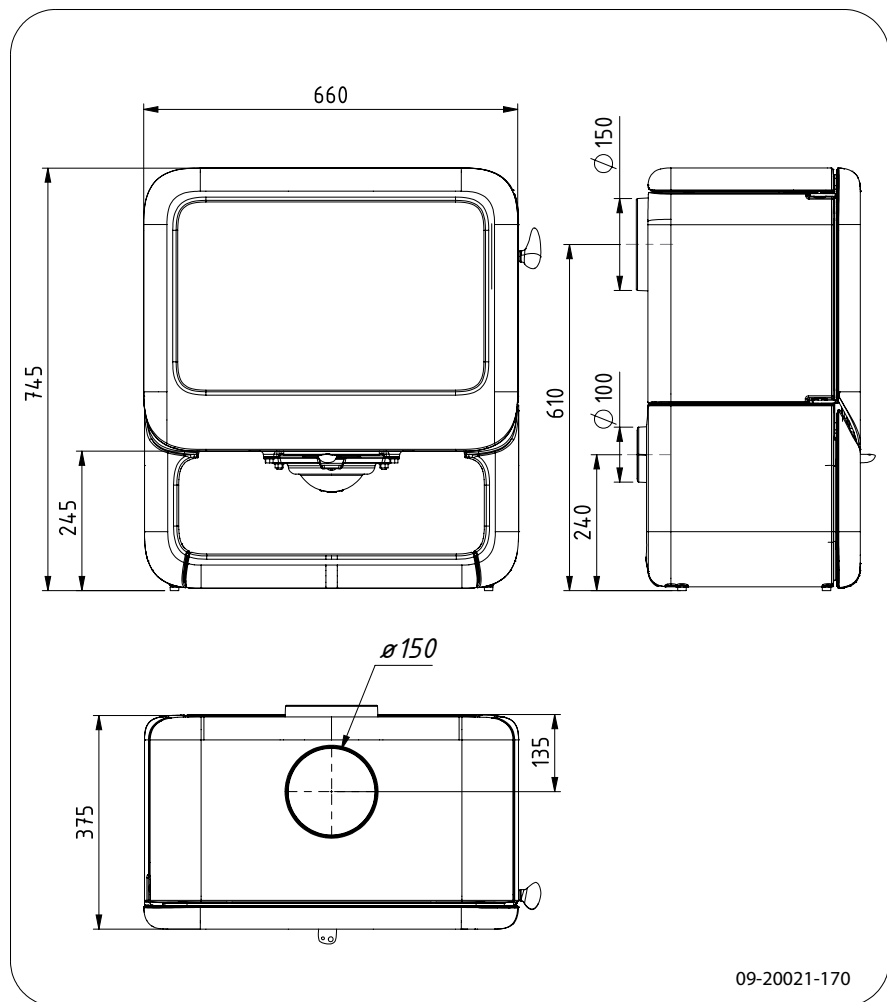

Anexo 3: Distância para material inflamável

STELAR 7 - Distância mínima em milímetros

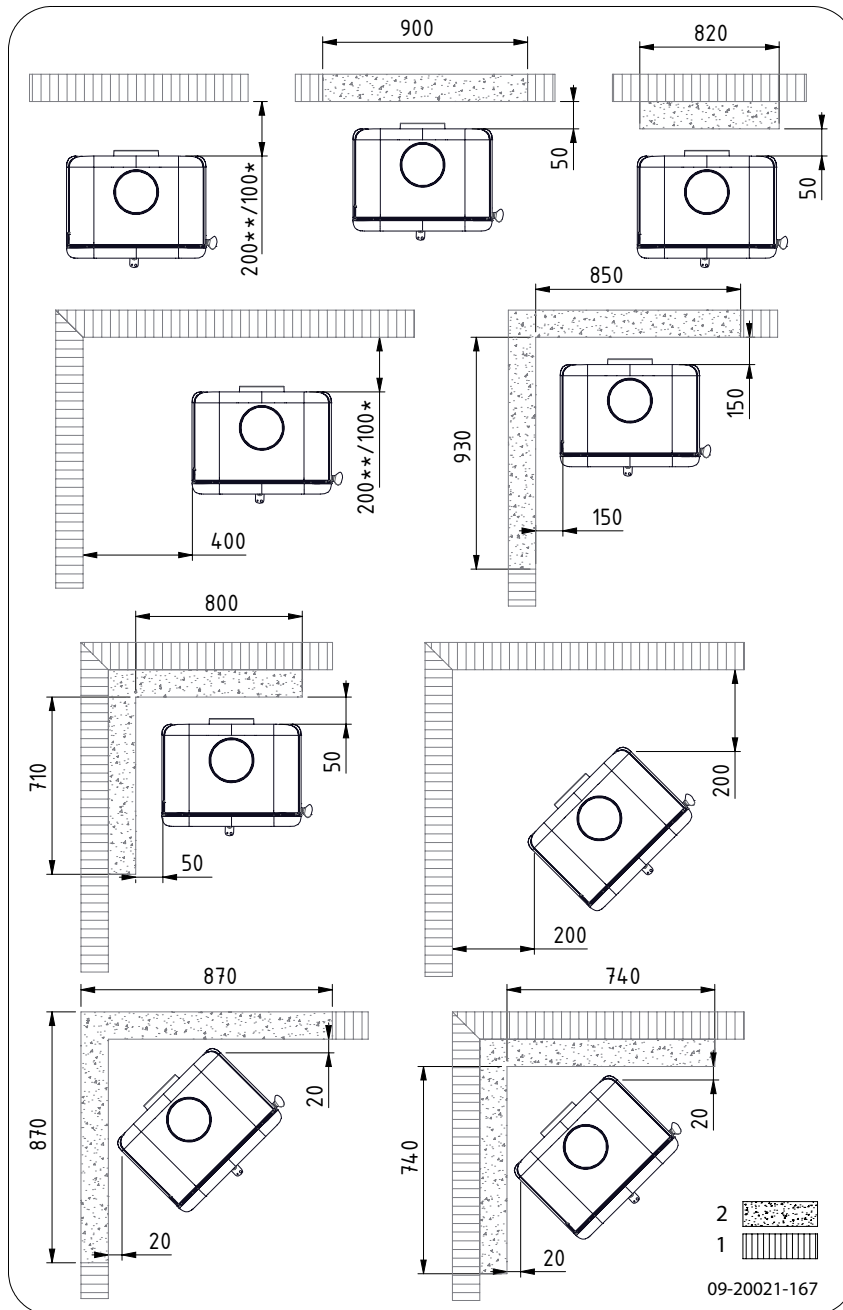

1	Material inflamável
2	Material não inflamável de 100 milímetros



Atenção! A fim de assegurar o fornecimento de ar de combustão caso não exista nenhuma ligação de ar exterior, a distância desde o anel de ligação para o ar exterior até à parede deve ser de, pelo menos, 20 mm. Em alguns casos, o anel pode ser montado.

Português

STELAR 9 - Distância mínima em milímetros

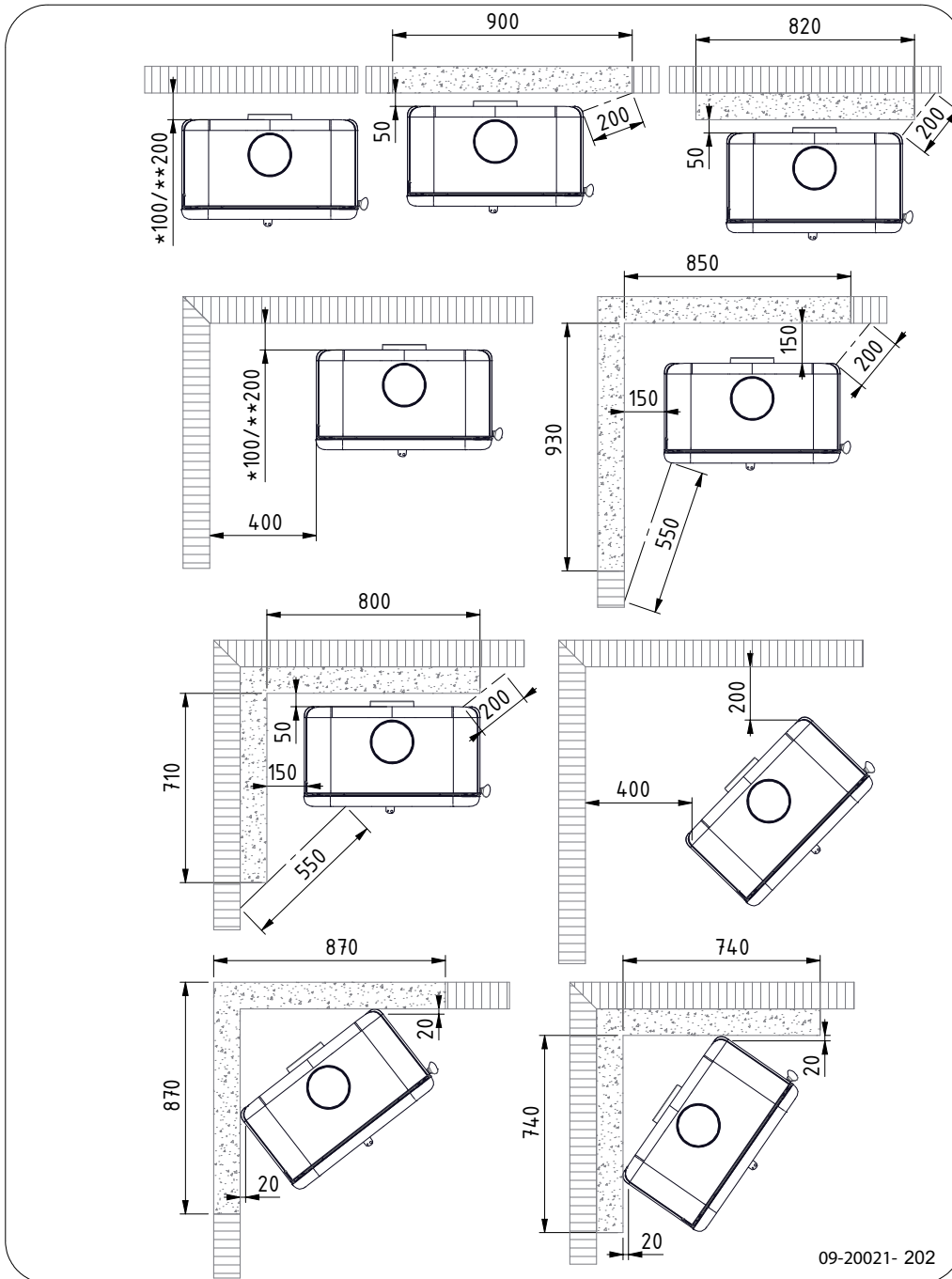

STELAR - Dimensões da placa de apoio ignífuga

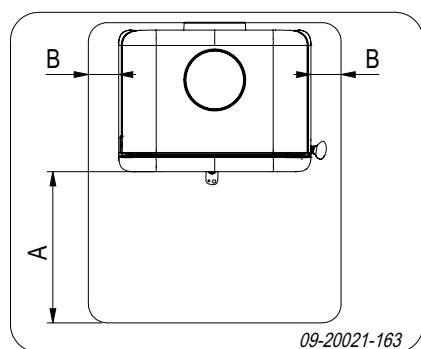

Dimensões mínimas de placa de apoio ignífuga

	A (mm)	B (mm)
DIN 18891	500	300
Alemanha	500	300
Finlândia	400	100
Noruega	300	5

Anexo 4: Esquema de diagnóstico

					Problema	
●					A lenha não queima	
	●				Não produz calor suficiente	
		●			Fumo ao abastecer	
			●		Dispositivo queima com intensidade, não regulável	
				●	Faúlhas no vidro	
					Possível causa	Possível solução
●	●	●		●	Aspiração insuficiente	Frequentemente, uma chaminé fria pode provocar aspiração insuficiente. Siga as instruções sobre como acender a lareira na secção «Utilização»; abra uma janela.
●	●	●		●	Lenha muito húmida	Utilize lenha com um teor de humidade de 20%.
●	●	●		●	Dimensões de lenha muito grande	Utilize pequenos gravetos de lenha. Utilize pedaços de lenha cortados com um comprimento máx. de 30 cm.
●	●	●	●	●	Empilhamento de lenha incorreto	Empilhe a lenha de modo a garantir a circulação de ar suficiente entre os pedaços (empilhamento solto, consulte «Aquecimento com lenha»).
●	●	●		●	Utilização inadequada da chaminé	Certifique-se de que a chaminé satisfaz as condições recomendadas: que tem, pelo menos, 4 metros de altura, diâmetro correto, bom isolamento, interior liso, não contém muitas curvas, sem obstruções na chaminé (ninho de pássaro, demasiada fuligem), hermeticamente fechada (sem fissuras).
●	●	●		●	Boca da chaminé não está correta	Altura suficiente acima de chaminé, sem obstruções nas proximidades.
●	●	●	●	●	Definição incorreta das entradas de ar	Abra totalmente as entradas de ar.
●	●	●		●	Ligação incorreta do aparelho à chaminé	A ligação deve estar hermeticamente fechada.
●	●	●		●	Pressão no local de montagem do aparelho	Desligue o sistema de exaustão.
●	●	●		●	Fornecimento insuficiente de ar fresco	Certifique-se de que a ventilação é suficiente. Se necessário, use uma tomada de ar.
●	●	●		●	Condições climáticas adversas? Inversão (circulação de ar invertida na chaminé devido a elevada temperatura exterior), velocidade de vento extrema	Em estado de inversão, não se recomenda a utilização do aparelho. Se necessário, coloque uma tampa de reboque na chaminé.
		●			Corrente de ar na divisão	Evite correntes de ar na divisão; não coloque o aparelho perto de portas ou tubos de aquecimento.
				●	Chamas atingem o vidro	Certifique-se de que a lenha não está perto do vidro. Feche um pouco mais a válvula de entrada primária.
			●		Fuga de ar no aparelho	Verifique as vedações da porta e as junções do aparelho.

Índice remissivo

A	
Abastecimento	
Fumo	32
Abrir	
gaveta da grelha	17
porta	11
Acabamento, Manutenção	18
Acendalhas	32
Acender	15
abastecer com combustível	17
calor insuficiente	17
combustível	15
Acesa	
aparelho queima com intensidade	32
Calor insuficiente	32
Dispositivo não está ajustável	32
Alcatrão	16
Altura de enchimento do aparelho	15
Apagar o fogo	17
Armazenamento de lenha	14
Aspiração	21-22
Aviso	
condições	8
condições de seguro	8
desgaste da porta	8
fogo de chaminé	16
incêndio na chaminé	8, 14
limpa-vidros de lareira	18
materiais inflamáveis	8
placas internas refratárias	14
superfície quente	8
ventilação	8-9
vidro partido ou rachado	8, 18-19
C	
Cabo de vedação da porta	19
Calor, insuficiente	17, 32
Capacidade de carga do piso	9
Carpete	9
Chaminé	
altura	9
condições	9
diâmetro de ligação	21-22
ligação	13
manutenção	17

Combustível	
abastecer	17
abastecimento	15
inadequado	14
lenha	14
quantidade necessária	17
recomendado	14
Combustível inadequado	14
Combustível recomendado	14
Condições meteorológicas, não queima	17
Creosoto	16

D

Dimensões	23
Dobradiça	
conjunto	19

E

Eficiência	5, 7, 21-22
Emissão de pó	21-22
Empilhar lenha	15
Entrada de ar primária	15
Entrada de ar secundária	15
Entradas de ar	15
Esmalte	
manutenção	18

F

Ferimentos	11
Fissuras na engrenagem	19
Fogo	
Criar, acender, atear um fogo	14
extinguir	17
Fogo de chaminé	16
Fornecimento de ar exterior	9, 13
ligação	13
Fuga de ar	19
Fumo	8, 32
primeira utilização	14

G

Gás de combustão	
caudal mássico	21-22
temperatura	5, 7, 21-22
Gaveta da grelha	
abrir	17

J	
Janela	
limpeza	18
toque	32

L	
Lenha	
armazenamento	14
molhada	14
não queima	32
seca	14
secagem de lenha	14
tipos adequados	14
Lenha macia	14
Lenha molhada	14
Ligação	
dimensões	23
Ligação a chaminé	
no topo, ligação da chaminé	
topo 12	
traseira	12
Ligação da chaminé com anel de ligação	12
Ligação de chaminé	
traseira	12
Ligar ao fornecimento de ar exterior	13
Limpeza	
aparelho	17
vidro	18
Limpeza de vidro da lareira	18
Locais	
dimensões	23
Lubrificação com lubrificante	18
Lubrificante	18
Lugares	
antiderrapante	13

M	
Manutenção	
chaminé	17
esmalte	18
limpeza do aparelho	17
limpeza do vidro	18
lubrificante	18
placas internas refratárias	18
vedação	19
Material inflamável	
distância para	29

Molde das placas interiores	11
-----------------------------------	----

N	
Neblina, não queima	17
Nevoeiro, não queima	17

P	
Paredes	
segurança contra incêndio	9
Peças amovíveis	11
Peças, amovíveis	11
Peso	21-22
Piso	
segurança contra incêndio	9
Pisos	
capacidade de carga	9
Placas interiores	
vermiculita	12
Placas interiores de refratário	
remover	11
Placas interiores de vermiculita	11
Placas interiores, refratário	
remover	11
Placas internas refratárias	
aviso	14
manutenção	18
Porta	
abrir	11
ajuste	19
Bacia do fechamento, bacia de fecho	
placa de enchimento 19	
cabo de vedação	19
encerramento	19
Potência nominal	17, 21-22

R	
Reabastecer com combustível	17
Regular ar	16
Remoção de cinzas	17
Remover	
cinzas	17
placas interiores de refratário	11
Remover cinzas	17
Resolução de problemas	17, 32
Respiradouro	9

S

Segurança contra incêndio	
paredes	9
Segurança contra incêndios	
distância para material inflamável	29
móveis	9
pisos	9
Substituir	
vidro	19
Superfície	
lisa	13
Superfície lisa	13

T

Tampa da chaminé	9
Temperatura	21-22

V

Varrer a chaminé	17
Ventilação	9
ligar ao fornecimento de ar exterior	13
regra geral	9
Ventilação do fogo	16
Vermiculita	
refratário	12
Vernizes	14
Vidro	
danificado	19
limpeza	18
rachado	19
substituir	19
toque	32

Contenuto

Introduzione	3
Dichiarazione di prestazione	4
Dichiarazione di prestazione	6
Sicurezza	8
Requisiti per l'installazione	8
Generalità	8
Canna fumaria	8
Aerazione dell'ambiente	9
Pavimento e pareti	10
Descrizione del prodotto	10
Installazione	11
Preparazione generale	11
Preparazione del collegamento alla canna fumaria	12
Preparazione del collegamento alla presa d'aria esterna	13
Installazione e collegamento	14
Uso	14
Prima accensione	14
Combustibile	14
Accensione	15
Funzionamento a legna	16
Quantità massima di legna	16
Regolazione dell'aria di combustione	17
Estinguere il fuoco	18
Rimozione della cenere	18
Foschia e nebbia	18
Eventuali problemi	18
Manutenzione	18
Canna fumaria	18
Pulizia e manutenzione periodica	18
Parti di ricambio STELAR	21
Allegato 1: Dati tecnici	22
Allegato 2: Dimensioni	24
STELAR 73	25
STELAR 70	25
STELAR 94	26
STELAR 90	27
STELAR 92	28
STELAR 93	29
Allegato 3: Distanza da materiali infiammabili	30
Allegato 4: Schema diagnostico	33
Indice	34

Introduzione

Gentile cliente,

Acquistando questo apparecchio da riscaldamento di DOVRE, Lei ha scelto un prodotto di alta qualità.

Questo prodotto fa parte di una nuova generazione di apparecchi da riscaldamento ecologici a basso consumo energetico, in grado di sfruttare in modo ottimale sia il calore di convezione sia quello di irraggiamento.

- ▶ Il Suo apparecchio DOVRE è stato realizzato con processi di produzione all'avanguardia. Qualora dovessero presentarsi difetti o irregolarità, Le consigliamo vivamente di contattare il servizio clienti DOVRE.
- ▶ Non è consentito apportare modifiche all'apparecchio. Si raccomanda di usare sempre parti di ricambio originali.
- ▶ L'apparecchio è stato progettato per la collocazione in ambienti abitativi e deve essere collegato ermeticamente a una canna fumaria funzionante.
- ▶ Le consigliamo di affidare l'installazione dell'apparecchio a un tecnico qualificato.
- ▶ DOVRE declina ogni responsabilità per problemi o danni causati da un'installazione non a regola d'arte.
- ▶ Per l'installazione e per l'uso devono essere osservate le norme di sicurezza riportate nel manuale.

Questo manuale contiene tutte le istruzioni per l'installazione, l'uso e la manutenzione dell'apparecchio da riscaldamento DOVRE. Se desidera ricevere informazioni o dati tecnici aggiuntivi, Le consigliamo di contattare in un primo momento il fornitore dell'apparecchio.

© 2016 DOVRE NV

Dichiarazione di prestazione

In conformità al Regolamento sui prodotti da costruzione 305/2011

N. ES-S-027

1. Codice di identificazione unico del tipo di prodotto:

STELAR 70-72-73-74 / 7kW

2. Numero di modello, lotto o serie, o altro mezzo identificativo per il prodotto da costruzione, come previsto dall'articolo 11, paragrafo 4:

Numero di serie unico.

3. Usi previsti del prodotto in conformità alle relative specifiche tecniche armonizzate, come stabilito dal fabbricante:

Stufa per combustibile solido senza produzione di acqua calda in conformità aEN 13240.

4. Denominazione, denominazione commerciale registrata o marchio commerciale registrato e indirizzo di contatto del fabbricante, come previsto dall'articolo 11, paragrafo 5:

LACUNZA KALOR GROUP S.A.L. , Pol. Ind. Ibarrea s/n 31800 Alsasua (Navarra) (España)

5. Se applicabile, nome e indirizzo di contatto del delegato il cui mandato prevede lo svolgimento dei compiti descritti nell'articolo 12, paragrafo 2:

-

6. Il sistema o i sistemi per la valutazione e la verifica delle prestazioni del prodotto da costruzione, menzionati nell'allegato V:

Sistema 3

7. Se la dichiarazione di prestazione fa riferimento a un prodotto da costruzione che rientra in una norma armonizzata:

L'istanza designata KVBG, registrata con il numero 2013, ha eseguito una certificazione secondo il sistema 3 e ha rilasciato il rapporto di prova n. KVBG 2016/0047.

8. Se la dichiarazione di prestazione fa riferimento ad un prodotto da costruzione per il quale è stata consegnata una valutazione tecnica europea:

-

9. Prestazioni dichiarate:

La norma armonizzata	EN 13240:2001/A2 ;2004/AC :2007
Caratteristiche essenziali	Prestazioni Legna
Misure antincendio	
Resistenza al fuoco	A1
Distanza da materiali infiammabili	Distanza minima in mm Retro: 250 Lato: 400
Rischio di caduta di brace	Conforme
Emissione prodotti della combustione	CO: 0,06 % (13%O ₂)
Temperatura della superficie	Conforme
Sicurezza elettrica	-
Facile da pulire	Conforme
Pressione massima di servizio	-
Temperatura dei fumi di combustione in caso di potenza termica nominale	274 °C
Resistenza meccanica (sostenere il peso della canna fumaria)	Non stabilito
Potenza nominale	7 kW
Rendimento	80 %

10. Le prestazioni del prodotto descritto nei punti 1 e 2 sono conformi alle prestazioni previste dal punto 9.

La presente dichiarazione di prestazione viene rilasciata sotto esclusiva responsabilità del fabbricante menzionato nel punto 4:

T. Gehem

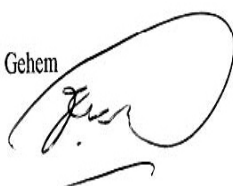

01/06/2016 Alsasua

José Julián Garcíandia Pellejero
Director Gerente

Nell'ambito del costante miglioramento del prodotto, le specifiche tecniche dell'apparecchio fornito potrebbero differire dalla descrizione in questo manuale, ogni obbligo di preavviso escluso.

LACUNZA KALOR GROUP S.A.L.
Pol. Ind. Ibarrea s/n
31800 Alsasua, Navarra
España

Tel: (0034) 948 56 35 11
Fax: (0034) 948 56 35 05
Email: comercial@lacunza.net
Web: www.lacunza.net



Dichiarazione di prestazione

In conformità al Regolamento sui prodotti da costruzione 305/2011

N. ES-S-028

1. Codice di identificazione unico del tipo di prodotto:

STELAR 90-92-93-94 / 9 kW

2. Numero di modello, lotto o serie, o altro mezzo identificativo per il prodotto da costruzione, come previsto dall'articolo 11, paragrafo 4:

Numero di serie unico.

3. Usi previsti del prodotto in conformità alle relative specifiche tecniche armonizzate, come stabilito dal fabbricante:

Stufa per combustibile solido senza produzione di acqua calda in conformità aEN 13240.

4. Denominazione, denominazione commerciale registrata o marchio commerciale registrato e indirizzo di contatto del fabbricante, come previsto dall'articolo 11, paragrafo 5:

LACUNZA KALOR GROUP S.A.L. , Pol. Ind. Ibarrea s/n 31800 Alsasua (Navarra) (España)

5. Se applicabile, nome e indirizzo di contatto del delegato il cui mandato prevede lo svolgimento dei compiti descritti nell'articolo 12, paragrafo 2:

-

6. Il sistema o i sistemi per la valutazione e la verifica delle prestazioni del prodotto da costruzione, menzionati nell'allegato V:

Sistema 3

7. Se la dichiarazione di prestazione fa riferimento a un prodotto da costruzione che rientra in una norma armonizzata:

L'istanza designata RRF, registrata con il numero 1625, ha eseguito una certificazione secondo il sistema 3 e ha rilasciato il rapporto di prova n. RRF-40 16 4280.

8. Se la dichiarazione di prestazione fa riferimento ad un prodotto da costruzione per il quale è stata consegnata una valutazione tecnica europea:

-

9. Prestazioni dichiarate:

La norma armonizzata	EN 13240:2001/A2 ;2004/AC :2007
Caratteristiche essenziali	Prestazioni Legna
Misure antincendio	
Resistenza al fuoco	A1
Distanza da materiali infiammabili	Distanza minima in mm Retro: 520 Lato: 600
Rischio di caduta di brace	Conforme
Emissione prodotti della combustione	CO: 0,10 % (13%O ₂)
Temperatura della superficie	Conforme
Sicurezza elettrica	-
Facile da pulire	Conforme
Pressione massima di servizio	-
Temperatura dei fumi di combustione in caso di potenza termica nominale	240 °C
Resistenza meccanica (sostenere il peso della canna fumaria)	Non stabilito
Potenza nominale	9 kW
Rendimento	80 %

10. Le prestazioni del prodotto descritto nei punti 1 e 2 sono conformi alle prestazioni previste dal punto 9.

La presente dichiarazione di prestazione viene rilasciata sotto esclusiva responsabilità del fabbricante menzionato nel punto 4:

T. Gehem

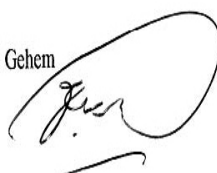

01/06/2016 Alsasua

José Julián Garciandia Pellejero
Director Gerente













Nell'ambito del costante miglioramento del prodotto, le specifiche tecniche dell'apparecchio fornito potrebbero differire dalla descrizione in questo manuale, ogni obbligo di preavviso escluso.



LACUNZA KALOR GROUP S.A.L.
Pol. Ind. Ibarrea s/n
31800 Alsasua, Navarra
España

Tel: (0034) 948 56 35 11
Fax: (0034) 948 56 35 05
Email: comercial@lacunza.net
Web: www.lacunza.net



Sicurezza

-  **Attenzione!** È obbligatoria l'osservanza di tutte le norme di sicurezza.
-  Leggere attentamente le istruzioni per l'installazione, l'uso e la manutenzione in dotazione, prima di mettere in funzione l'apparecchio.
-  L'apparecchio deve essere installato in conformità alle disposizioni tecniche e di legge vigenti nel Suo paese.
-  Durante l'installazione dell'apparecchio è obbligatorio osservare tutte le disposizioni locali e quelle riferibili alla normativa europea.
-  Si consiglia di affidare l'installazione dell'apparecchio a un tecnico qualificato che è costantemente informato sulle disposizioni e sulle norme vigenti.
-  L'apparecchio è stato progettato per il riscaldamento domestico. Tutte le sue superfici, vetro e raccordo di collegamento compresi, possono raggiungere temperature elevate (superiori ai 100°C)! Usare un guanto isolante o una maniglia mobile ("mano fredda") per eseguire operazioni a stufa accesa.
-  Provvedere a un'adeguata protezione se bambini piccoli, invalidi, anziani o animali si trovano in prossimità dell'apparecchio.
-  Le distanze di sicurezza da materiali infiammabili devono essere rigorosamente rispettate.
-  Non collocare tende, indumenti, biancheria o altri materiali infiammabili sopra o nelle vicinanze dell'apparecchio.
-  Non usare sostanze infiammabili o esplosive nelle vicinanze della stufa accesa.
-  Per evitare incendi della canna fumaria, provvedere alla pulizia periodica della stessa. Non accendere mai l'apparecchio con la porta aperta.
-  In caso di incendio della canna fumaria: chiudere le prese d'aria dell'apparecchio e chiamare i vigili del fuoco.

-  Qualora il vetro dello sportello sia rotto o crepato, non usare l'apparecchio fino a quando il vetro non sarà sostituito.
-  Non esercitare una forza eccessiva sulla porta, evitare che i bambini la aprano, non posizionarsi mai davanti alla porta aperta e non appoggiarvi oggetti pesanti.
-  Assicurarsi che vi sia sufficiente aerazione nel locale di posa. In caso di scarsa ventilazione, la combustione non sarà completa causando eventualmente l'emissione di gas tossici nel locale. Per ulteriori informazioni sull'aerazione, si veda il capitolo "Requisiti per l'installazione".

Requisiti per l'installazione

Generalità

- ▶ L'apparecchio deve essere collegato ermeticamente a una canna fumaria funzionante.
- ▶ Per le dimensioni di collegamento: si veda l'allegato "Dati tecnici".
- ▶ I vigili del fuoco e/o la società di assicurazione possono informarla relativamente a eventuali requisiti e prescrizioni particolari.

Canna fumaria

La canna fumaria serve per:

- ▶ L'evacuazione dei prodotti di combustione grazie al tiraggio naturale.
 -  L'aria calda presente nella canna fumaria tende a salire in alto perché è più leggera dell'aria esterna.
- ▶ L'aspirazione dell'aria necessaria alla combustione del combustibile nell'apparecchio.

Qualora il tiraggio della canna fumaria non sia sufficiente, durante l'apertura della porta potrebbe fuoriuscire del fumo. Il danno causato da ritorno di fumo è escluso dalla garanzia.

-  Non collegare più di un apparecchio (a.e. una caldaia) alla medesima canna fumaria, a meno che non sia consentito dalle norme locali o

nazionali. In caso di due collegamenti, provvedere a mantenere tra di essi un dislivello minimo di 200 mm.

Si consiglia di consultare l'installatore riguardo alla canna fumaria. La norma europea EN13384 contiene i parametri per il calcolo della capacità di camini e canne fumarie.

La canna fumaria deve soddisfare i seguenti **requisiti**:

- ▶ La canna fumaria deve essere realizzata in materiale resistente al fuoco, preferibilmente ceramica refrattaria o acciaio inox.
- ▶ Deve essere pulita e perfettamente a tenuta stagna, con una sufficiente capacità di tiraggio.
- i** Un tiraggio/depressione di 15 - 20 Pa durante l'esercizio normale è il valore ideale.
- ▶ Il percorso della canna fumaria - a partire dall'uscita dei fumi dell'apparecchio - deve essere il più verticale possibile. Gomiti e raccordi orizzontali ostacolano l'evacuazione dei prodotti di combustione, causando depositi di fuliggine.
- ▶ Le dimensioni interne dovrebbero essere contenute, onde evitare che i fumi di combustione si raffreddino eccessivamente diminuendo così il tiraggio naturale.
- ▶ Di regola il diametro della canna fumaria dovrebbe corrispondere a quello del manicotto di collegamento.

i Per il diametro nominale: si veda l'allegato "Dati tecnici". Quando la canna fumaria è ben isolata, è consentito anche un diametro maggiore (al massimo il doppio del diametro del manicotto di collegamento).

- ▶ Il diametro (superficie) del canale dei fumi deve essere regolare. Eventuali allargamenti, e soprattutto i restringimenti, ostacolano lo scarico dei prodotti di combustione.
- ▶ Nell'applicare un cappello antipioggia/cappello di aspirazione alla canna fumaria: assicurarsi che il comignolo non restringa l'uscita del camino e non ostacoli l'evacuazione dei prodotti di combustione.
- ▶ La parte terminale della canna fumaria deve essere situata in una posizione sufficientemente distante da edifici circostanti, alberi o altri ostacoli.

- ▶ La parte che emerge dal tetto dell'edificio deve essere opportunamente isolata.
- ▶ La canna fumaria deve avere un'altezza minima di 4 metri.
- ▶ Di norma, il comignolo 60 cm rispetto al colmo del tetto.
- ▶ Quando il colmo del tetto dista più di 3 metri dalla canna fumaria: mantenere le misure indicate nella figura seguente. A = il punto più alto del tetto entro una distanza di 3 metri.

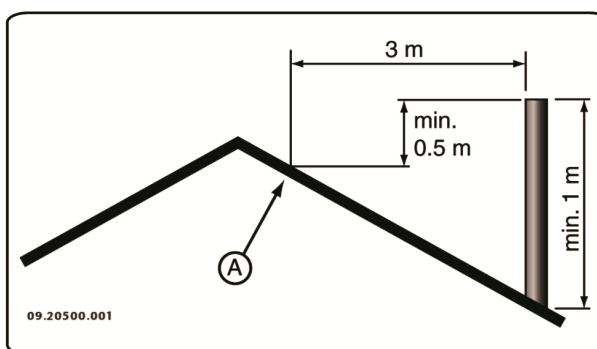

Aerazione dell'ambiente

Per garantire una regolare combustione, l'apparecchio ha bisogno di aria (ossigeno). L'aria viene aspirata dall'ambiente dove l'apparecchio è stato installato, attraverso le prese dell'aria regolabili.

! In caso di scarsa ventilazione, la combustione non sarà completa causando eventualmente l'emissione di gas tossici nel locale.

La regola prescrive un apporto d'aria pari a $5,5 \text{ cm}^3/\text{kW}$. Si dovrà provvedere a un'aerazione supplementare:

- ▶ Qualora l'apparecchio sia stato installato in un locale ben isolato.
- ▶ In presenza di ventilazione meccanica forzata, a.e. un sistema di ventilazione centralizzato o una cappa nell'angolo cottura.

L'aerazione può essere migliorata installando una griglia di aerazione nella parete esterna dell'edificio.

Si raccomanda di provvedere a una presa d'aria esterna indipendente per gli altri apparecchi che consumano aria (quali asciugatrici, altri apparecchi di riscaldamento o ventilatori da bagno) o di spegnerli durante il funzionamento della stufa.



È possibile collegare l'apparecchio a una presa d'aria esterna tramite un apposito set in dotazione. In tal caso gli accorgimenti per l'aerazione supplementare possono essere omessi.

Pavimento e pareti

La portata di carico della superficie di appoggio dell'apparecchio deve essere sufficiente. Per il peso dell'apparecchio: si veda l'allegato "Dati tecnici".



Pavimenti in materiale infiammabile devono essere protetti contro l'irraggiamento di calore per mezzo di una piastra ignifuga. Si veda l'allegato "Distanza da materiale infiammabile".



Prima di posare la piastra salvapavimenti, rimuovere materiali infiammabili come linoleum, moquette, ecc.



Assicurarsi che la distanza tra la stufa e materiali infiammabili, come pareti e mobili di legno, sia sufficiente.



Si deve tener conto del fatto che anche il tubo di collegamento emana calore. Assicurarsi che la distanza tra il tubo di collegamento e i materiali infiammabili sia sufficiente. Per un tubo semplice tale distanza deve essere almeno tre volte il diametro del tubo stesso. Qualora il tubo sia provvisto di rivestimento, la distanza si riduce a una volta il diametro.



Tenere tappeti e moquette a una distanza minima di 80 cm dal fuoco.



Il pavimento davanti alla stufa deve essere protetto contro la caduta di cenere ardente per mezzo di una piastra salvapavimenti ignifuga. La piastra deve soddisfare i requisiti stabiliti dalle norme nazionali.



Per le dimensioni della piastra salvapavimenti, si veda l'allegato "Distanza da materiale infiammabile".



Per ulteriori requisiti antincendio, si veda l'allegato "Distanza da materiale infiammabile".

Descrizione del prodotto

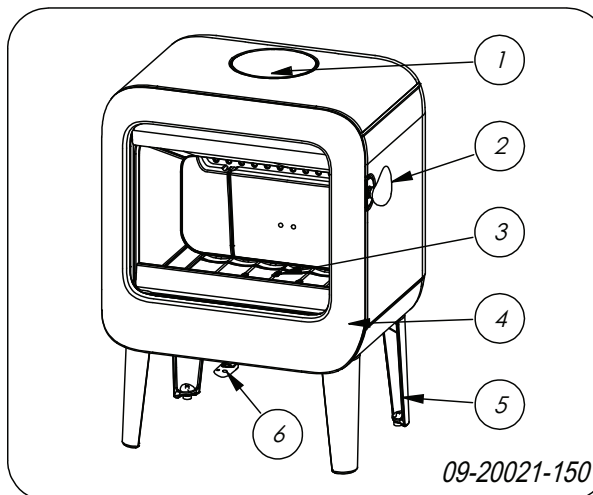

1. Manicotto di collegamento
2. Chiavistello
3. Piastra di combustione
4. Porta
5. Piede
6. Presa d'aria

Serratura e mano fredda

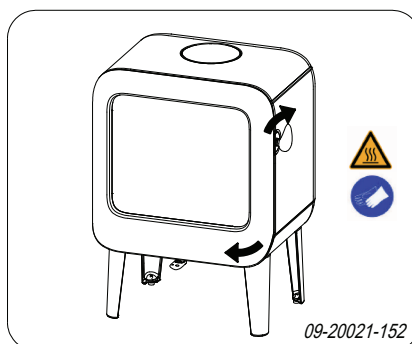

L'apparecchio viene fornito standard con il pomolo della serratura montato. La porta si apre ruotando il pomolo della serratura in senso orario. Poiché il pomolo si riscalda durante l'uso, viene fornito con la stufa un guanto per la protezione delle mani. Il pomolo può anche essere staccato dall'apparecchio e utilizzato come "mano fredda".

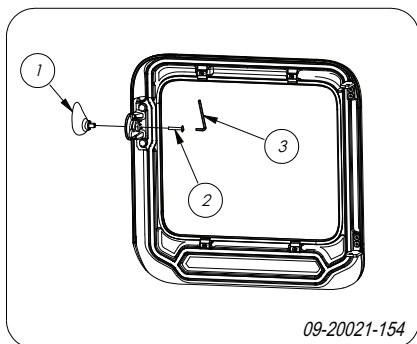

1. Aprire la porta della stufa.
2. Togliere il bullone (2) utilizzando una chiave a brugola (3).
3. Togliere il pomolo della serratura (1) dalla porta.
4. Conservare il bullone (2) per rimontare in futuro il pomolo della serratura.

Installazione

Preparazione generale

- ▶ Controllare, alla consegna, che l'apparecchio non presenti danni (di trasporto) o eventuali altri difetti. L'apparecchio è fissato sul bancale per mezzo di bulloni.

! Nel caso si constatino danni (dovuti al trasporto) o difetti, non mettere in funzione l'apparecchio e rivolgersi al rivenditore.

- ▶ Prima della posa, togliere tutti i componenti rimovibili (piastre ignifughe interne, griglia scuoticenere, pannello superiore, cassetto raccogli cenere).

i Senza il peso di questi componenti è più facile spostare l'apparecchio, evitando eventuali danni.

! È importante ricordarsi la posizione esatta dei componenti amovibili che devono essere riassemblati dopo la posa dell'apparecchio.

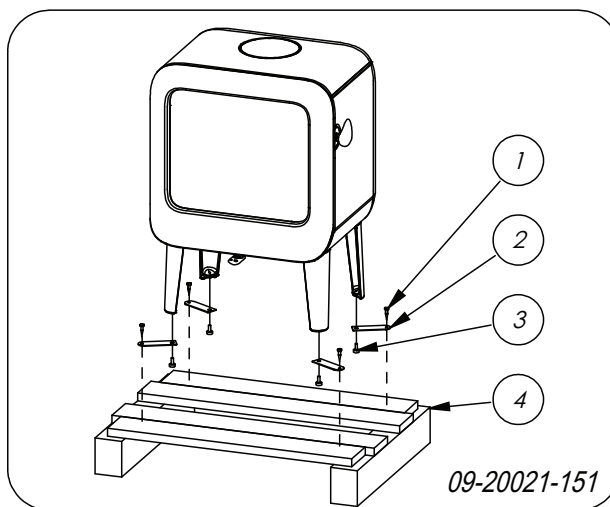

1. Togliere l'apparecchio dal pallet (4) svitando i bulloni (1).
2. Rimuovere le staffe di fissaggio (2) svitando i piedini regolabili (3).
3. Rimontare i piedini regolabili (3).

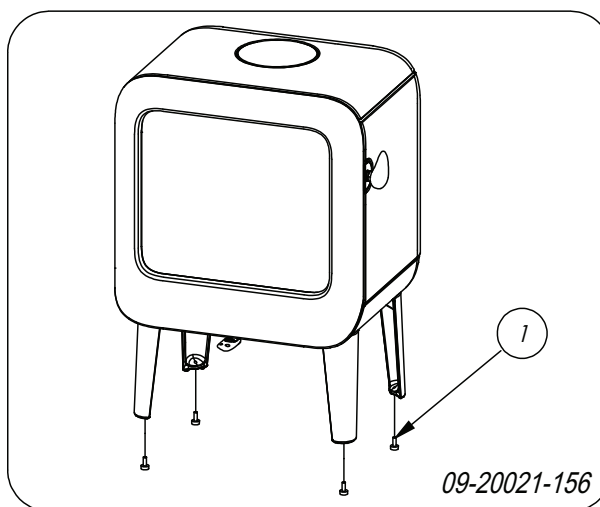

4. Aprire la porta; si veda la figura seguente.

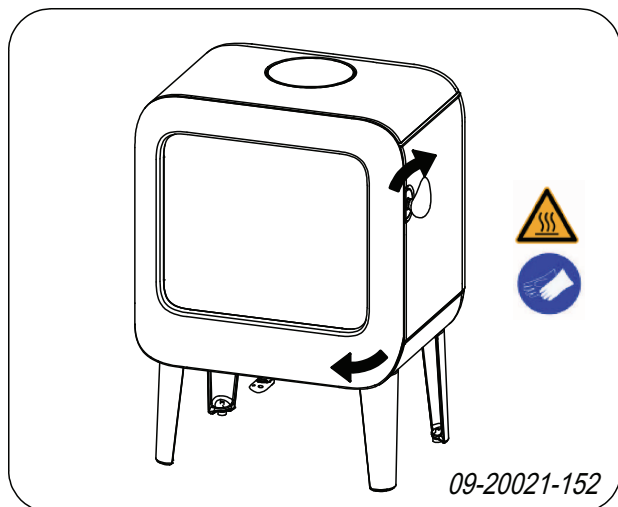

5. Rimuovere le piastre interne ignifughe; si veda la figura seguente.

- a. Sollevare il tagliafiamma (6) mettendolo sul lato sinistro.
- b. Rimuovere la piastra interna (4).
- c. Sollevare il tagliafiamma (6) mettendolo sul lato destro.
- d. Rimuovere la piastra interna (5).
- e. Rimuovere il tagliafiamma (6).
- f. Rimuovere le piastre interne 1, 2 e 3.
- g. Rimuovere il paraceneri (8).
- h. Rimuovere la griglia scuoticerene (11).
- i. Rimuovere la griglia (9) e (7).
- j. Rimuovere il cassetto raccogliceneri (10).

i Le piastre interne in vermiculite sono molto leggere. Quando sono nuove sono di colore ocra. Isolano la camera di combustione, migliorando quindi il processo di combustione.

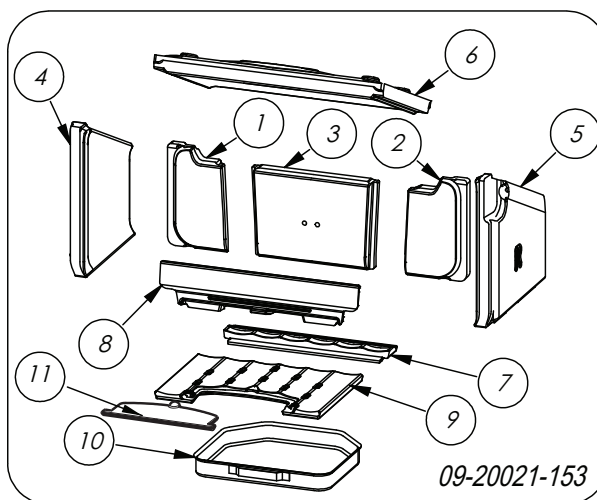

Componenti interni amovibili

- 01 piastra interna posteriore sinistra
- 02 piastra interna posteriore destra
- 03 piastra interna posteriore centrale
- 04 piastra interna sinistra
- 05 piastra interna destra
- 06 tagliafiamma
- 07 piastra di combustione posteriore
- 08 paraceneri
- 09 piastra di combustione per
- 10 cassetto raccogliceneri
- 11 griglia scuoticerene

Preparazione del collegamento alla canna fumaria

La stufa può essere collegata alla canna fumaria nella parte **superiore** o nella parte **posteriore** dell'apparecchio.

Collegamento superiore

L'apparecchio viene fornito con il manicotto di collegamento montato per il collegamento superiore, si veda l'immagine seguente.

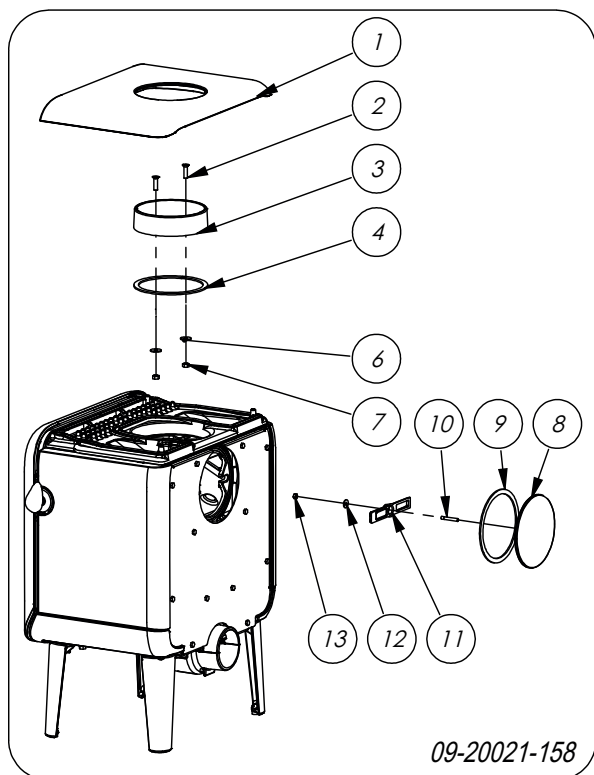

09-20021-158

Collegamento posteriore

Per il collegamento posteriore è necessario modificare la posizione del manicotto di collegamento. Il manicotto di collegamento è fissato con 2 dadi M8 (chiave 13). Seguire la seguente procedura:

Smontaggio (vedere il disegno precedente)

1. Rimuovere il tagliafiamma.
2. Smontare il coperchio (8) dal pannello posteriore, liberando il dado (13) e rimuovendo la staffa a morsetta (12).
3. Rimuovere il coperchio (8) e la guarnizione (9).
4. Smontare il manicotto di collegamento (3) svitando i bulloni (2).
5. Rimuovere il manicotto di collegamento (3), la guarnizione (4), il materiale di fissaggio fornito (2, 6, 7) e la piastrina di bloccaggio.

⚠ Controllare che il nastro di sigillatura sulla superficie di contatto non sia danneggiato. Se si riscontrano danni, sostituire il nastro.

Montaggio (si veda il disegno di seguito)

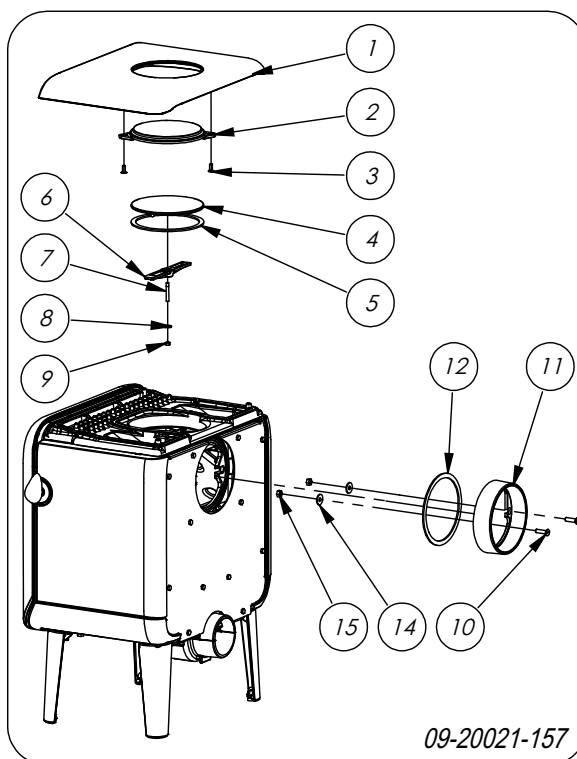

09-20021-157

1. Rimuovere il pannello superiore (1).
2. Montare il coperchio ornamentale in dotazione (2) utilizzando i materiali di fissaggio (3).
3. Montare il coperchio (4) e la guarnizione (5) con i materiali di fissaggio forniti (6, 7, 8, 9).
4. Posizionare sull'apparecchio il pannello superiore (1) con il coperchio ornamentale montato (2).
5. Montare il manicotto di collegamento (11), la guarnizione (12) utilizzando i materiali di fissaggio (10, 14, 15) sul pannello posteriore.

Preparazione del collegamento alla presa d'aria esterna

Se la stufa viene installata in una stanza con scarsa ventilazione, si consiglia di collegare la stufa a una presa d'aria esterna, utilizzando il set di collegamento.

Il tubo per l'aria esterna ha un diametro di 100 mm. Se viene usato un tubo liscio, la lunghezza non deve essere superiore a 12 metri. Qualora vengano usati raccordi, come gomiti, la lunghezza massima (12 metri) deve essere diminuita di 1 metro per ogni raccordo.

Presca d'aria esterna attraverso la parete

1. Praticare un foro nella parete esterna (per la relativa posizione si veda l'allegato "Dimensioni").
2. Collegare il tubo dell'aria esterna ermeticamente alla parete esterna.

Installazione e collegamento

1. Posizionare l'apparecchio nel posto desiderato che deve essere piano e orizzontale. L'apparecchio dispone di piedini regolabili già montati oppure consegnati a parte. Utilizzare questi piedini per sistemare l'apparecchio in posizione perfettamente orizzontale.

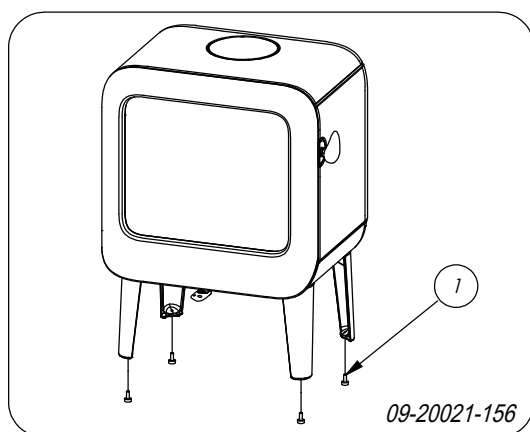

2. Se l'apparecchio viene sistemato su una superficie liscia, è possibile utilizzare, sotto i piedini di regolazione, i cuscinetti antiscivolo: si veda la figura seguente.

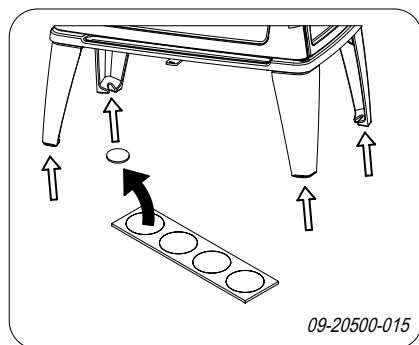

3. Collegare l'apparecchio alla canna fumaria per mezzo di un manicotto a tenuta stagna.

4. In caso di collegamento alla presa d'aria esterna: collegare la presa d'aria esterna al set di collegamento precedentemente montato sull'apparecchio.
5. Rimettere nella posizione originale tutti i componenti precedentemente tolti.

 Non usare la stufa senza le piastre refrattarie.

L'apparecchio è ora pronto per l'uso.

Uso

Prima accensione

Alla prima accensione l'apparecchio deve funzionare a piena capacità per alcune ore. In questo modo, si consente il completo indurimento della vernice resistente al calore. L'eventuale presenza di fumo e cattivi odori è solo temporanea. Aprire eventualmente le porte e le finestre del locale per cambiare l'aria.

Combustibile

L'unico combustibile adatto a questa stufa è legna naturale; tagliata, spaccata e sufficientemente essiccata.

Non usare altri combustibili: possono provocare gravi danni all'apparecchio.

Non è consentito alimentare la stufa con i seguenti tipi di combustibile poiché inquinano l'ambiente e depositano nell'apparecchio e nella canna fumaria residui di combustione che potrebbero provocare incendi di camino:

- ▶ Legno trattato, come legno verniciato, impregnato, multistrato, compensato e di demolizione.
- ▶ Materia plastica, carta e rifiuti domestici.

Legna

- ▶ Usare preferibilmente legna dura di latifogli come la quercia, il faggio, la betulla e alberi da frutto. Questi tipi di legna bruciano lentamente a fiamma moderata. La legna di conifere contiene più resina, si consuma velocemente e produce scintille.
- ▶ Usare legname essiccato con un tasso di umidità inferiore al 20% che è stato immagazzinato per almeno 2 anni. Il legname con un tasso di umidità

del 20% fornisce 4,2 kWh per ogni kg. Il legname con un tasso di umidità del 15% fornisce 4,4 kWh per ogni kg. La legna verde ha un tasso di umidità del 60% e fornisce solo 1,6 kWh per ogni kg.

- ▶ Tagliare la legna nella misura adatta e spaccarla quando è ancora verde. La legna verde si lascia spaccare più facilmente; inoltre, una volta spaccata, si secca rapidamente. Stoccare la legna sotto una tettoia esposta al vento.
- ▶ Non usare legna umida. La legna umida non produce calore perché l'energia viene utilizzata per l'evaporazione dell'umidità, un processo che produce anche molto fumo e fuliggine sulla porta e nella canna fumaria. Il vapore acqueo si condensa nell'apparecchio e potrebbe non solo sgocciolare dalle giunture della stufa creando macchie nere sul pavimento, ma anche condensarsi nella canna fumaria formando creosoto. Il creosoto è una sostanza facilmente infiammabile e la causa principale di incendi di camino.

Accensione

È possibile controllare il tiraggio della canna fumaria accendendo una palla di carta da giornale sopra il deflettore. Quando la canna fumaria è fredda, spesso il tiraggio è insufficiente e il fumo potrebbe propagarsi nella stanza. Accendendo la stufa secondo la procedura sottostante, questo problema non si presenterà:

1. Accatastare due strati di ceppi medi, riponendoli perpendicolarmente (incrociati).
2. Riporre sopra i ceppi due o tre strati incrociati di legnetti accendifuoco.
3. Inserire un cubetto accendifuoco tra i legnetti del primo strato e accenderlo secondo le istruzioni sulla relativa confezione.

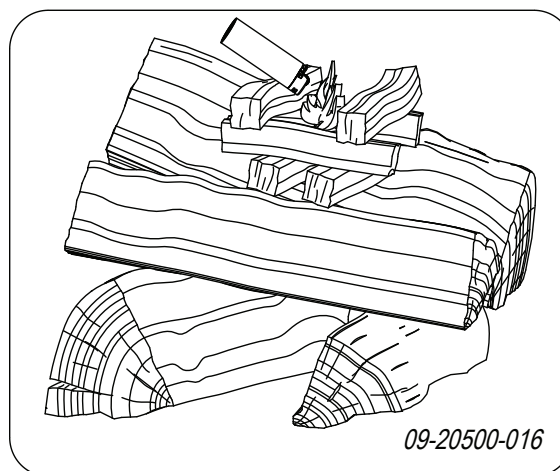

4. Chiudere la porta della stufa e aprire sia la presa dell'aria primaria che quella secondaria; si veda la figura seguente.
5. Far avviare bene il fuoco iniziale fino a quando non sarà diventato un letto di brace ardente. Successivamente si può caricare altro combustibile e regolare il funzionamento della stufa; si veda il paragrafo "Funzionamento a legna".

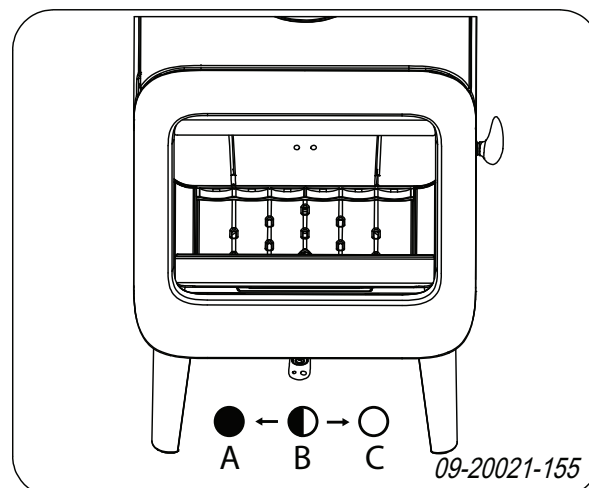

C:
Aria primaria aperta (fase di accensione)
Aria secondaria aperta (pulizia del vetro)
Aria per postcombustione aperta

B:
Aria secondaria aperta (pulizia del vetro)
Aria per postcombustione aperta

A:

Aria per postcombustione aperta
(per una combustione ottimale non chiuderla mai completamente)

Funzionamento a legna

Dopo aver seguito le istruzioni per l'accensione:

1. Aprire lentamente la porta della stufa.
2. Distribuire il letto di brace in modo uniforme sulla piastra di combustione.
3. Accatastare alcuni ceppi di legna sul letto di brace.

Accatastamento disunito

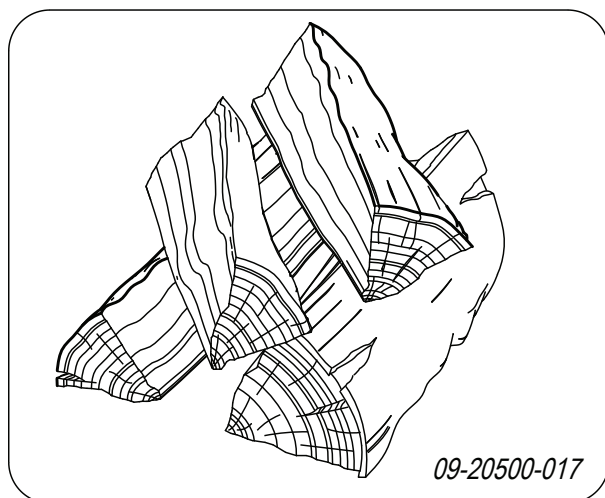

In caso di accatastamento disunito, la legna si consuma più rapidamente a causa della buona ossigenazione. Adottare questo sistema quando la stufa deve rimanere accesa per poco tempo.

Accatastamento compatto

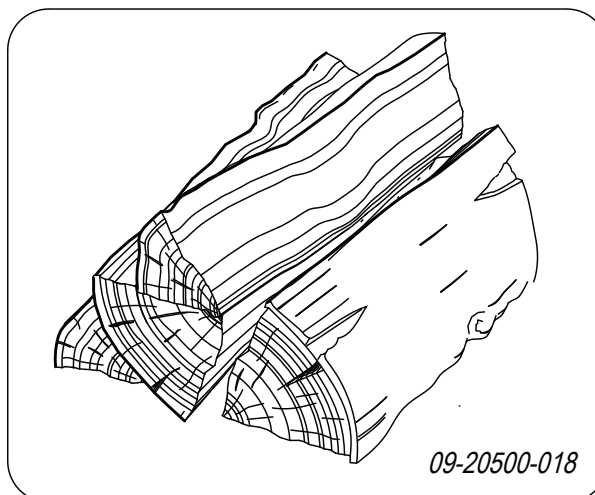

In caso di accatastamento compatto, la legna si consuma più lentamente perché l'ossigeno arriva soltanto ai ceppi esterni. Adottare questo sistema quando la stufa deve rimanere accesa per lungo tempo.

4. Chiudere la porta della stufa.
5. Chiudere la presa dell'aria primaria e lasciare aperta quella dell'aria secondaria.



Ricaricare la stufa per al massimo un terzo della capacità.

Quantità massima di legna

Per poter continuare a funzionare alla potenza nominale, è necessario aggiungere legna ogni 45 minuti. Se si riduce la quantità di legna aggiunta ogni volta, sarà necessario riempire con maggiore frequenza. Tutte le stufe sono progettate per funzionare con una determinata quantità massima di legna. Se si utilizza una quantità maggiore, anche l'emissione di calore sarà maggiore. Attenzione: se la stufa viene sovraccaricata, alcune sue parti potrebbero subire danni.

Quantità massima di combustibile ammessa per legna con tasso di umidità del 15%:

- Il modello STELAR 7 KW può essere riempito al massimo con 1,5 kg di legna per 45 minuti.
- Il modello STELAR 9 KW può essere riempito al massimo con 1,5 kg di legna per 45 minuti.

Riempire la camera di combustione al massimo per un terzo della sua capacità: non mettere mai legna sopra le prese d'aria secondarie.

Regolazione dell'aria di combustione

L'apparecchio è dotato di una sola presa d'aria che regola sia l'aria primaria sia l'aria secondaria. Se la presa d'aria è in posizione C, sono aperte sia la presa d'aria primaria che secondaria. Nella misura in cui la presa d'aria viene chiusa, si chiude la presa d'aria primaria, quindi anche la presa d'aria secondaria. Quando la presa d'aria è completamente chiusa nella posizione A, rimane una piccola apertura per assicurare la postcombustione sotto il tagliafiamma.

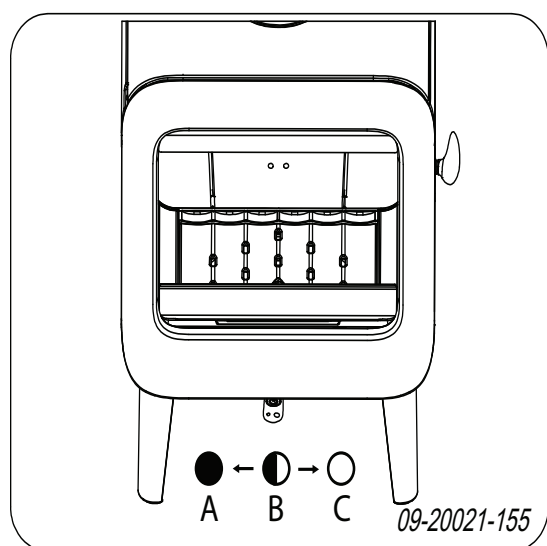

L'aria primaria regola l'apporto d'aria sotto la griglia (1).

L'aria secondaria regola l'apporto d'aria per il vetro (sistema di pulizia air-wash) (2).

La parete posteriore è provvista di aperture di ventilazione fisse (3) sotto il tagliafiamma per l'immissione dell'aria di post-combustione.

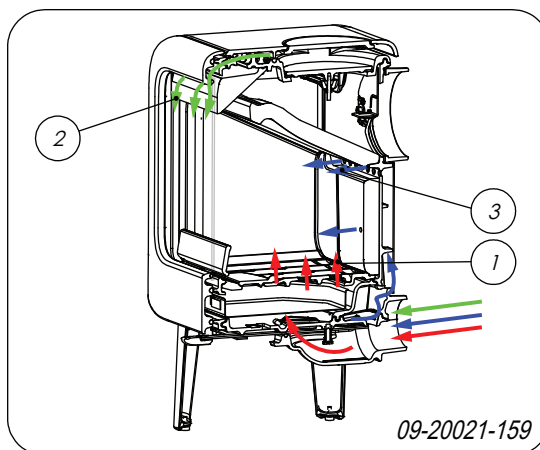

Consigli

- ⚠ Non tenere aperta la porta della stufa quando questa è accesa.
- ⚠ Di tanto in tanto la stufa deve funzionare a regime massimo.

In caso di prolungato funzionamento a basso regime, si possono formare depositi di catrame e creosoto. Catrame e creosoto sono sostanze altamente infiammabili. Un eccessivo deposito di queste sostanze può causare l'incendio della canna fumaria quando la temperatura dei fumi sale eccessivamente in poco tempo. Un saltuario funzionamento a regime massimo fa sì che gli eventuali depositi di catrame e creosoto vengano eliminati. Inoltre, il funzionamento a basso regime può provocare il deposito di catrame sul vetro e sulla porta della stufa.

Quindi, nella mezza stagione è preferibile far funzionare la stufa a regime alto per un paio di ore e non continuamente a regime basso.

- Regolare l'apporto d'aria mediante la presa d'aria.
- i** La presa dell'aria non alimenta soltanto il fuoco ma crea anche ventilazione sul vetro prevenendo così il deposito di sporco.
- Aprire temporaneamente la presa dell'aria primaria quando l'apporto d'aria secondaria è insufficiente o la fiamma è troppo bassa.
- È meglio aggiungere regolarmente piccole quantità di legna e non caricare troppo la stufa.

Estinguere il fuoco

Non aggiungere altro combustibile e aspettare che la stufa si spenga. Quando la fiamma viene smorzata riducendo l'apporto di aria, si liberano delle sostanze tossiche. Pertanto, è preferibile che il fuoco si spenga lentamente. Aspettare che il fuoco sia completamente spento e chiudere tutte le prese dell'aria di combustione.

Rimozione della cenere

La combustione di legna produce quantità limitate di cenere. Il letto di cenere costituisce un buon isolante e facilita la combustione. Si consiglia pertanto di mantenere sempre uno strato sottile di cenere sul fondo.

Tuttavia, l'apporto di aria attraverso la piastra di combustione non deve essere ostacolato e la cenere non si deve accumulare dietro le piastre interne. Pertanto la cenere deve essere eliminata periodicamente.

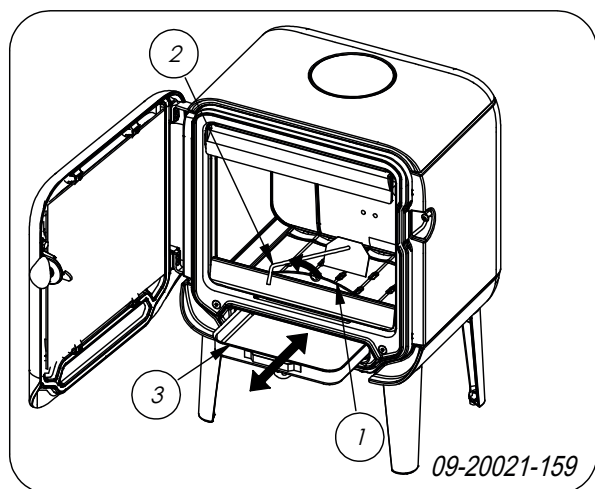

1. Aprire la porta della stufa.
2. Utilizzare l'apposita paletta per aprire il cassetto raccoglicenere (1).
3. Rimuovere la cenere in eccesso facendola cadere nel cassetto raccoglicenere attraverso la griglia scuoticenere utilizzando l'apposita paletta.
4. Rimuovere il cassetto raccoglicenere (3) con il guanto in dotazione e svuotarlo.
5. Riposizionare il cassetto raccoglicenere e chiudere la porta dell'apparecchio.

Foschia e nebbia

Foschia e nebbia possono ostacolare l'evacuazione dei fumi di combustione attraverso la canna fumaria. L'eventuale ritorno dei fumi provoca cattivi odori. Quindi, in caso di foschia e nebbia, è meglio non accendere l'apparecchio.

Eventuali problemi

Consultare l'allegato "Schema diagnostico" per risolvere eventuali problemi relativi al funzionamento dell'apparecchio.

Manutenzione

Seguire le istruzioni per la manutenzione per mantenere a livelli ottimali l'efficienza dell'apparecchio.

Canna fumaria

In molti Paesi vige l'obbligo di manutenzione e controllo della canna fumaria.

- ▶ All'inizio della stagione invernale: far pulire la canna fumaria da un tecnico specializzato.
- ▶ Durante la stagione invernale e dopo un lungo periodo di inutilizzo: far controllare che nella canna fumaria non sia presente fuliggine.
- ▶ Terminata la stagione invernale: chiudere la canna fumaria con carta di giornale appallottolata.

Pulizia e manutenzione periodica



Non pulire la stufa quando è ancora calda.

- ▶ Pulire la superficie esterna dell'apparecchio con un panno asciutto senza pilucchi.

La pulizia della parte interna dell'apparecchio può essere effettuata alla fine della stagione invernale:

- ▶ Rimuovere eventualmente le piastre refrattarie. Si veda il capitolo "Installazione" per la rimozione e il riposizionamento delle piastre interne.
- ▶ Pulire eventualmente le prese dell'aria.
- ▶ Sfilare eventualmente il tagliafiamma dalla parte superiore dell'apparecchio e pulirlo.

Controllo delle piastre refrattarie interne

Le piastre interne ignifughe sono parti consumabili soggette a usura. Le piastre interne in vermiculite sono vulnerabili. Non urtare le piastre interne con ceppi di legna. Controllare a intervalli regolari lo stato delle piastre interne e sostituirle se necessario.

- ▶ Si veda il capitolo "Installazione" per la rimozione e il riposizionamento delle piastre interne.

i È possibile che con il tempo le piastre interne isolanti in vermiculite o chamotte presentino delle fessure capillari che, comunque, non pregiudicano la loro funzionalità.

i Le piastre interne in ghisa durano di più quando la cenere accumulata dietro le piastre viene rimossa a intervalli regolari. La presenza di cenere dietro la piastra in ghisa ostacola la cessione del calore, provocando così la deformazione o la rottura della piastra stessa.

! Non usare la stufa senza le piastre refrattarie.

Pulizia del vetro

Un vetro pulito attira meno sporco. Seguire la seguente procedura:

1. Rimuovere la polvere e la fuliggine con un panno asciutto.
 2. Pulire il vetro con un detergente vetri per stufe.
 - a. Applicare il detergente per vetri su una spugnetta, passare il prodotto su tutta la superficie del vetro e lasciar riposare per un po'.
 - b. Rimuovere lo sporco con un panno umido o con carta da cucina.
 3. Pulire il vetro un'altra volta con un normale detergente per vetri.
 4. Asciugare il vetro con un panno asciutto o con carta da cucina.
- ▶ Per la pulizia del vetro non usare prodotti abrasivi o aggressivi.
 - ▶ Usare guanti di plastica per proteggere le mani.

! Qualora il vetro dello sportello sia rotto o crepato, non usare l'apparecchio fino a quando il vetro non sarà sostituito.

! Assicurarsi che il detergente per vetri non sgoccioli fra il vetro e lo sportello in ghisa.

Manutenzione della stufa smaltata

Non pulire la stufa quando è ancora calda. La superficie smaltata deve essere pulita preferibilmente con sapone di marsiglia neutro e acqua tiepida. Usare poca acqua, asciugare bene la superficie per evitare la formazione di ruggine. Non usare mai lana di acciaio o altri prodotti abrasivi. Non posare bollitori d'acqua direttamente sulla stufa smaltata; usare un sottopentole e evitare danneggiamenti. Le parti smaltate non devono mai entrare in contatto con prodotti acidi aggressivi.

Ingrassaggio

Nonostante la ghisa abbia proprietà autolubrificanti, le parti mobili devono essere ingrassate di tanto in tanto.

- ▶ Ingrassare le parti mobili (i sistemi di guida, le cerniere, la chiusura dello sportello e le prese dell'aria) con grasso per alte temperature disponibile in ferramenta.

Riparare i danni alla vernice

È possibile rimediare ai piccoli danni alla vernice per mezzo di una bombola spray di vernice resistente ad alte temperature, disponibile presso il Suo fornitore.

Riparare la superficie smaltata

Smaltare è un processo artigianale che può dare origine a leggere differenze cromatiche e a piccoli danni all'apparecchio. Gli apparecchi sono sottoposti in fabbrica ad un controllo visivo: l'addetto al controllo esamina la superficie per 10 secondi dalla distanza di 1 metro.

Eventuali imperfezioni che non risultano evidenti alla vista vengono approvate. Mediante la speciale vernice resistente ad alte temperature in dotazione, è possibile provvedere alla riparazione di piccoli danni (causati dal trasporto).

Applicare la vernice in strati sottili e lasciare asciugare bene prima di usare l'apparecchio.

- ▶ Alcune tonalità di smalto sono sensibili al cambiamento di temperatura e possono alterarsi durante l'impiego dell'apparecchio. Quando

l'apparecchio si è raffreddato, lo smalto ritrova la sua tonalità originaria.

- ▶ Se le superfici smaltate raggiungono temperature molto elevate, possono formarsi fessure capillari. Si tratta di un fenomeno normale che non pregiudica la funzionalità dell'apparecchio.

⚠ Assicurarsi che la stufa non venga caricata eccessivamente: la temperatura della superficie può in questo caso raggiungere temperature estreme provocando danni permanenti allo smalto.

Controllo guarnizione

- ▶ Controllare che la guarnizione della porta garantisca una buona tenuta. La guarnizione si consuma e deve essere sostituita a intervalli regolari.
- ▶ Controllare che non vi siano spifferi d'aria e chiudere le eventuali fessure con mastice per alte temperature.

⚠ Il mastice deve indurirsi prima della prossima accensione per evitare che l'umidità presente nel mastice formi bolle d'aria, creando nuove fessure.

Regolare la chiusura della porta

Controllare che la porta si chiuda bene. Se necessario, è possibile regolare la chiusura della porta per renderla più o meno fluida modificando la distanza della testa dalla porta. Seguire la seguente procedura:

1. Aprire la porta.
2. Rimuovere il tagliafiamma destro.
3. Svitare il dado (1) sul lato interno dell'apparecchio.
4. Regolare la testa (2) sul lato interno utilizzando una chiave a brugola.
5. Riavvitare il dado (1).
6. Chiudere la porta.

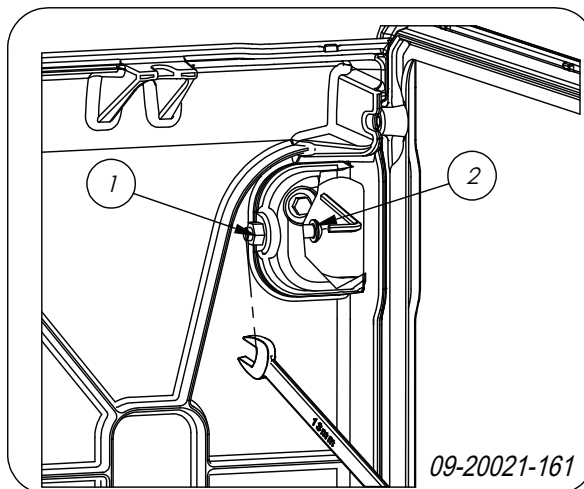

Sostituire il vetro

⚠ Qualora il vetro dello sportello sia rotto o crepato, non usare l'apparecchio fino a quando il vetro non sarà sostituito.

Seguire la seguente procedura:

1. Svitare i quattro ganci con i componenti (1) e (2) e rimuovere il vetro (3), si veda la figura seguente.
2. Controllare la chiusura ermetica del vetro e applicare eventualmente una nuova guarnizione.
3. Installare il nuovo vetro nella scanalatura e serrare i ganci.

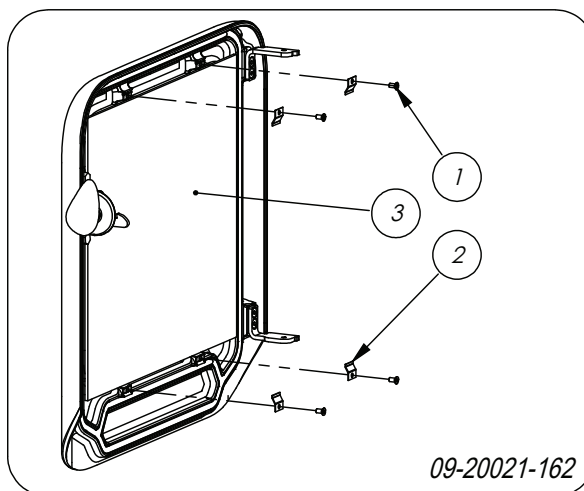

Parti di ricambio STELAR

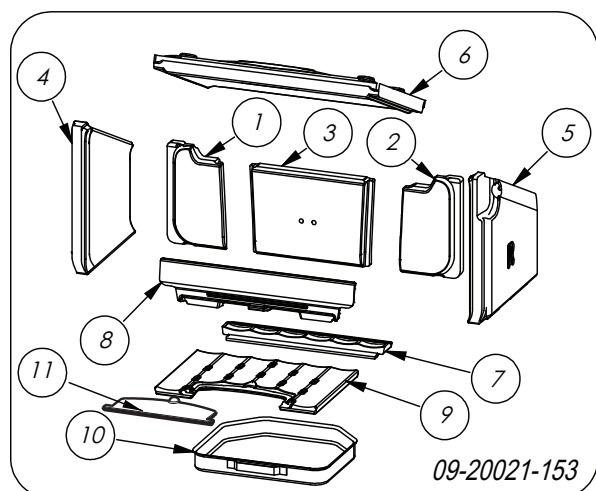

STELAR 70

Pos. N. articolo	Descrizione	Quantità
01 70.77608.000	piastra interna laterale sinistra	1
02 70.77609.000	piastra interna laterale destra	1
03 70.77610.000	piastra interna laterale mediana	1
04 70.77606.000	piastra interna lato sinistro	1
05 70.77607.000	piastra interna lato destro	1
06 70.77611.000	tagliafiamma	1
07 70.56335.021	piastra di combustione posteriore	1
08 70.77471.021	paracenera	1
09 70.66578.021	piastra di combustione per	1
10 70.05216.000	cassetto raccogli-cenera	1
11 70.05407.021	sportello cenere	1

70.26396.000 vetro

70.26101.041 kit per fissaggio del vetro

70.79870.000 kit per corda da 6mm

70.79869.000 kit per corda da 8mm

70.79868.000 kit per nastro autoadesivo

STELAR 90

Pos. N. articolo	Descrizione	Quantità
01 70.77613.000	piastra interna laterale sinistra	1
02 70.77614.000	piastra interna laterale destra	1
03 70.77610.000	piastra interna laterale mediana	1
04 70.77606.000	piastra interna lato sinistro	1
05 70.77607.000	piastra interna lato destro	1
06 70.77612.000	tagliafiamma	1
07 70.56335.021	piastra di combustione posteriore	1
08 70.77476.021	paracenera	1
09 70.66578.021	piastra di combustione per	1
10 70.05216.000	cassetto raccogli-cenera	1
11 70.05407.021	sportello cenere	1

70.26400.000 vetro

70.26101.041 kit per fissaggio del vetro

70.79870.000 kit per corda da 6mm

70.79869.000 kit per corda da 8mm

70.79868.000 kit per nastro autoadesivo

Allegato 1: Dati tecnici

Modello	STELAR 70-72-73-74
Potenza nominale	7 kW
Collegamento canna fumaria (diametro)	150 mm
Peso	110 kg
Combustibile consigliato	Legna
Caratteristica combustibile, lunghezza max.	35 cm
Portata massima dei fumi di combustione	5,2 g/s
Temperatura dei fumi rilevata nella sezione di misura	269°C
Temperatura rilevata all'uscita dell'apparecchio	274 °C
Tiraggio minimo	12 Pa
Emissione di CO (13% O ₂)	0,1 %
Emissione di NOx (13% O ₂)	90 mg/Nm ³
Emissione di CnHm (13% O ₂)	96 mg/Nm ³
Emissione di polveri	34,6 mg/Nm ³
Emissione di polveri secondo NS3058-NS3059	4,17 g/kg
Rendimento	80 %

Modello	ROCK 500
Potenza nominale	9 kW
Collegamento canna fumaria (diametro)	150 mm
Peso	150 kg
Combustibile consigliato	Leña
Caratteristica combustibile, lunghezza max.	50 cm
Portata massima dei fumi di combustione	9,3 g/s
Temperatura dei fumi rilevata nella sezione di misura	240 °C
Temperatura rilevata all'uscita dell'apparecchio	215 °C
Tiraggio minimo	12 Pa
Emissione di CO (13% O ₂)	0,10 %
Emissione di NOx (13% O ₂)	139 mg/Nm ³
Emissione di CnHm (13% O ₂)	92 mg/Nm ³
Emissione di polveri	29 mg/Nm ³
Emissione di polveri secondo NS3058-NS3059	- g/kg
Rendimento	80 %

Allegato 2: Dimensioni

STELAR 74

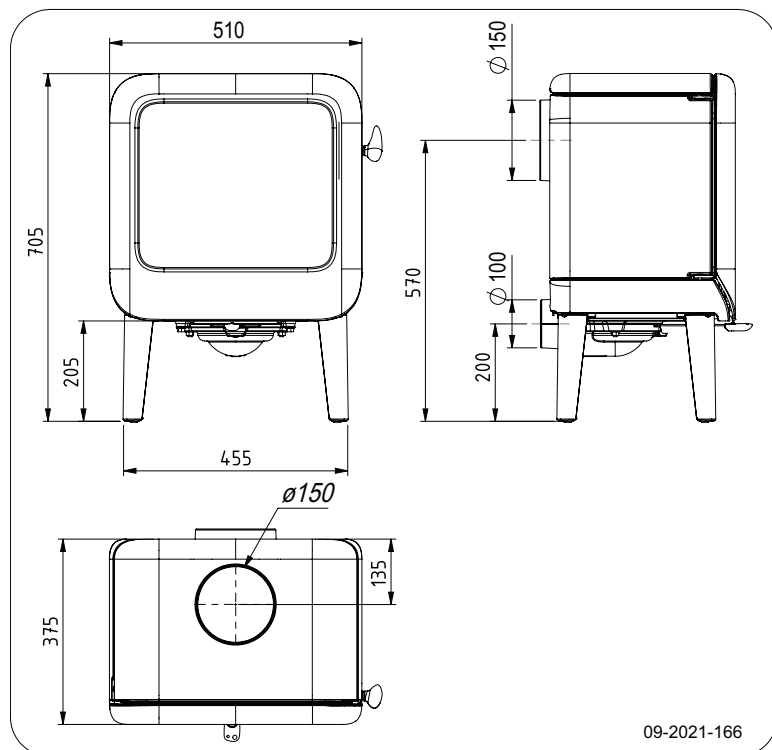

STELAR 72

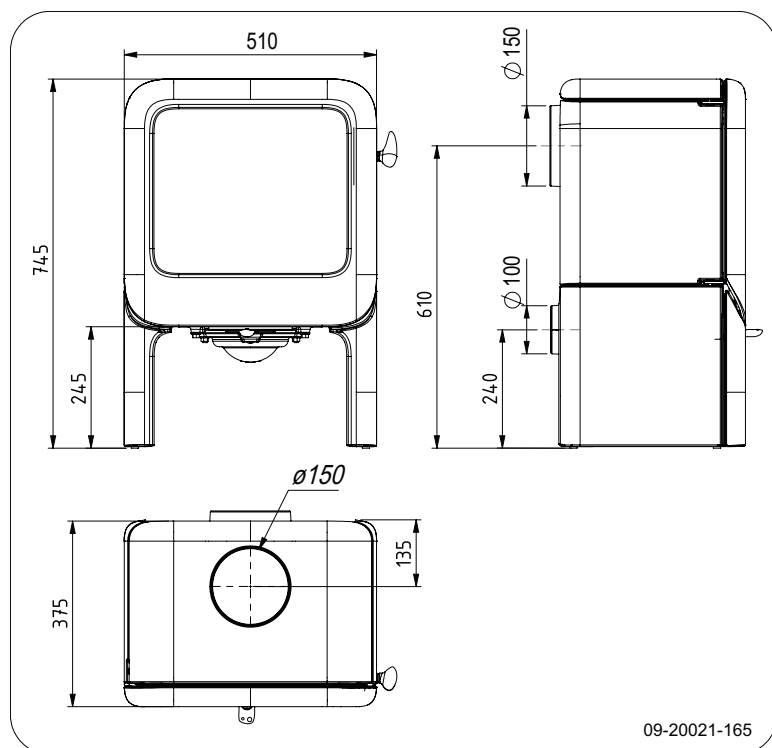

STELAR 73

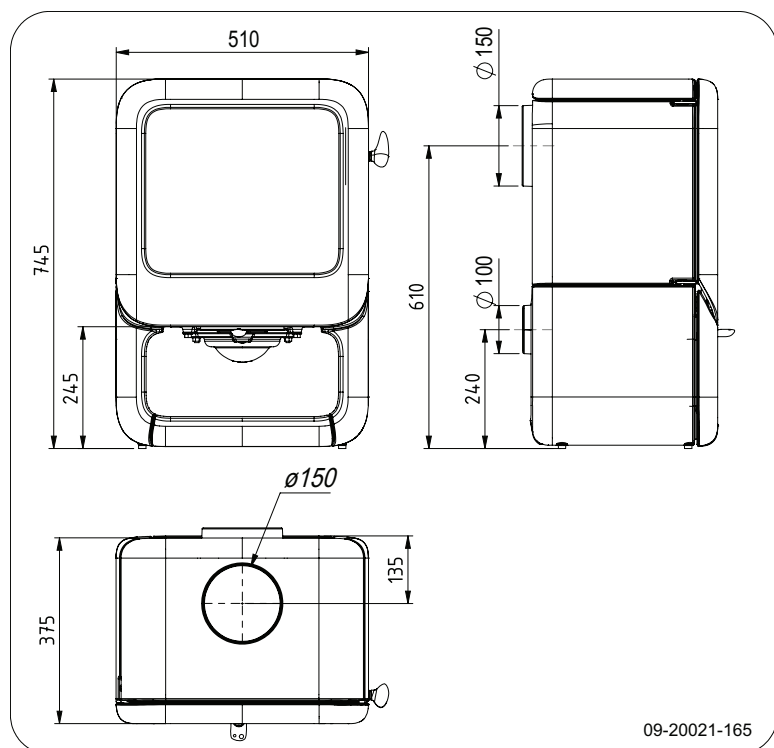

STELAR 70

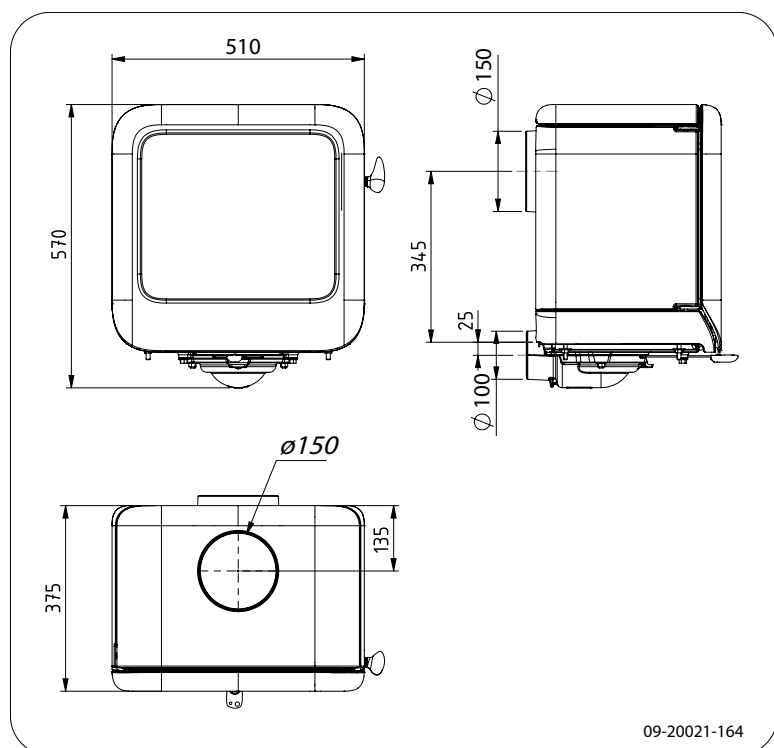

Italiano

STELAR 94

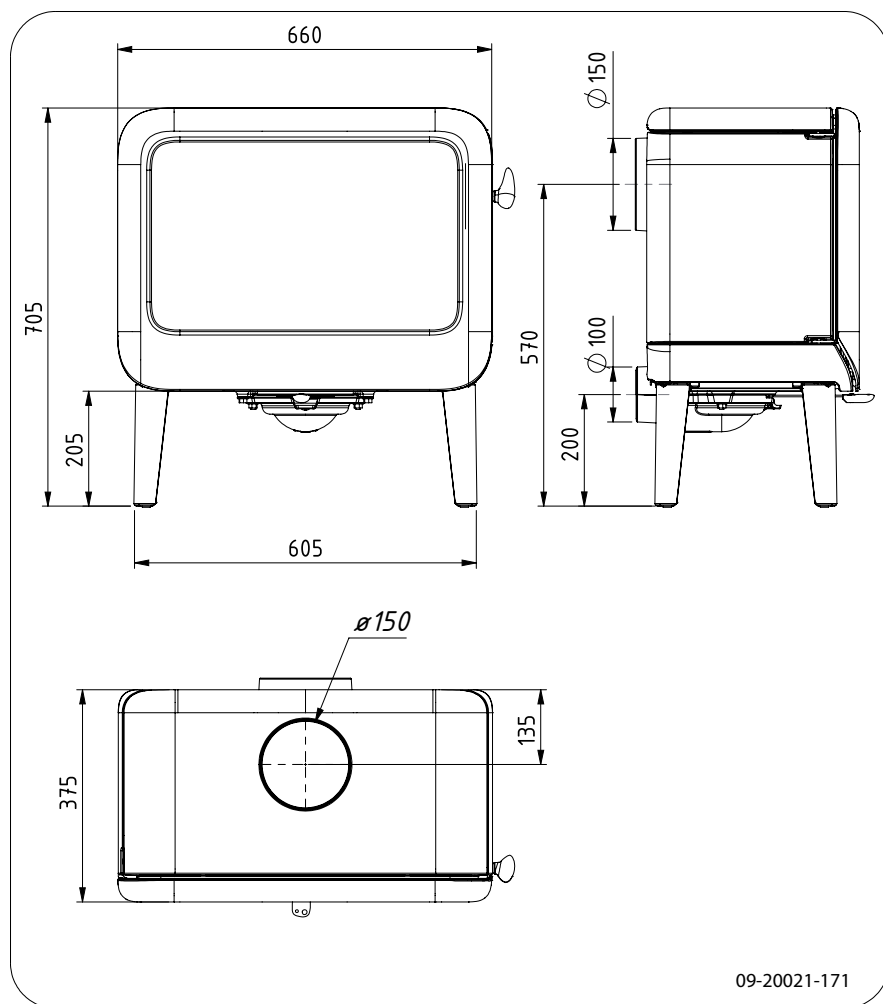

STELAR 90

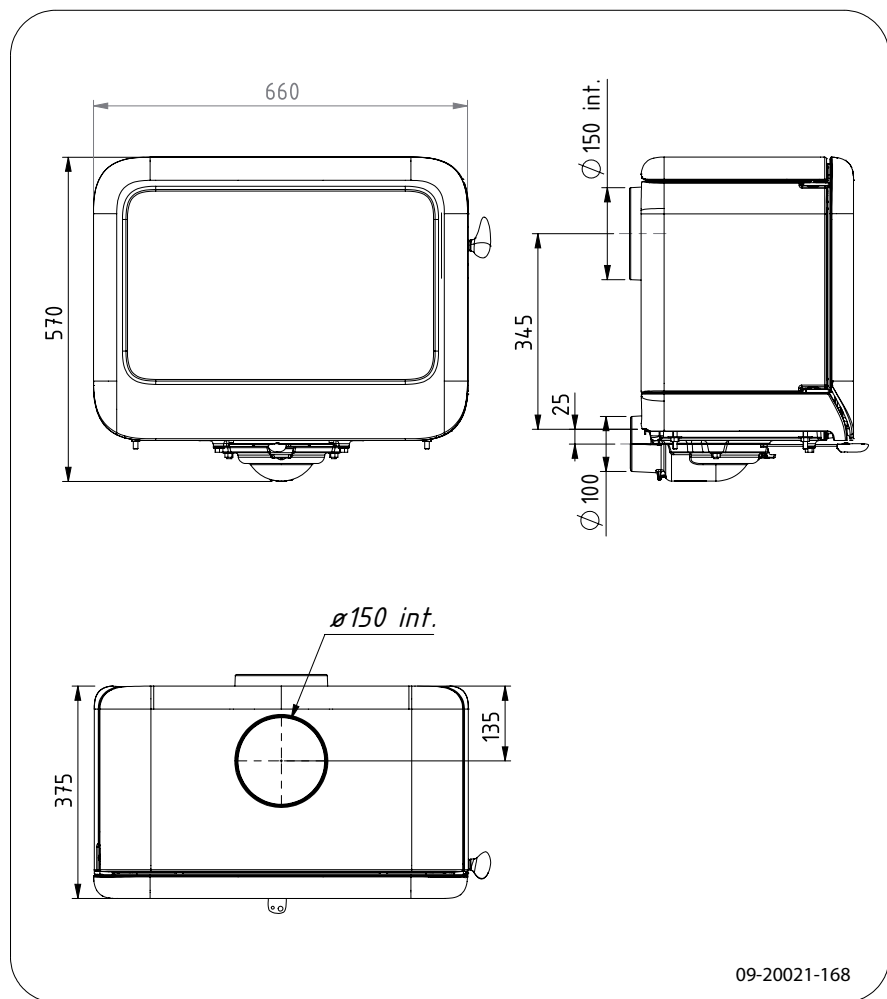

Italiano

STELAR 92

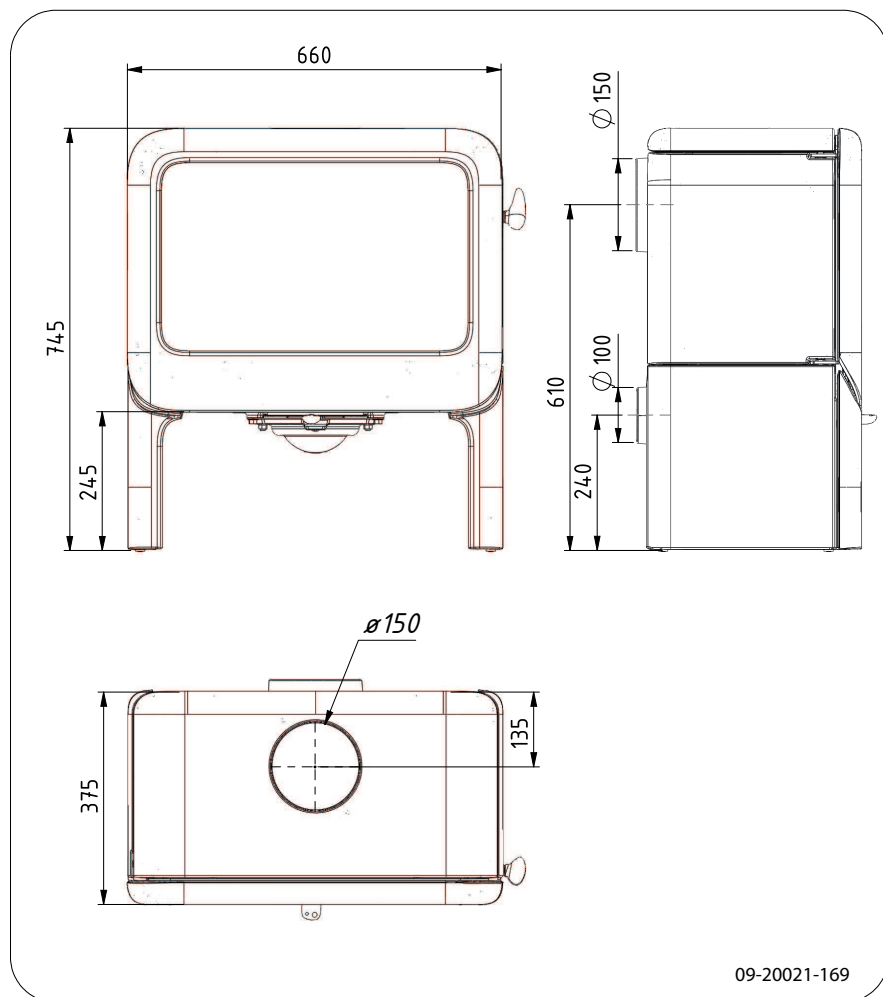

STELAR 93

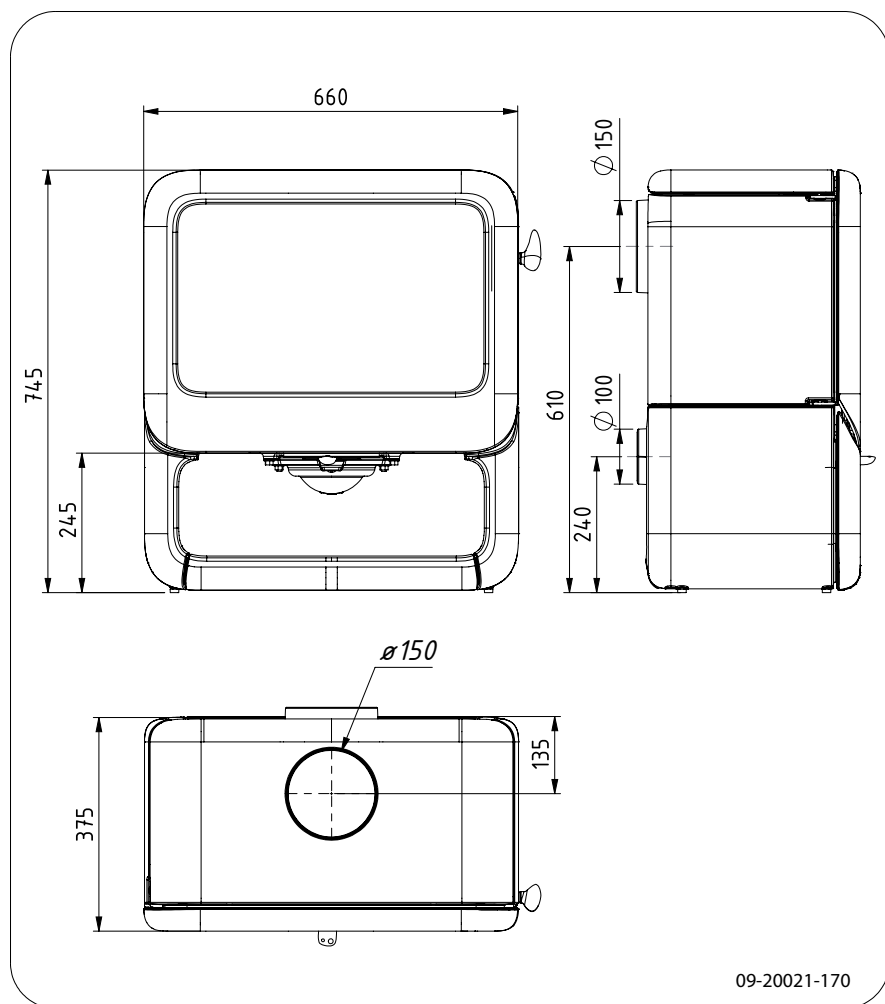

Italiano

Allegato 3: Distanza da materiali infiammabili

STELAR 7 - Distanze minime in millimetri

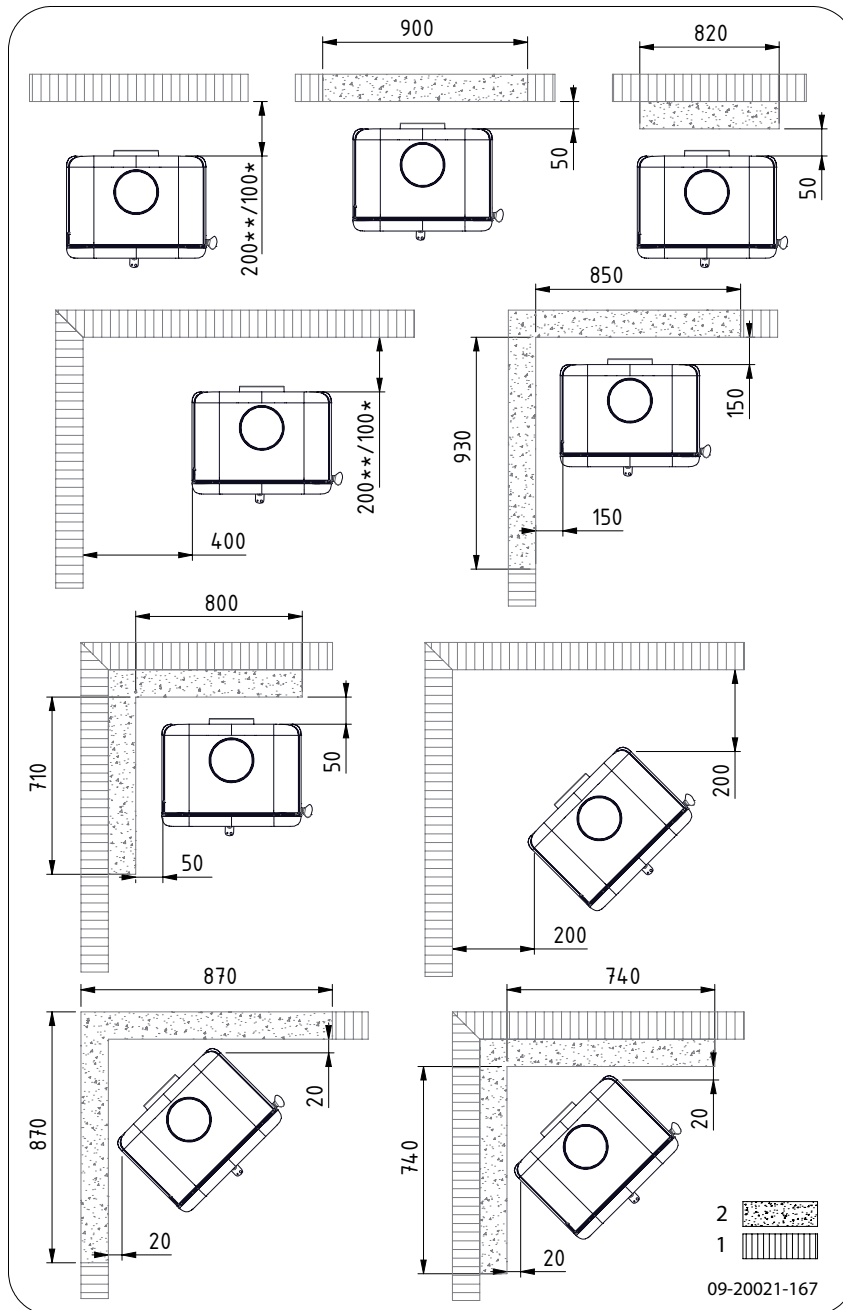

1	Materiale infiammabile
2	Materiale non infiammabile, spessore 100 mm



Attenzione! Per garantire un apporto ottimale di aria di combustione quando non sia presente una presa d'aria esterna, la distanza del manicotto di collegamento per l'aria esterna dal muro non deve essere inferiore a 20 mm. Generalmente il manicotto di collegamento può essere smontato.

STELAR 9 - Distanze minime in millimetri

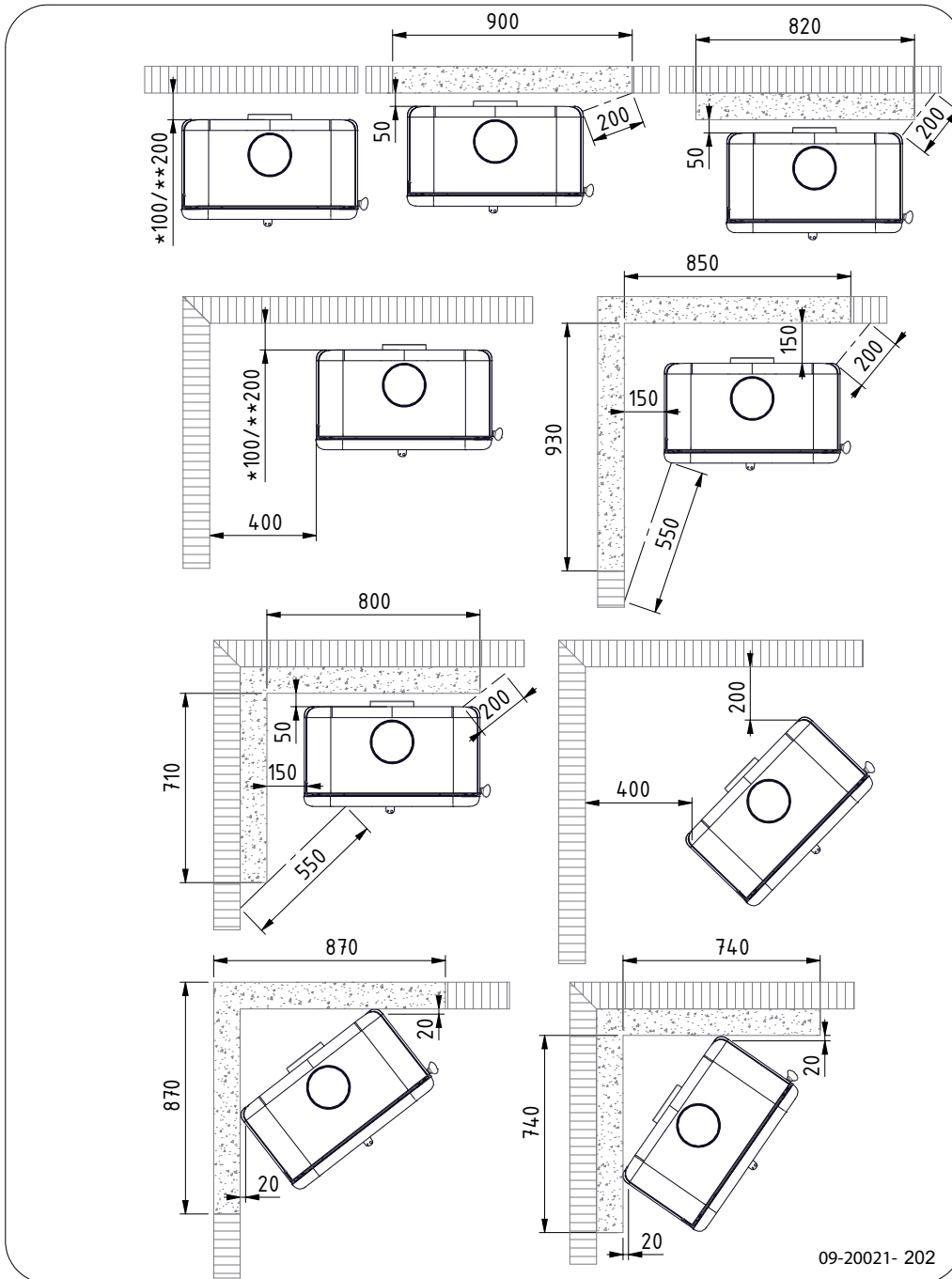

Italiano

STELAR - Dimensioni della piastra salvapavimenti

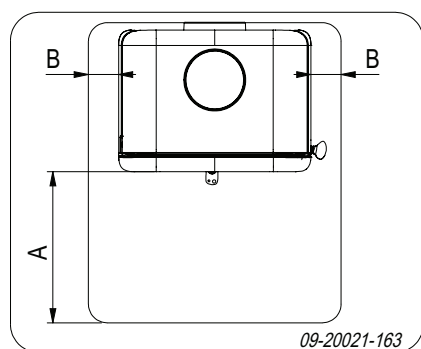

Dimensioni minime della piastra salvapavimenti

	A (mm)	B (mm)
Din 18891	500	300
Germania	500	300
Finlandia	400	100
Norvegia	300	5

Allegato 4: Schema diagnostico

					Problema	
●					La legna non brucia bene	
	●				Scalda poco	
		●			Ritorno del fumo durante il caricamento	
			●		L'apparecchio funziona a regime troppo elevato, non regolabile	
				●	Il vetro si sporca	
					possibile causa	possibile rimedio
●	●	●		●	Tiraggio insufficiente	Quando la canna fumaria è fredda, talvolta il tiraggio non è sufficiente. Seguire le istruzioni per l'accensione nel capitolo "Uso"; aprire una finestra.
●	●	●		●	La legna è troppo bagnata	Usare legna con un tasso di umidità inferiore al 20%.
●	●	●		●	Ceppi troppo grossi	Usare legnetti accendifuoco. Usare ceppi spaccati, con una circonferenza massima di 30 cm.
●	●	●	●	●	Legna non accatastata correttamente.	Accatastare la legna di modo che l'apporto di aria fra i ceppi sia sufficiente (accatastamento incrociato, si veda "Accendere con legna").
●	●	●		●	Insufficiente tiraggio della canna fumaria	Controllare che la canna fumaria soddisfi i requisiti: altezza minima 4 metri, diametro giusto, isolata bene, parete interna liscia, poche curve, libera da ostruzioni (nidi d'uccello, cumuli di fuliggine), tenuta stagna (senza fessure).
●	●	●		●	Posizione non idonea della canna fumaria	L'altezza giusta rispetto al colmo del tetto, nessun ostacolo nelle vicinanze.
●	●	●	●	●	Regolazione scorretta delle prese d'aria	Aprire completamente le prese dell'aria.
●	●	●		●	Collegamento scorretto dell'apparecchio alla canna fumaria	Il collegamento deve essere a tenuta stagna.
●	●	●		●	Depressione nel locale dove si trova l'apparecchio	Spegnere tutti i sistemi di aspirazione e ventilazione.
●	●	●		●	Apporto d'aria insufficiente	Provvedere a un buon apporto di aria, eventualmente per mezzo di una presa d'aria esterna.
●	●	●		●	Condizioni meteorologiche sfavorevoli? Inversione (flusso d'aria inverso nella canna fumaria a causa di elevate temperature esterne), vento forte	In caso di inversione, è meglio non usare l'apparecchio. Eventualmente installare un antivento sul comignolo.
		●			Corrente d'aria nel locale	Evitare correnti d'aria nel locale; non installare l'apparecchio nelle vicinanze di una porta o di canali d'aerazione.
				●	Le fiamme vengono in contatto con il vetro	Assicurarsi che la legna non sia troppo vicina al vetro. Chiudere ulteriormente la presa dell'aria primaria.
			●		Esce aria dall'apparecchio	Controllare la guarnizione della porta e le giunture dell'apparecchio.

Indice

A	
Accatastamento dei ceppi di legna	16
Accendere	15
Aerazione	
regola	9
Aerazione del fuoco	17
Alle intemperie, non accendere l'apparecchio ...	18
Altezza di caricamento della stufa	16
Aprire	
cassetto raccogli cenere	18
porta	11
Attenzione	
aerazione	9
forzare la porta	8
Avvertenza	
condizioni assicurative	8
detergente vetri per stufe	19
incendi di camino	14
Avvertimento	
disposizioni	8
incendio della canna fumaria	8
materiali infiammabili	8
piastre refrattarie interne	14
superficie a temperatura elevata	8
ventilazione	8
vetro rotto o crepato	8, 19-20
Avviso	
incendio della canna fumaria	17
C	
Calore, insufficiente	18, 33
Canna fumaria	
altezza	9
collegamento a	14
diametro di collegamento	22-23
manutenzione	18
requisiti	9
Cappello canna fumaria	9
Cappello sulla canna fumaria	9
Caricamento del combustibile	17
ritorno del fumo	33
Cassetto raccogli cenere	
aprire	18
Catrame	17
Cerniera	
installare	20
D	
Collegamenti a presa d'aria esterna	13
Collegamento alla canna fumaria	
nella parte posteriore	13
nella parte superiore	12
parte posteriore	13
parte superiore	12
Collegare	
dimensioni	24
Combustibile	
adatto	14
aggiungere	16-17
inadatto	14
legna	14
quantità	18
Combustibile adatto	14
Combustibile inadatto	14
Componenti amovibili	11
Componenti, amovibili	11
Creosoto	17
E	
Danni	11
Detergente vetri per stufe	19
Dimensioni	24
F	
Emissione di polveri	22-23
Essiccazione della legna	14
F	
Fessure nell'apparecchio	20
Foschia, non accendere l'apparecchio	18
Fumi di combustione	
temperatura	5, 7, 22-23
Fumo	
al primo utilizzo	14
Fumo di combustione	
portata massima	22-23
Funzionamento	16
a regime troppo elevato	33
aggiungere combustibile	17
calore insufficiente	18
poco calore	33
regolazione insoddisfacente	33
riempire di combustibile	16
Fuoco	
accensione	15
estinguere	18

Fuoco iniziale	15
Fuoriuscita di fuoco	18

G

Grasso per ingrassaggio	19
Griglia di ventilazione	9
Guarnizione dello sportello	20

I

Immagazzinamento della legna	14
Ingrassaggio	19
Installare dimensioni	24

L

Legna	14
essiccazione	14
non brucia bene	33
stoccare	14
tipi adatti	14
umida	14
Legna di conifere	14
Legna umida	14
Legnetti accendifuoco	33

M

Manicotto di collegamento alla canna fumaria	12-13
Manutenzione	
canna fumaria	18
guarnizione	20
ingrassaggio	19
piastre interne ignifughe	19
pulizia del vetro	19
pulizia dell'apparecchio	18
smalto	19
Materiale infiammabile distanza da	30
Misure antincendio distanza da materiale infiammabile	30
Muri sicurezza antincendio	10

N

Nebbia, non accendere l'apparecchio	18
---	----

P

Pareti sicurezza antincendio	10
---------------------------------------	----

Pavimenti	
portata di carico	10
sicurezza antincendio	10
Peso	22-23

Piastre interne vermiculite	12
--------------------------------------	----

Piastre interne ignifughe	
manutenzione	19
rimuovere	12

Piastre interne in ghisa	12
--------------------------------	----

Piastre interne in vermiculite	12
--------------------------------------	----

Piastre interne, ignifughe	
rimuovere	12

Piastre refrattarie interne	
avvertimento	14

Porta	
aprire	11
chiusura	20
regolare	20
testa	20

Portata di carico del pavimento	10
---------------------------------------	----

Posizionare	
antiscivolo	14

Potenza nominale	18, 22
------------------------	--------

Potenza termica nominale	23
--------------------------------	----

Presa d'aria esterna	13
----------------------------	----

Presa d'aria primaria	15
-----------------------------	----

Presa d'aria secondaria	15
-------------------------------	----

Presa d'aria esterna	9
----------------------------	---

collegamento a	14
----------------------	----

Prese d'aria	15
--------------------	----

Prevenire l'incendio della canna fumaria	17
--	----

Pulizia	
apparecchio	18
vetro	19

Pulizia della canna fumaria	18
-----------------------------------	----

R

Regolare l'apporto d'aria	17
---------------------------------	----

Rendimento	5, 7, 22-23
------------------	-------------

Rimozione della cenere	18
------------------------------	----

Rimuovere	
cenere	18
piastre interne ignifughe	12

Rimuovere la cenere	18
---------------------------	----

Risoluzione problemi	18, 33
----------------------------	--------

Ritorno del fumo	33
Ritorno di fumo	8
Rivestimento, manutenzione	19

S

Sicurezza antincendio	
mobili	10
pareti	10
pavimento	10
Smalto	
manutenzione	19
Sostituire	
vetro	20
Spifferi d'aria	20
Sportello	
guarnizione	20
Superficie	
liscia	14
Superficie liscia	14

T

Tappeto	10
Temperatura	22-23
Testa	
piastrina di compensazione	20
Tiraggio	22-23

V

Ventilazione	9
collegare la presa d'aria esterna	13
Vermiculite	
ignifuga	12
Vernice	14
Vetri	
pulizia	19
sporco	33
Vetro	
crepato	20
danneggiato	20
pulizia	19
sostituire	20
sporco	33